

Введение

Благодарим за приобретение этого печатающего аппарата.

Аппарат представляет собой цифровой дупликатор, обеспечивающий четкую печать при удобстве управления, сопоставимом с обычной копировальной машиной.

Помимо базовых функций сканирования и печати бумажных оригиналов, доступно множество других функций, например печать с компьютера или использование данных оригиналов после сканирования.

Благодаря установке двух барабанов доступна двухцветная печать при одной подаче бумаги.

■ Описание содержания данного руководства

- Создание копий данного руководства или отдельных его частей без разрешения RISO KAGAKU CORPORATION строго запрещено.
- Содержание данного руководства может быть изменено в дальнейшем без предварительного уведомления в целях усовершенствования изделия.
- Обратите внимание, что производитель не несет ответственности за последствия, вызванные использованием данного руководства и эксплуатацией аппарата.

■ Товарные знаки

- , RISO и **riso iQualitySystem** являются товарными знаками или зарегистрированными товарными знаками RISO KAGAKU CORPORATION в США и других странах.
- Microsoft и Windows являются зарегистрированными товарными знаками или товарными знаками Microsoft Corporation в США и/или других странах.
- Логотипы SD и SDHC являются товарными знаками SD-3C, LLC.
- Прочие официальные названия и/или товарные знаки являются зарегистрированными товарными знаками или товарными знаками соответствующих компаний.



Этот аппарат сертифицирован организацией Color Universal Design Organization (CUDO) для производства с учетом технологии Color Universal Design, которая повышает различимость цветов для большего числа людей независимо от индивидуальных особенностей цветовосприятия.

Описание руководств пользователя

Руководства пользователя, поставляемые для этого аппарата

С аппаратом поставляются следующие руководства пользователя.

Перед использованием аппарата внимательно изучите эти руководства.

Кроме того, обращайтесь к ним по мере необходимости, если в ходе использования аппарата возникают вопросы. Рекомендуем постоянно пользоваться этими руководствами при использовании аппарата.

■ Руководство пользователя аппарата RISO MF9450/9350 (данное руководство)

В этом руководстве пользователя описан порядок выполнения базовых операций аппарата, а также использования расширенных функций печати и прочих полезных функций.

Кроме того, в нем описаны меры предосторожности при работе, порядок использования и замены расходных материалов, а также порядок поиска и устранения неисправностей в случае их возникновения.

■ Руководство пользователя RISO Printer Driver

Это руководство пользователя содержится в виде файла PDF на прилагаемом диске DVD-ROM.

В нем описан порядок работы при выполнении печати на аппарате с компьютера и различные настройки.

■ Руководство пользователя RISO Utility Software

Это руководство пользователя содержится в виде файла PDF на прилагаемом диске CD-ROM.

В нем описан порядок использования функций RISO COPY COUNT VIEWER и RISO USB PRINT MANAGER.

■ Руководство пользователя редактор RISO

В этом руководстве описан порядок использования функции [Редактор].

Описание символов



Предупреждения и предостережения для обеспечения мер безопасности.



Важные замечания, требующие особого внимания. Внимательно прочитайте и следуйте указаниям.



Дополнительное пояснение, содержащее полезную информацию.



Обозначает справочные страницы.

Описание экранов и иллюстраций

Экраны и иллюстрации в этом руководстве могут отличаться от фактических в зависимости от особенностей условий эксплуатации, например от модели и условий установки дополнительных компонентов.

Содержание

Введение	1
Описание руководств пользователя	2
Руководства пользователя, поставляемые для этого аппарата.....	2
Описание символов	2
Описание экранов и иллюстраций.....	2
Содержание	3
Меры предосторожности	10
Предупредительные значки	10
Место для установки.....	10
Подсоединение питания.....	10
Подсоединение заземляющего провода.....	10
Обращение с аппаратом	11
Краска	11
Расположение наклеек с предупреждениями	12
Перед началом использования	12
Меры предосторожности при установке	12
Меры предосторожности при использовании.....	13
Расходные материалы	13
Печать данных оригиналов	14
Программное обеспечение	14
Оригиналы	15
Бумага для печати	15
Область печати	17
Материалы, которые нельзя распечатывать	17

Глава 1 Описание аппарата

Названия и функции компонентов	20
Сторона подачи бумаги	20
Сторона приема бумаги.....	21
Дополнительные компоненты	22
Панель управления.....	23
Дисплей сенсорной панели	24
Экран [HOME]	24
Экран аутентификации	24
Основной экран изготовления мастеров.....	24
Основной экран печати	26
Основной экран сканирования.....	26
Экран [Переименовать]	27
Порядок выполнения печати	28
“Процесс изготовления мастера” и “Процесс печати”.....	28
Описание функции [Автопечать].....	28

Глава 2 Основные операции

Обзор	30
Подготовка к печати	30
Установка лотка подачи бумаги и бумаги	30
Установка приемного лотка.....	31
Размещение оригиналов	33
При использовании стекла экспозиции	34
При использовании автоматического податчика оригиналов	34
Печать бумажных оригиналов	35
Двухцветная печать	35
Одноцветная печать	37
Печать с компьютера	40
Если для параметра [Автопечать] установлено другое значение, кроме [Вкл.]	41
Если задан параметр [ID-печать].....	42
Сохранение бумажного оригинала в виде данных	43
Установка карты памяти.....	43
Извлечение карты памяти.....	44
Сканирование бумажных оригиналов	45
Печать сохраненных данных оригиналов	45
Печать с помощью функции [Память]	45
Печать с помощью функции [Переч.раб. USB].....	47
Печать с помощью функции [USB-печать (авто обработка)]	48
Печать данных идентификации	48

Глава 3 Функции изготовления мастеров

Функции изготовления мастеров	50
Обработка изображений, подходящая для оригинала [Изображение]	51
Выбор способа обработки перехода цвета на фотоснимках [Растровый процесс]	53
Регулировка темных и светлых участков фотоснимков [Контраст]	53
Регулировка перехода цвета на фотоснимках [Кривая тона]	54
Регулировка контраста оригинала [Контраст]	54
Использование оригинала книжного типа [Тень корешка]	55
Экономия краски [Экономия краски]	56
Сокращение времени изготовления мастера [Быстр. изг. мастера]	57
Печать оригинала в режиме [Разделение] с двумя цветами (режим двухцветной печати)	57
[Разделение цвета]	58
[Заданный участок]	60
[Лист разделения]	62
[Редактор цвета].....	63
Выбор способа разделения из изображений просмотра [Просмотр реком.] (режим двухцветной печати)	65
Увеличение или уменьшение размера оригинала [Размер]	66
[Стандартное отношение]	66
[Независимо]	67
[Масштаб]	67

Использование бумаги нестандартного размера [Формат]	68
Уменьшение полей [Максимум сканиров.]	69
Размещение нескольких страниц на одном листе бумаги [Макет]	69
Размещение нескольких оригиналов на одном листе бумаги [Мультип-печать]	71
[Один оригинал], [Много оригиналов]	72
[Билет]	74
Операция одним касанием для печати 2 в 1 [2 в 1]	76
Обрезка верхней части оригинала [Рег. верхн. поля]	77
Регулировка положения при изготовлении мастера [Рег. поля перепл.]	78
Проверка изображения данных оригинала [Оттиск]	79
Порядок действий на экране [Оттиск]	79
Проверка контрольного экземпляра каждой страницы [АПО полуавтомат]	80
Печать с последней страницы [Обратная выдача]	81
Выбор стороны оригинала для сканирования [Сканир.сторона-ADF]	82
Использование оригинала из памяти [Печать из памяти]	83
Управление сохраненными данными оригиналов [Память], [Переч.раб. USB]	85
Изменение стиля отображения списка	85
Удаление данных оригинала	85
Сведения о данных оригиналов	86
Изменение экрана [Переч.раб. USB]	86
Наложение данных оригинала на бумажный оригинал [Наложение] (режим одноцветной печати)	87
Наложение данных оригиналов и бумажных оригиналов в различных цветах [Штамп] (режим двухцветной печати)	88
Регистрация данных [Штамп]	88
Печать с двумя цветами в режиме [Штамп]	89

Глава 4 Функции для печати

Функции для печати	92
Регулировка скорости печати [SPEED]	92
Регулировка плотности печати [DENSITY]	93
Регулировка положения оттиска [PRINT POSITION]	94
Регулировка положения оттиска для каждого барабана	94
Выравнивание положения обоих барабанов	95
Уменьшение перетискивания краски [Интервал]	95
Повторное изготовление мастера [Обновить]	96
Повторное автоматическое изготовление мастера [Автообн. Страницы]	97
Замена одной из страниц [Одностор. мастер] (режим двухцветной печати)	97

Регулировка условий подачи и приема бумаги [Контр.спец.бумаги]	98
Регулировка подачи бумаги для специальной бумаги.....	98
Регулировка приема бумаги для специальной бумаги.....	99
Регистрация значений регулировки	99
Вызов значений регулировки	100
Изменение настроек значений регулировки.....	100
Изменение имени значений регулировки	101
Удаление значений регулировки	101
Регулировка положения крыльев вывода бумаги [Контроль крыльев]	102
Контроль состояния подачи [Контроль подачи]	102

Глава 5 Полезные функции

Полезные функции	104
Печать сортированных оригиналов [Программа]	104
Настройка [Один оригинал].....	105
Настройка [Неск. оригиналов].....	106
Настройка функции [Сочетание] (режим двухцветной печати).....	107
Отмена функции [Программа].....	108
Регистрация функции [Программа]	108
Вызов функции [Программа]	108
Изменение настроек функции [Программа].....	109
Изменение названия функции [Программа]	109
Удаление функции [Программа]	110
Вставка прокладочного листа [Сортировка прокл. листов]	110
Использование разделителя тиражей [Разделение тиражей]	111
Использование зарегистрированных настроек [Работы]	111
Регистрация функции [Работы].....	111
Вызов функции [Работы]	112
Изменение названия функции [Работы].....	112
Удаление функции [Работы]	112
Продление резервирования [Резервирование]	113
Предотвращение размывания краски [Раскатка барабана]	114
Предотвращение копирования конфиденциальных документов [Секретный]	115
Регистрация часто используемых функций для каждого пользователя [Мой прямой доступ]	116
Отображение суммарных счетчиков [Счетчик]	117
Подсчет общего количества копий [Отчет ИД-счетчика]	118
Выполнение функции [Вывод отчета]	118
Выбор дня для уведомления о выводе отчета общего счетчика.....	119
Отправка электронного сообщения функции [Отчет ИД-счетчика]	120
Предварительные настройки	120
Отправка электронного сообщения.....	121
Отправка электронных сообщений с историей операций [Сообщ. об обл.]	122
Предварительные настройки	122
Отправка электронного сообщения.....	123

Глава 6 Функции сканирования

Функции сканирования	126
Установка отображаемого имени данных оригинала [Имя файла]	127
Настройка каталога данных оригинала [Каталог]	127
Настройка имени пользователя, сохраняющего данные оригинала [Владелец]	128
Настройка функции [Владелец]	128
Изменение имени владельца	129
Настройка размера сохранения данных оригинала [Формат]	129
Настройка цвета печати [Цвет]	130

Глава 7 Настройка рабочих условий

Настройка рабочих условий [Управление]	132
Отображение экрана [Управление]	132
Закрытие экрана [Управление]	132
Список элементов настройки	133
Регистрация часто используемых функций на экране вкладки [Основной] [Ввод Прямой Дост.]	140
Регистрация часто используемых функций на экране вкладки [Подборки] [Ввод подборок]	141
Регистрация бумаги нестандартного размера [Ввод данных бумаги]	142
Регистрация размера бумаги	142
Изменение размера бумаги	143
Изменение имени размера бумаги	143
Удаление размера бумаги	144
Подключение к сети [Сет. наст. (IPv4)] [Сет. наст. (IPv6)]	144
Подключение к сети IPv4	144
Подключение к сети IPv6	145
Идентификация пользователя [Управл. пользоват.]	145
[Распознавание]	146
[Уров. управления]	147
[Созд. пользоват.]	147
Изменение информации пользователя	150
Удаление обычных пользователей	150
Изменение имени группы	150
Удаление счетчика всех пользователей	150
Удаление настройки аутентификации	151
Управление используемым мастером [Защита]	151
Настройка функции [Защита]	152
Отмена функции [Защита]	152

Глава 8 RISO Console

RISO Console	154
Доступ к RISO Console.....	154
Вход в систему	154
Выход из системы	154
Меню [Monitoring]	155
Экран вкладки [General].....	155
Экран вкладки [System]	155
Экран вкладки [User].....	155
Меню [Printer]	156
Экран вкладки [Active].....	156
Экран вкладки [Storage].....	156
Экран вкладки [Folder]	157
Меню [Network]	157
Экран [Network setting].....	157
Экран [SNMP Setting]	158
Экран [SMTP Setting].....	158

Глава 9 Замена расходных материалов

Проверка оставшегося объема расходных материалов	160
Настройка рулона мастер-пленки	161
Замена тубы с краской	164
Удаление бокса для использованных мастеров	166
Замена барабана	167
Извлечение барабана.....	167
Установка барабана.....	168
Сбор и удаление израсходованных расходных материалов	169
Туба с краской	169
Втулка мастер-пленки.....	170
Использованные мастера	170

Глава 10 Техобслуживание

Техобслуживание	172
Печатающая термоголовка	172
Корпус	173
Стекло экспозиции и панель крышки стекла экспозиции	173
Дополнительный автоматический податчик оригиналов.....	174
Прижимной ролик.....	174

Глава 11 Поиск и устранение неисправностей

Если отображается сообщение	176
Как читать сообщение	176
Пример сообщения	177
Если отображается экран [Гид ввода данных по расходным материалам]	185
Поиск и устранение неисправностей	189

Глава 12 Приложение



Дополнительные принадлежности.....	200
Технические характеристики	201
Указатель	205

Меры предосторожности





В этом разделе содержится информация, с которой необходимо ознакомиться перед использованием аппарата. Прочитайте этот раздел, прежде чем приступать к работе с аппаратом.

Предупредительные значки

Следующие предупредительные значки используются для обеспечения надлежащей работы с аппаратом, а также для предотвращения рисков получения травм пользователем и повреждения имущества.

 Внимание	<p>Обозначает, что неправильные действия при игнорировании этого символа могут привести к смерти или получению тяжелых травм.</p>
 Осторожно	<p>Обозначает, что неправильные действия при игнорировании этого символа могут привести к получению травм или повреждению имущества.</p>

Пример графического изображения

	<p>Символ  обозначает запрещенные действия. Определенные действия, которые запрещены, указаны внутри пиктограммы или рядом с ней. Пиктограмма, показанная слева, обозначает, что запрещается разбирать устройство.</p>
	<p>Символ  обозначает обязательные действия или указания. Необходимые указания обозначены внутри пиктограммы. Пиктограмма, показанная слева, обозначает необходимость отсоединения шнура питания.</p>

Место для установки

Осторожно

- Запрещается размещать аппарат на неустойчивой поверхности, например на шаткой или наклонной поверхности. В результате падения или опрокидывания аппарата можно получить травму.
- Не размещайте аппарат в местах с высоким содержанием влаги или пыли в воздухе. Невыполнение этих требований может привести к возгоранию или поражению электрическим током.

Подсоединение питания

Внимание

- Используйте аппарат в сетях, соответствующих указанному номинальному напряжению. Кроме того, при использовании аппарата подключайте его к розетке, емкость которой превышает указанную номинальную силу тока. Номинальные значения напряжения и силы тока см. в пункте “Источник питания” в таблице технических характеристик в конце данного руководства.
- Не используйте разветвители и удлинители с несколькими розетками. Это может привести к возгоранию или поражению электрическим током. 
- Не допускайте царапин, повреждений или механических воздействий шнура питания. Не ставьте на шнур питания тяжелые предметы, не тяните и не сгибайте с усилием шнур питания, чтобы не повредить его. Это может привести к возгоранию или поражению электрическим током. 
- Прилагаемый шнур питания предназначен только для использования с этим аппаратом. Не используйте его с другими электрическими изделиями. Это может привести к возгоранию или поражению электрическим током.
- Не беритесь за шнур питания влажными руками, вставляя его в розетку или извлекая из нее. Это может привести к поражению электрическим током.

Осторожно

- Извлекая шнур питания, не тяните за шнур (возьмитесь за штепсель). Если шнур будет поврежден, это может привести к возгоранию или поражению электрическим током.
- Если аппарат не используется длительное время, например в течение нескольких выходных дней подряд и т. д., извлеките шнур питания из розетки в целях безопасности.
- Не реже одного раза в год извлекайте шнур питания и очищайте его контакты и область вокруг них. Скопление пыли в этих местах может привести к возгоранию.

Подсоединение заземляющего провода

Внимание

- Перед подключением шнура питания к розетке обязательно подсоедините заземляющий провод. Перед отсоединением заземляющего провода обязательно извлеките шнур питания из розетки. В случае утечки тока, если не подсоединен заземляющий провод, может произойти возгорание или поражение электрическим током. При отсутствии возможности подсоединения заземляющего провода обратитесь к дилеру или в уполномоченный центр обслуживания. 

Обращение с аппаратом



Внимание

- Не ставьте на аппарат емкости с водой или металлические предметы. При попадании воды или металлических предметов в аппарат может произойти возгорание или поражение электрическим током.
- Не пользуйтесь воспламеняющимися аэрозолями и жидкостями вблизи аппарата. При контакте распыленного газа или воспламеняющейся жидкости с электрическими компонентами внутри механической системы может произойти возгорание или поражение электрическим током.
- Не допускайте проникновения или попадания инородных материалов, например металлических деталей или легковоспламеняющихся веществ, внутрь аппарата через отверстия. Это может привести к возгоранию или поражению электрическим током.
- Не снимайте крышки аппарата. Внутри аппарата имеются секции, находящиеся под высоким напряжением. Снятие крышек может привести к поражению электрическим током.
- Не разбирайте и не модифицируйте аппарат. Это может привести к возгоранию или поражению электрическим током. 
- Если аппарат сильно нагревается, выделяет дым или запах, незамедлительно выключите его питание, извлеките шнур питания из розетки и обратитесь к дилеру или в уполномоченный центр обслуживания. Невыполнение этих требований может привести к возгоранию или поражению электрическим током. Для получения дополнительной информации обратитесь к дилеру или в уполномоченный центр обслуживания. 
- При попадании внутрь аппарата инородных материалов незамедлительно выключите питание основного блока, извлеките шнур питания из розетки и обратитесь к дилеру или в уполномоченный центр обслуживания. Дальнейшее использование аппарата без принятия надлежащих мер может привести к возгоранию или поражению электрическим током. 



Осторожно

- Если требуется переместить аппарат, обратитесь к дилеру или в уполномоченный центр обслуживания. При самостоятельных попытках перемещения аппарата он может опрокинуться и причинить травмы.
- Запрещается выполнять какие-либо действия (регулировку, ремонт и т. д.), не описанные в этом руководстве. Если требуется регулировка или ремонт, обратитесь к дилеру или в уполномоченный центр обслуживания.
- Обеспечьте хорошую вентиляцию во время печати.
- Не касайтесь печатающей термоголовки непосредственно пальцами. Печатающая термоголовка может нагреться и стать причиной ожогов.
- Не прикасайтесь к работающим секциям аппарата. Это может привести к получению травм.
- Не просовывайте пальцы и другие части тела в отверстия вокруг лотка подачи бумаги или приемного лотка. Это может привести к получению травм.
- При выполнении каких-либо действий руками внутри основного блока соблюдайте осторожность и не прикасайтесь к выступающим частям или к краям металлической пластины. Это может привести к получению травм.
- При выполнении каких-либо действий руками внутри основного блока соблюдайте осторожность и не прикасайтесь к захватчику разделителя бумаги или захватчикам удаления мастеров. Можно поранить руки об острые края захватчиков.
- При очистке прижимного валика выключите питание аппарата.
- Вокруг барабана и внутри основного блока может остаться краска после извлечения барабана. Соблюдайте осторожность, чтобы не испачкать руки и одежду краской. При попадании краски на руки и т. д. незамедлительно смойте ее водой с мылом.
- Не ставьте барабан вертикально. Это может привести к загрязнению пола и других поверхностей.

Краска



Осторожно

- При попадании краски в глаза немедленно промойте их большим количеством воды.
- При попадании краски на кожу тщательно смойте ее водой с мылом.
- При случайном проглатывании не пытайтесь вызвать рвоту. Выпейте большое количество воды или молока и дождитесь улучшения самочувствия.
- Если состояние не улучшается, немедленно обратитесь к врачу.
- Используйте краску только для печати.
- Храните краску в местах, недоступных для детей.

Расположение наклеек с предупреждениями

На аппарате размещено несколько наклеек с предупреждениями для обеспечения безопасной работы. Следуйте указаниям на этих наклейках для безопасного использования аппарата.

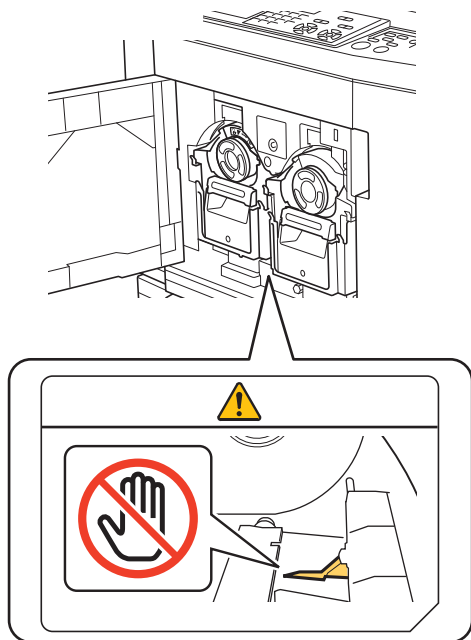

Перед началом использования

В этом разделе содержатся меры предосторожности, которые необходимо соблюдать, и информация, с которой необходимо ознакомиться перед использованием аппарата.

Меры предосторожности при установке

■ Необходимое пространство

Для установки аппарата требуется следующее пространство.

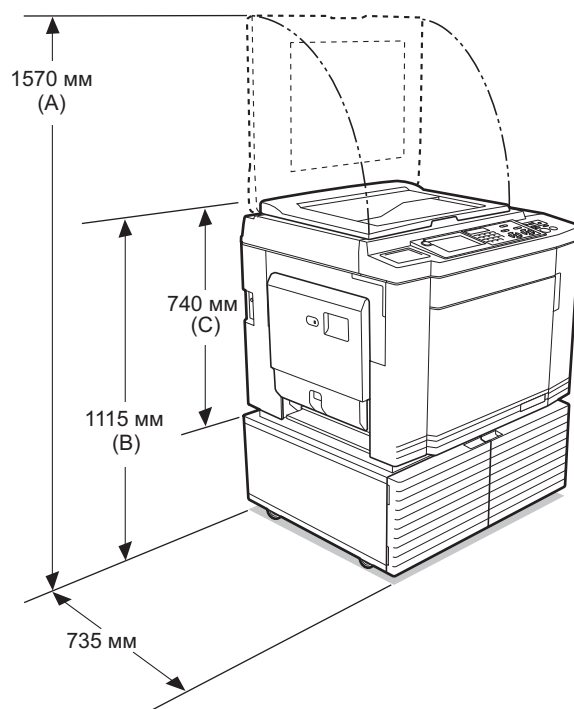

При установке дополнительного автоматического податчика оригиналов используйте следующие значения от (A) до (C) на приведенном выше рисунке.

(A) 1495 мм

(B) 1150 мм

(C) 775 мм

Вид сверху

- При использовании

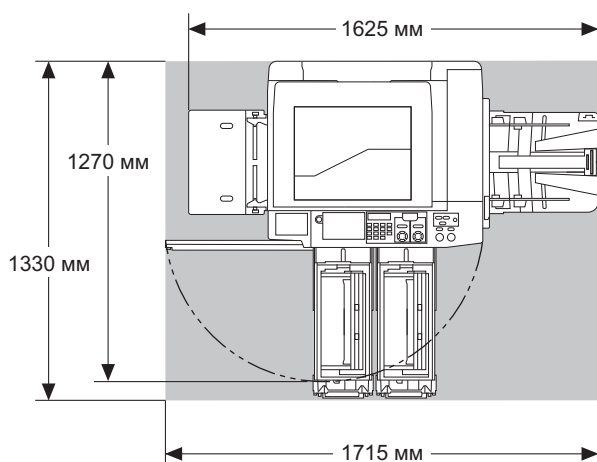

- При хранении

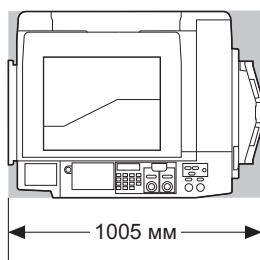

■ Место для установки

- Место для установки аппарата будет определено во время консультации при поставке.
- Не меняйте место установки аппарата. Если требуется переместить аппарат, обратитесь к дилеру или в уполномоченный центр обслуживания.
- Запрещается устанавливать аппарат в следующих местах. Несоблюдение этой меры предосторожности может привести к неисправности, поломке или несчастному случаю.
 - Под воздействием прямых солнечных лучей и вблизи окон (при необходимости закройте окна шторами)
 - Места с резкой сменой температуры
 - Места с повышенной температурой и влажностью, а также места с пониженной температурой и сухим воздухом
 - Вблизи источников огня и нагревательных приборов, прямого холодного воздуха (например, от кондиционера), прямого горячего воздуха (например, от обогревателя), а также в местах переноса горячего воздуха
 - Места с плохой влагонепроницаемостью и вентиляцией
- Выберите место, в котором после установки аппарат будет находиться в строго горизонтальном положении. (Показатель горизонтальности для установки: 10 мм или менее в длину и в ширину)
- Далее приведены надлежащие условия для установки.
 - Диапазон температур: от 15°C до 30°C
 - Диапазон влажности: от 40% до 70% (без конденсации)



Меры предосторожности при использовании

■ Подсоединение питания

- Надежно подсоединяйте шнур питания для предотвращения слабого контакта на разъеме питания.
- Устанавливайте аппарат вблизи от розетки.



■ Использование

- Не выключайте питание и не извлекайте шнур питания во время работы.
- Не открывайте крышки и не двигайте аппарат во время работы.
- Не применяйте силу при открывании и закрывании крышек.
- Не ставьте на аппарат тяжелые предметы.
- Не допускайте чрезмерного сотрясения аппарата.
- Аппарат содержит высокоточные детали и приводные механизмы. Выполняйте только процедуры, описанные в этом руководстве.

Расходные материалы

- Рекомендуется использовать краску и рулоны мастер-пленки, указанные компанией RISO.
- Подлинная краска и рулоны мастер-пленки RISO обеспечивают максимальные характеристики и максимальный срок службы, а высокие рабочие характеристики оборудования RISO можно получить при использовании подлинных расходных материалов RISO. Тем не менее, качество любых расходных материалов со временем может ухудшиться. Рекомендуется использовать краску и рулоны мастер-пленки сразу после приобретения и в течение 24 месяцев после даты производства. Дата производства указана на тубе с краской и внутри втулки мастер-пленки. Подлинные расходные материалы RISO передают информацию о сроке службы расходных материалов, на основании которых аппарат может выполнить регулировку относительно срока службы расходных материалов, например времени, оставшегося до истечения этого срока.
- Храните бумагу, рулоны мастер-пленки и тубы с краской в соответствии с указаниями, которые содержатся на каждом контейнере.
- Запрещается хранить эти компоненты в следующих местах.
 - Под воздействием прямых солнечных лучей и вблизи окон (при необходимости закройте окна шторами)
 - Места с резкой сменой температуры
 - Места с повышенной температурой и влажностью, а также места с пониженной температурой и сухим воздухом



Печать данных оригиналов

Для печати данных оригиналов, созданных на компьютере, доступны следующие способы.

■ Подключение к компьютеру с помощью кабеля USB

Для подключения требуется доступный в продаже кабель USB. Используйте кабель стандарта USB 2.0 длиной не более 3 м.



- ▶ При подключении с помощью кабеля USB питание аппарата и компьютера должно быть включено.
- ▶ При использовании концентратора USB правильная работа аппарата не гарантируется.
- ▶ Максимальное допустимое напряжение на входном и выходном разъемах USB составляет 5 В.

■ Подключение к компьютеру по сети

Используйте доступный в продаже кабель Ethernet (экранированная витая пара с поддержкой стандарта 10BASE-T или 100BASE-TX).

■ Использование USB флэш-накопителя

- Используйте USB флэш-накопитель, совместимый с классом запоминающих устройств большой емкости. Некоторые USB флэш-накопители могут работать неправильно.
- Используйте USB флэш-накопитель, отформатированный в формате FAT.
- Правильная работа USB флэш-накопителей с функцией защиты не гарантируется.



- ▶ Подключайте и отключайте USB флэш-накопитель медленно, соблюдая требуемый порядок действий. (📖 47 “Печать с помощью функции [Переч.раб. USB]”)
- ▶ Сохранность данных, находящихся на USB флэш-накопителе, в случае природных катаклизмов или непредвиденных обстоятельств не гарантируется. Рекомендуется создавать резервные копии всех важных документов на компьютере.

■ Способ использования оригинала из памяти

- Преобразуйте данные оригинала в оригинал из памяти с помощью функции драйвера принтера этого аппарата, затем напечатайте оригинал из памяти с помощью лазерного принтера.
- С помощью функции [Печать из памяти] (📖 83) этот аппарат может работать с оригиналами из памяти.



▶ Возможно, в следующих случаях с помощью этого аппарата не удастся надлежащим образом сканировать оригинал из памяти:

- Стекло экспозиции и панель крышки стекла экспозиции загрязнены.
- Оригинал из памяти загрязнен, смят или согнут.
- На оригинале из памяти имеются надписи в неполюженной области (📖 83).

Программное обеспечение

В комплекте с аппаратом поставляется следующее программное обеспечение на дисках DVD-ROM и CD-ROM:

■ RISO Printer Driver (Драйвер принтера RISO)

Это специальный драйвер принтера, с помощью которого можно напечатать оригинал с компьютера.

Можно также преобразовать данные оригинала, созданные на компьютере, и создать оригинал из памяти для функции [Печать из памяти] (📖 83). Для получения дополнительной информации см. руководство пользователя (файл PDF) на диске DVD-ROM.

■ RISO Utility Software (Утилиты RISO)

На диске CD-ROM содержатся следующие две отдельные программы:

- RISO USB PRINT MANAGER (ДИСПЕТЧЕР USB-ПЕЧАТИ RISO)
Можно управлять информацией о данных оригинала на USB флэш-накопителе с помощью компьютера.
- RISO COPY COUNT VIEWER (СРЕДСТВО ПРОСМОТРА СЧЕТЧИКА КОПИЙ RISO)
Можно управлять дискретными данными копии, которые сохранены или отправлены с помощью функции [Отчет ИД-счетчика] (📖 118). Для получения дополнительной информации см. руководство пользователя (файл PDF) на диске CD-ROM.

Оригиналы

■ Размер и вес

Допускается использование оригиналов следующего размера и веса:

При использовании стекла экспозиции

Размер	От 50 мм × 90 мм до 310 мм × 432 мм
Вес	Не более 10 кг

При использовании дополнительного автоматического податчика оригиналов

Размер	От 100 мм × 148 мм до 300 мм × 432 мм
Вес	Односторонняя подача: от 50 г/м ² до 128 г/м ² Двусторонняя подача: от 52 г/м ² до 105 г/м ²

- При использовании автоматического податчика оригиналов не смешивайте оригиналы разного размера.
- Одновременно в автоматический податчик оригиналов можно поместить не более 50 листов оригиналов (приблизительное количество при использовании оригиналов весом не более 80 г/м²).



► Использование следующих оригиналов в автоматическом податчике оригиналов не допускается. Поместите оригинал на стекло экспозиции.

- Склеенный оригинал
 - Чрезмерно смятый, скрученный или согнутый оригинал
 - Оригиналы с клейкими участками или отверстиями
 - Порванный оригинал или оригинал с неровными краями
 - Химически обработанный оригинал (например, термобумага или копировальная бумага)
 - Прозрачный оригинал (например, пленка для проектора или калька)
 - Оригиналы со следами корректирующей жидкости или клея
 - Чрезмерно тонкий оригинал (менее 50 г/м²)
 - Чрезмерно плотный оригинал (более 128 г/м²)
 - Оригиналы со скользкой поверхностью (например, мелованная бумага или бумага с покрытием)
 - Оригиналы с глянцевой поверхностью
 - Оригиналы со скрепками или зажимами
- Если оригинал чрезмерно мятый, скрученный или согнутый, тщательно расправьте его, чтобы можно было целиком и надежно поместить его на стекло экспозиции. Области, выступающие за края стекла экспозиции, могут быть напечатаны черным цветом.
 - Если на оригинале использована краска или корректирующая жидкость, перед размещением оригинала хорошо просушите его. Несоблюдение этого требования может привести к загрязнению стекла экспозиции и невозможности надлежащей печати.

■ Направление оригинала

В этом руководстве для обозначения направления оригинала используется следующая терминология.

- При размещении оригинала на стекле экспозиции: сторона, направленная к контрольной позиции (символ ►), называется “верхней”.

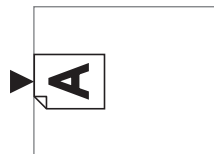

- При размещении оригинала в дополнительном автоматическом податчике оригиналов: передняя кромка в направлении подачи называется “верхней”.

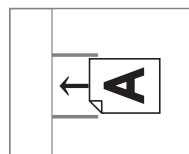

Бумага для печати

- При использовании бумаги, размеры которой не соответствуют характеристикам данного аппарата, компания RISO не гарантирует правильную подачу и печать на этой бумаге.



► **Обратите внимание, что даже при использовании бумаги, размер и вес которой соответствуют техническим характеристикам аппарата, бумага может не подаваться в зависимости от типа бумаги, условий эксплуатации и хранения. Для получения дополнительной информации обратитесь к дилеру или в уполномоченный центр обслуживания.**

■ Размер бумаги

- Допускается использование бумаги следующего размера ¹:

Двухцветная печать

Стандартный размер:

MF9350: B5□, A4□, B4□, A3□, Foolscap□
MF9450: Ledger□, Letter□, Legal□

Специальный размер:

от 100 мм × 246 мм до 320 мм × 432 мм

Одноцветная печать с помощью барабана 1

Стандартный размер:

MF9350: B5□, B5□, A4□, A4□, B4□, A3□, Foolscap□
MF9450: Ledger□, Letter□, Letter□, Legal□, Statement□

Специальный размер:

от 100 мм × 148 мм до 320 мм × 432 мм

Одноцветная печать с помощью барабана 2 (если барабан 1 установлен)

Стандартный размер:

MF9350: B5☐, A4☐, B4☐, A3☐, Foolscap☐
MF9450: Ledger☐, Letter☐, Legal☐

Специальный размер:

от 100 мм × 246 мм до 320 мм × 432 мм

Одноцветная печать с помощью барабана 2 (если барабан 1 снят)²

Стандартный размер:

MF9350: B5☐, A4☐, B4☐, A3☐, Foolscap☐
MF9450: Ledger☐, Letter☐, Legal☐

Специальный размер:

от 100 мм × 315 мм до 320 мм × 432 мм

¹ Если установлен дополнительный лоток широкой укладки, допускается использование бумаги размером до 340 мм × 555 мм после выбора параметра [Ввод данных бумаги] (☐ 142). В зависимости от типа и размера бумаги, возможно, не удастся правильно выровнять бумагу.

² Положение оттиска может быть не стабилизировано при одноцветной печати на бумаге размером B5, A4 или Letter с помощью барабана 2 (если барабан 1 снят).

При печати с функцией [Макс. скорость] и использовании бумаги, длина которой по горизонтали не превышает 364 мм, положение оттиска может быть не стабилизировано.

- Следующие типы бумаги аппарат распознает как бумагу стандартного размера.

MF9350

A3☐	297 мм × 420 мм
A4☐	210 мм × 297 мм
A4☐	297 мм × 210 мм
B4☐	257 мм × 364 мм
B5☐	182 мм × 257 мм
B5☐	257 мм × 182 мм
Foolscap ☐	215,9 мм × 330,2 мм

MF9450

Ledger☐	11 дюймов × 17 дюймов
Legal☐	8 1/2 дюйма × 14 дюймов
Letter☐	8 1/2 дюйма × 11 дюймов
Letter☐	11 дюймов × 8 1/2 дюйма
Statement ☐	5 1/2 дюйма × 8 1/2 дюйма

■ Тип бумаги

- Допускается использование бумаги следующего типа:
от 46 г/м² до 210 г/м²

■ Предотвращение замятий бумаги и сбоев подачи бумаги

- Располагайте бумагу так, чтобы ее волокна (направление волокон) совпадали с направлением подачи бумаги.
Если волокна бумаги направлены перпендикулярно направлению подачи бумаги, эластичность бумаги снизится, что может привести к ее замятию.

ПРАВИЛЬНО

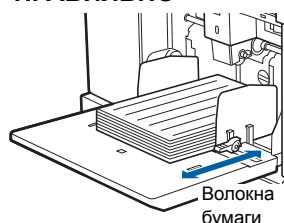

НЕПРАВИЛЬНО

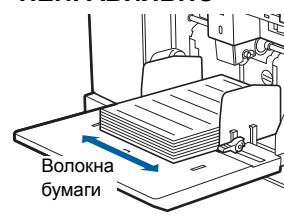

Чтобы проверить направление волокон, надорвите лист бумаги.

Направление, в котором бумага рвется прямо, соответствует направлению волокон.



Бумага рвется прямо, если надорвать ее по направлению волокон.



Бумага не рвется прямо, если надорвать ее перпендикулярно направлению волокон.

- При использовании плохо обрезанной бумаги или бумаги с шероховатой поверхностью (чертежная бумага и т. д.) разделите листы бумаги перед использованием.
- В зависимости от типа используемой бумаги во время использования аппарата может образовываться бумажная пыль. Необходимо проводить уборку и проветривать помещение в достаточной мере.
- При использовании плотной бумаги (чертежная бумага и т. д.) или бумаги со скользкой поверхностью отрегулируйте рычаг настройки подачи бумаги или компоновщик бумаги на приемном лотке.
(☐ 30 "Подготовка к печати")
- Используйте ровную бумагу. Если необходимо использовать скрученную бумагу, разместите бумагу для печати так, чтобы сторона, закручивающаяся внутрь, была направлена вверх.

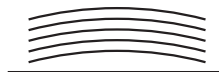

- Если поле у верхнего края напечатанного листа (передняя кромка в направлении вывода бумаги) слишком мало или если на верхнем крае напечатанного листа расположено изображение с очень большой плотностью, бумага может прилипнуть к барабану. В этом случае выберите более низкое положение печати, чтобы увеличить поле у верхнего края, или поменяйте местами верхнее и нижнее направление оригинала, а затем снова создайте мастер.

■ Хранение бумаги

Храните бумагу в сухом месте. При использовании влажной бумаги может произойти ее замятие или ухудшиться качество печати.

■ Бумага, непригодная для печати

Не используйте бумагу указанного типа, так как это может привести к ее замятию.

- Чрезмерно тонкая бумага (менее 46 г/м²)
- Чрезмерно плотная бумага (более 210 г/м²)
- Химически обработанная бумага (например, термобумага или копировальная бумага)
- Чрезмерно смятая, скрученная, согнутая или порванная бумага
- Бумага с односторонним или двусторонним покрытием
- Бумага с неровными краями
- Мелованная бумага
- Бумага с клейкими участками или отверстиями

■ Направление бумаги

В данном руководстве передняя кромка в направлении подачи бумаги называется “верхней”.

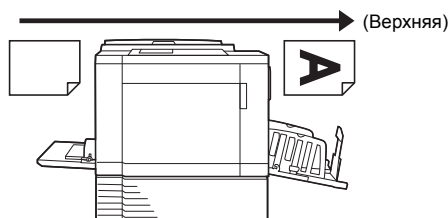

Область печати

■ Максимальная область печати

Максимальная область печати аппарата определяется следующим образом.

MF9450

Размер барабана	Максимальная область печати
Ledger	291 мм × 425 мм
A4/Letter	291 мм × 203 мм

MF9350

Размер барабана	Максимальная область печати
A3	291 мм × 413 мм
A4/Letter	291 мм × 203 мм

■ Область изготовления мастеров

Область изготовления мастеров определяется в соответствии с размером бумаги, размещенной на лотке подачи бумаги. Областью изготовления мастеров называется область, равная размеру бумаги, за исключением поля, показанного на следующей иллюстрации.

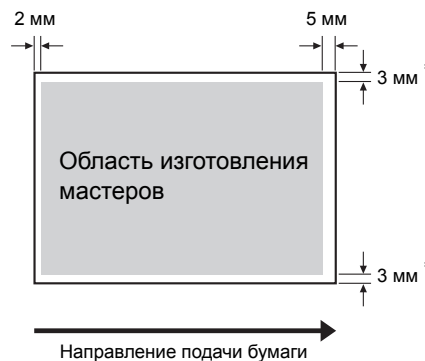

* Указанные значения верны при использовании бумаги стандартного размера. При использовании бумаги нестандартного размера эти значения составляют 5 мм.

Учитывайте эти значения при создании оригиналов.

Такая же область изготовления мастеров применяется при печати путем отправки данных оригинала с компьютера.



- ▶ **Область изготовления мастеров не превышает максимальную область печати даже при установке бумаги большого размера.**
- ▶ **Даже при выборе параметра [Максимум сканиров.] (📖 69) изготовление мастеров не выполняется в пределах 5 мм от кромки бумаги.**



- ▶ При печати оригинала с небольшим полем вокруг оригинала рекомендуется уменьшить оригинал, выбрав параметр [Поле+] (📖 66).
- ▶ Можно выбрать параметр [Максимум сканиров.] (📖 69), чтобы увеличить область изготовления мастеров до размера максимальной области печати независимо от размера бумаги.

Материалы, которые нельзя распечатывать

Не используйте аппарат в нарушение законов или авторских прав, даже если вы делаете копии для личного пользования. Для получения дополнительной информации обратитесь в органы местного самоуправления. Старайтесь проявлять благоразумие и здравый смысл.



Глава

1

1

Описание аппарата

Названия и функции компонентов

Сторона подачи бумаги

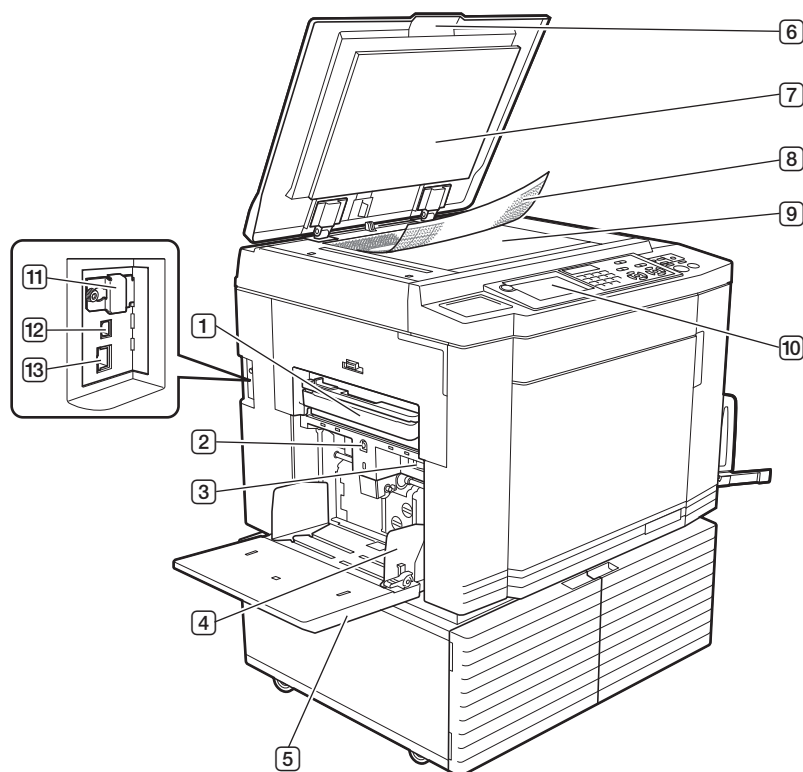

- | | |
|--|---|
| <p>1 Бокс для использованных мастеров 1 (📖 166)
Используется для сбора использованных мастеров.</p> <p>2 Кнопка подъема/опускания лотка подачи бумаги (📖 31)
Используется для подъема или опускания лотка подачи бумаги при замене или добавлении бумаги.</p> <p>3 Рычаг настройки подачи бумаги (📖 30)
Используется для регулировки силы прижима при подаче бумаги в соответствии с типом бумаги.</p> <p>4 Направляющие бумаги лотка (📖 30)
Переместите эти направляющие в соответствии с шириной бумаги, чтобы обеспечить ровную подачу бумаги.</p> <p>5 Лоток подачи бумаги (📖 30)
Поместите бумагу на этот лоток.</p> | <p>7 Панель крышки стекла экспозиции (📖 173)</p> <p>8 Контрольная крышка (📖 34)
Используется для регулировки положения оригинала.</p> <p>9 Стекло экспозиции (📖 34)
Разместите оригинал лицевой стороной вниз.</p> <p>10 Панель управления (📖 23)
Выполнение требуемых операций.</p> <p>11 Слот карты памяти (📖 43)
Вставьте карту памяти, чтобы использовать функцию [Память].</p> <p>12 USB-разъем (📖 14)
Вставьте кабель USB, чтобы подключить аппарат к компьютеру.</p> <p>13 Разъем LAN (📖 14)
Вставьте кабель Ethernet, чтобы подключить аппарат к сети.</p> |
|--|---|

Сторона приема бумаги

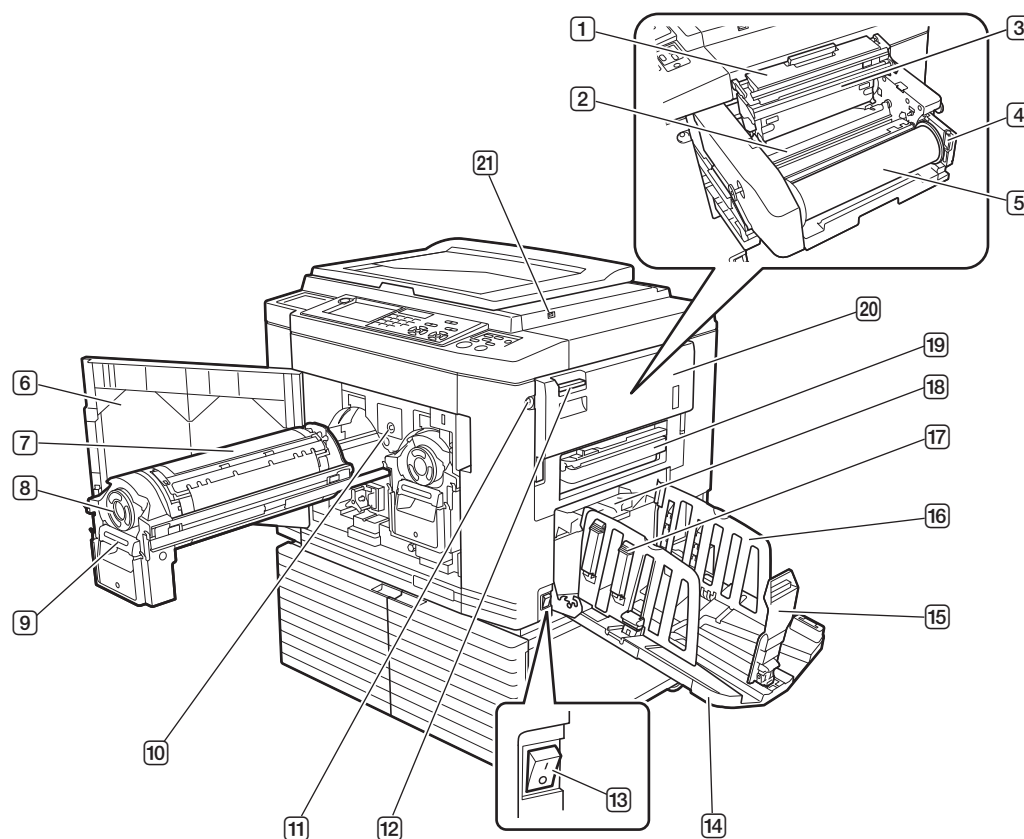

- 1 **Крышка узла изготовления мастера** (кн 162)
- 2 **Шторка направляющей мастера** (кн 163)
- 3 **Печатающая термоголовка** (кн 172)
- 4 **Держатель рулона мастер-пленки** (кн 163)
Используется для фиксации установленного рулона мастер-пленки.
- 5 **Рулон мастер-пленки** (кн 161)
- 6 **Передняя дверца** (кн 164)
- 7 **Барабан печати** (кн 167)
- 8 **Туба с краской** (кн 164)
- 9 **Ручка барабана печати** (кн 167)
Возьмитесь за эту ручку, чтобы извлечь барабан.
- 10 **Кнопка освобождения барабана печати** (кн 167)
Барабан можно извлечь, если эта кнопка горит.
Если эта кнопка не горит, нажмите ее, чтобы она загорелась, затем извлеките барабан.
- 11 **Кнопка освобождения узла изготовления мастера** (кн 161)
Узел изготовления мастера можно извлечь, если эта кнопка горит.
Если эта кнопка не горит, нажмите ее, чтобы она загорелась, затем извлеките узел изготовления мастера.
- 12 **Рычаг извлечения узла изготовления мастера** (кн 161)
Возьмитесь за эту ручку, чтобы открыть выдвижную крышку узла изготовления мастера.
- 13 **Выключатель питания** (кн 35)
Включение и выключение питания.
- 14 **Приемный лоток** (кн 31)
На этот лоток подаются напечатанные листы.
- 15 **Стопор бумаги** (кн 31)
Переместите этот стопор в соответствии с размером бумаги.
- 16 **Направляющие приемного лотка** (кн 31)
Переместите эти направляющие в соответствии с размером бумаги.
- 17 **Ручка выравнивателя бумаги** (кн 31)
Нажмите эту ручку, чтобы открыть выравниватель бумаги.
Выравниватель бумаги предназначен для выравнивания напечатанных листов.
- 18 **Крыло вывода бумаги** (кн 102)
- 19 **Бокс для использованных мастеров 2** (кн 166)
Используется для сбора использованных мастеров.
- 20 **Узел изготовления мастера** (кн 161)
См. номера с 1 по 5.
- 21 **Разъем USB** (кн 47)
Вставьте USB флэш-накопитель для аутентификации или печати.

Дополнительные компоненты

■ Автоматический податчик оригиналов

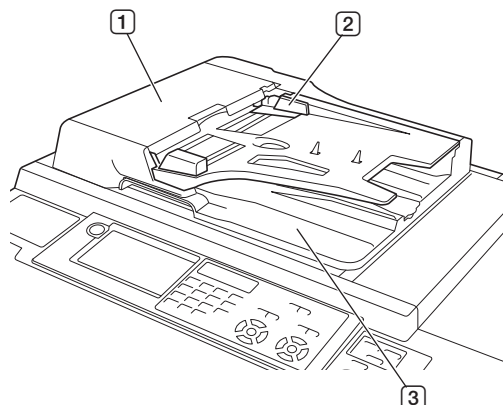

- 1 **Крышка АПО** (📖 183)
Откройте эту крышку в случае замятия бумаги, чтобы извлечь оригинал.
- 2 **Направляющая оригиналов АПО** (📖 34)
Переместите эти направляющие в соответствии с шириной оригинала, чтобы обеспечить ровную подачу оригинала.
- 3 **Приемный лоток оригиналов АПО**
После сканирования оригинал подается на этот лоток.



► Сведения о других параметрах (📖 200) см. в соответствующих руководствах пользователя.

Панель управления

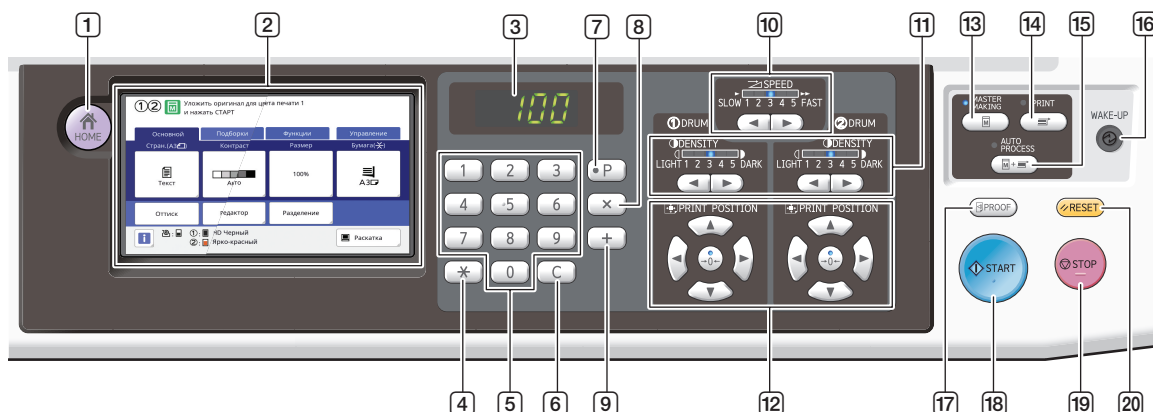

- 1 **Кнопка [HOME (ГЛАВНАЯ)]** (кн 24)
Нажмите эту кнопку для перехода на экран [HOME].
- 2 **Сенсорная панель** (кн 24)
- 3 **Цифровой дисплей**
Отображает количество отпечатков и введенные значения различных настроек.
- 4 **Кнопка [*]**
Нажмите эту кнопку для перехода на экран [Работы] (кн 111) и выберите поле ввода в области [Программа] (кн 105).
- 5 **Цифровые клавиши**
Нажимайте эти клавиши, чтобы ввести количество отпечатков и значения различных настроек.
- 6 **Кнопка [C]**
Нажмите эту кнопку, чтобы сбросить введенные символы и цифры.
- 7 **Кнопка [P]** (кн 105)
Нажмите эту кнопку для перехода на экран [Программа]. Если включена функция [Программа], индикатор кнопки горит.
- 8 **Кнопка [X]**
Нажмите эту кнопку, чтобы выбрать поле ввода в области [Программа] (кн 105).
- 9 **Кнопка [+]**
Нажмите эту кнопку, чтобы выбрать поле ввода в области [Программа] (кн 105).
- 10 **Кнопки [SPEED (СКОРОСТЬ)]** (кн 92)
Нажимайте эти кнопки, чтобы настроить скорость печати. Индикатор над кнопками показывает текущую скорость.
- 11 **Кнопки [DENSITY (ПЛОТНОСТЬ)]** (кн 93)
Нажимайте эти кнопки, чтобы настроить плотность печати. Индикатор над кнопками показывает текущую плотность печати.
- 12 **Кнопки [PRINT POSITION (ПОЛОЖЕНИЕ ОТТИСКА)]** (кн 94)
Нажимайте эти кнопки, чтобы настроить положение оттиска после изготовления мастера.
- 13 **Кнопка [MASTER MAKING (ИЗГОТОВЛЕНИЕ МАТРИЦ)]** (кн 35)
Нажмите эту кнопку для перехода на основной экран изготовления мастеров.
- 14 **Кнопка [PRINT (ПЕЧАТЬ)]**
Нажмите эту кнопку для перехода на основной экран процесса печати.
- 15 **Кнопка [AUTO PROCESS (АВТООБРАБОТКА)]** (кн 28)
Нажмите эту кнопку, чтобы включить или выключить функцию [AUTO PROCESS]. Если включена функция [AUTO PROCESS], индикатор над этой кнопкой горит.
- 16 **Кнопка [WAKE-UP (ПРОБУЖДЕНИЕ)]**
 - Если аппарат находится в состоянии спящего режима (энергосбережения), индикатор кнопки горит. Нажмите эту кнопку, чтобы активировать аппарат.
 - Если включена функция аутентификации (кн 145), индикатор кнопки горит, когда выполнена аутентификация пользователя. Нажмите эту кнопку для отмены аутентификации.
- 17 **Кнопка [PROOF (КОНТРОЛЬНЫЙ ОТТИСК)]** (кн 35)
Нажмите эту кнопку, чтобы выполнить контрольный экземпляр.
- 18 **Кнопка [START (СТАРТ)]**
Нажмите эту кнопку, чтобы запустить процесс изготовления мастера и процесс печати, а также запустить различные операции. Индикатор кнопки горит, если операция доступна, и не горит, если операция недоступна.
- 19 **Кнопка [STOP (СТОП)]**
Нажмите эту кнопку, чтобы остановить выполняющуюся операцию. При нажатии этой кнопки в процессе изготовления мастера операция будет остановлена после завершения процесса изготовления мастера.
- 20 **Кнопка [RESET (СБРОС)]**
Нажмите эту кнопку, чтобы восстановить для текущей настройки исходное значение или сбросить сообщения об ошибках после поиска и устранения неисправностей.

Дисплеи сенсорной панели

В этом разделе описаны типичные элементы, отображающиеся на экране.

Экран [HOME]

Этот экран используется для выбора режима работы. Этот экран отображается при нажатии клавиши [HOME].

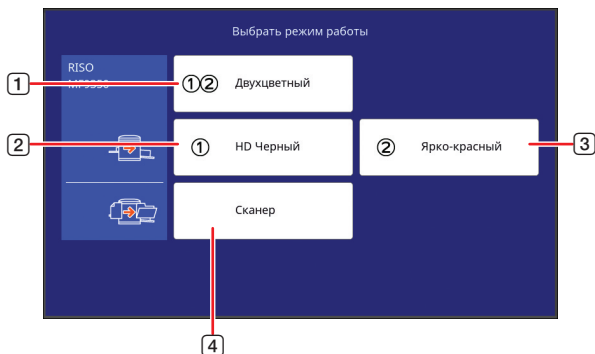

- 1 [1②Двухцветный] Коснитесь этой кнопки для перехода в режим двухцветной печати.
- 2 [①] Переход в режим одноцветной печати, в котором используется барабан 1.
- 3 [②] Переход в режим одноцветной печати, в котором используется барабан 2.
- 4 [Сканер] Коснитесь этой кнопки для перехода на основной экран сканирования. (43 “Сохранение бумажного оригинала в виде данных”)

Экран аутентификации

Этот экран отображается, если включена функция аутентификации (145). Следуйте указаниям на экране.

■ Для аутентификации используется [PIN код]

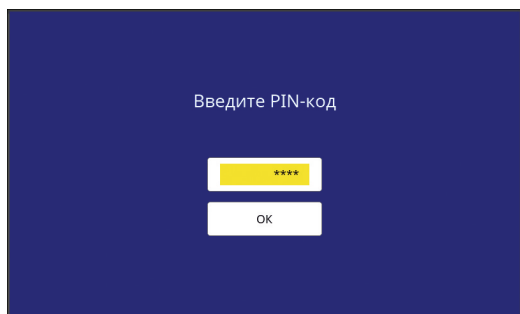

■ Для аутентификации используется [USB флэш-накоп.]

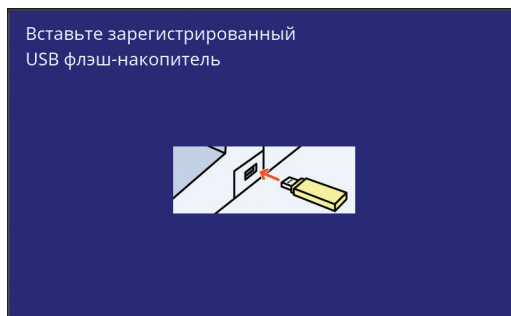

■ Для аутентификации используется [IC карта]

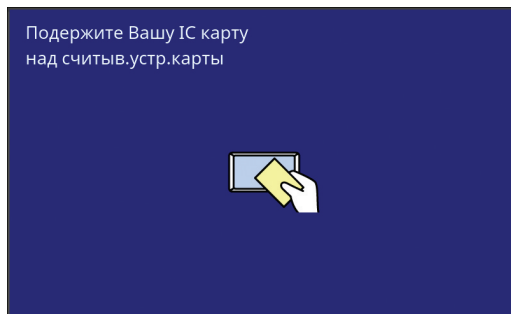

Основной экран изготовления мастеров

Этот экран используется для настройки функций изготовления мастеров. Некоторые элементы на дисплее могут различаться в зависимости от использования бумажного оригинала или данных оригинала.

■ Бумажные оригиналы

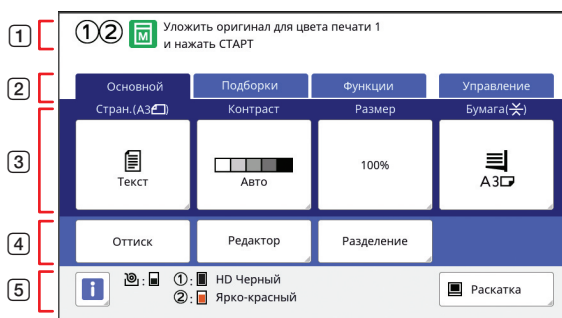

- 1 Область сообщений Отображаются состояние аппарата и указания для работы. Текущий режим печати обозначается значком.

Дисплей	Описание
①②	Режим двухцветной печати
①	Режим одноцветной печати (с барабаном 1)
②	Режим одноцветной печати (с барабаном 2)

Дисплей	Описание
	Режим изготовления мастера
	[Быстр. изг. мастера] (📖 57)
	[Раскатка барабана] (📖 114)

2 Кнопки вкладок

Можно открывать экраны вкладок, касаясь соответствующих вкладок.

3 Область настройки функций

Отображаются функциональные кнопки, которые можно настроить.

4 Область прямого доступа

В этой области можно зарегистрировать часто используемые функции.

(📖 116 “Регистрация часто используемых функций для каждого пользователя [Мой прямой доступ]”)

(📖 140 “Регистрация часто используемых функций на экране вкладки [Основной] [Ввод Прямой Дост.]”)

5 Область состояния

Отображается состояние аппарата.

Дисплей	Описание
	Коснитесь [i], чтобы просмотреть информацию, например [Количество расходных]. Цвет значка [i] обозначает состояние аппарата. (📖 160 “Проверка оставшегося объема расходных материалов”)
	Показывает количество мастеров, установленных в аппарате. (📖 160 “Проверка оставшегося объема расходных материалов”)
	Показывает название цвета и оставшееся количество краски, установленной в аппарате. Значки [1] и [2] обозначают, соответственно, барабаны 1 и 2. (📖 160 “Проверка оставшегося объема расходных материалов”)
	Показывает состояние данных оригинала, полученных с компьютера. [Своб.]: Ожидание получения данных. [Данны<->]: Требуется обработка до выполнения печати. [Пауза]: Данные оригинала, которые можно напечатать, готовы в списке работ. [Ошибка]: Произошла ошибка связи. [Блокиров]: Не удастся получить данные. Коснитесь этой кнопки, чтобы открыть экран [Список работ]. (📖 40 “Печать с компьютера”)

■ Данные оригинала

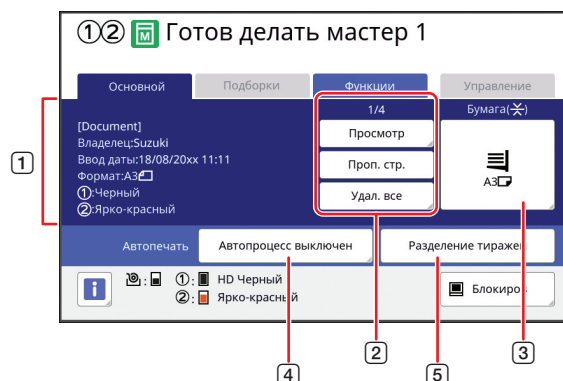

1 Область информации о данных оригинала

Отображается информация о данных оригинала, например имя, размер и т. д.

2 Область действий с данными оригинала

[n/m]: Отображается “текущая страница/общее число страниц”.

[Просмотр]: Можно открыть [Оттиск] (📖 79) текущей страницы.

[Проп. стр.]: Можно запустить изготовление мастера следующей страницы, не запуская изготовление мастера текущей страницы.

[Удал. все]: Остановка текущей обработки данных оригинала.

3 [Бумага]

Убедитесь, что размер установленной бумаги соответствует размеру данных оригинала. При использовании бумаги нестандартного размера выберите зарегистрированный размер бумаги. (📖 68 “Использование бумаги нестандартного размера [Формат]”)

4 [Автопечать]

Можно изменить время до остановки операции во время печати.

(📖 40 “Печать с компьютера”)

5 [Разделение тиражей]

Отображается, если установлен дополнительный разделитель тиражей.

Основной экран печати

Этот экран используется для настройки функций процесса печати.

Некоторые элементы на дисплее могут различаться в зависимости от использования бумажного оригинала или данных оригинала.

■ Бумажные оригиналы

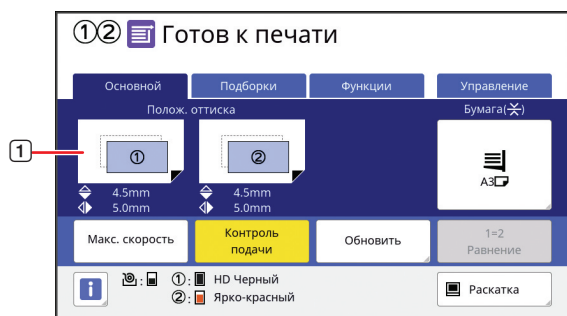

1 [Полож. оттиска]

Отображается значение регулировки положения оттиска.

([94](#) “Регулировка положения оттиска [PRINT POSITION]”)

■ Данные оригинала

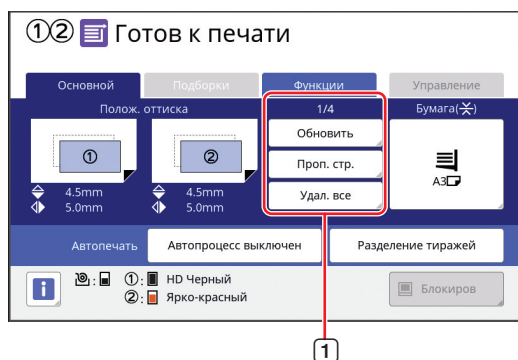

1 Область действий с данными оригинала

[Обновить]: Можно повторно выполнить изготовление мастера в случае ухудшения качества мастера, используемого для печати.
([96](#) “Повторное изготовление мастера [Обновить]”)

Сведения о других элементах дисплея см. в описании основного экрана изготовления мастеров.

Основной экран сканирования

Этот экран используется для настройки параметров сканирования бумажного оригинала с помощью аппарата и сохранения оригинала в виде данных.

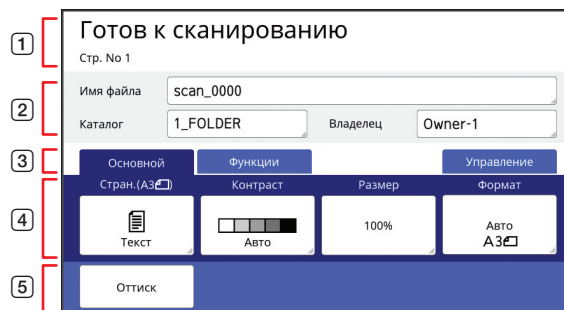

1 Область сообщений

Отображаются состояние аппарата и указания для работы.

Коснитесь [End], чтобы сохранить данные сканированного оригинала.

2 Область основной информации

Можно настроить параметры данных оригинала, которые требуется сохранить.

- [Имя файла] ([127](#))
- [Каталог] ([127](#))
- [Владелец] ([128](#))

3 Кнопки вкладок

Можно открывать экраны вкладок, касаясь соответствующих вкладок.

4 Область настройки функций

Отображаются функциональные кнопки, которые можно настроить.

5 Область прямого доступа

В этой области можно зарегистрировать часто используемые функции.

([116](#) “Регистрация часто используемых функций для каждого пользователя [Мой прямой доступ]”)

([140](#) “Регистрация часто используемых функций на экране вкладки [Основной] [Ввод Прямой Дост.]”)

Экран [Переименовать]

Этот экран отображается, если требуется ввести символы.

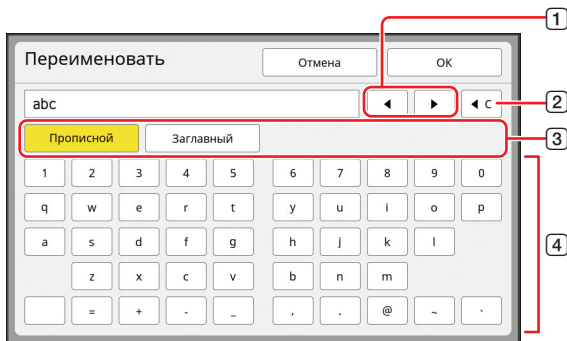

- 1 **Кнопки перемещения курсора**
Можно изменить положение, чтобы ввести символ слева или справа.
- 2 **Кнопка удаления одного символа**
Коснитесь этой кнопки, чтобы удалить символы поочередно.
- 3 **Кнопки смены типа символов**
Можно изменить тип вводимых символов.
- 4 **Кнопки символов**
Коснитесь этих кнопок для ввода символов.

Порядок выполнения печати

“Процесс изготовления мастера” и “Процесс печати”

Аппарат представляет собой цифровой дупликатор, использующий метод трафаретной печати. При трафаретной печати сначала формируются небольшие отверстия на мастере (пластине), который является основной процесса печати. Затем через эти отверстия наносится краска для переноса изображения на бумагу. В трафаретной печати понятие “процесс изготовления мастера” относится к этапам создания мастера и понятие “процесс печати” относится к этапам, в ходе которых краска наносится через созданный мастер и изображение переносится на бумагу.

В этом руководстве для обозначения “процесса изготовления мастера” и “процесса печати” используется общий термин “печать”.

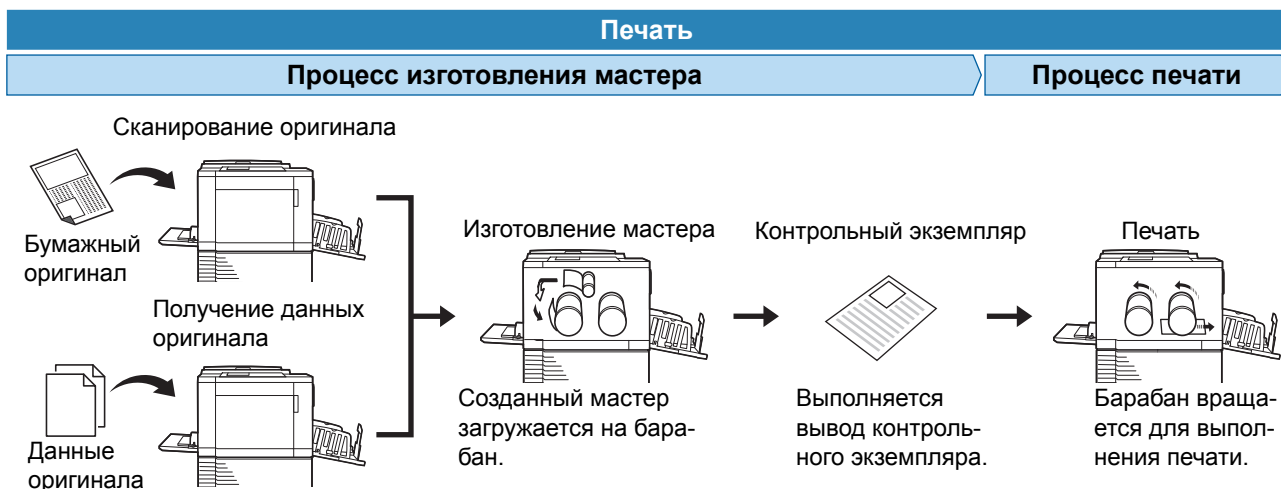

Описание функции [Автопечать]

[Автопечать] относится к непрерывному выполнению процесса изготовления мастеров и процесса печати. Можно включить или выключить параметр [Автопечать], нажав клавишу [AUTO PROCESS] (23).

■ Функция [Автопечать] включена

После процесса изготовления мастера запускается процесс печати. После завершения процесса печати, если на дополнительном автоматическом податчике оригиналов имеется следующий оригинал, для него запускается изготовление мастера. Если оригинал помещен на стекло экспозиции, операция останавливается после завершения процесса печати. Используйте этот параметр, если не требуется проверять контрольный экземпляр или изменять условия печати и условия изготовления мастера.



■ Функция [Автопечать] выключена

Операция останавливается после каждого процесса: изготовления мастера и печати. Используйте этот параметр, если требуется изменять условия печати после проверки контрольных экземпляров или заменять бумагу.





Глава **2**

2

Основные операции

Обзор

В этой главе описаны следующие процедуры.

■ Подготовка

Подготовка к печати (📖 30)

Описана процедура настройки лотка подачи бумаги и загрузки бумаги, а также процедура настройки приемного лотка.

Размещение оригиналов (📖 33)

Описана процедура размещения оригиналов на стекле экспозиции и на дополнительном автоматическом податчике оригиналов.

■ Использование

Печать бумажных оригиналов (📖 35)

Описана процедура сканирования и печати бумажных оригиналов.

- Двухцветная печать (📖 35)
- Одноцветная печать (📖 37)

Печать с компьютера (📖 40)

Описана процедура печати данных оригинала с компьютера, подключенного к этому аппарату.

Сохранение бумажных оригиналов в виде данных (📖 43)

Описана процедура сканирования бумажных оригиналов с помощью сканера этого аппарата и их сохранения в виде данных оригинала.

Кроме того, описана процедура установки карты памяти для сохранения данных оригинала на этом аппарате.

Печать сохраненных данных оригиналов (📖 45)

Описана процедура печати сохраненных данных оригиналов.

Подготовка к печати

Установка лотка подачи бумаги и бумаги

1 Откройте лоток подачи бумаги.

Удерживая лоток подачи бумаги одной рукой, откройте его до упора.

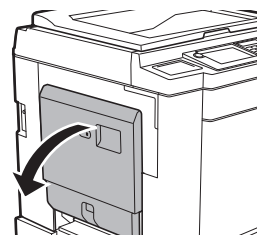

2 Поместите бумагу на лоток подачи бумаги.

Укладывайте бумагу стороной для печати вверх. Используйте такую же ориентацию, как и у оригинала.

(📖 33 “Размещение оригиналов”)



- ▶ Не используйте бумагу, непригодную для печати, и не смешивайте бумагу разного размера. Это может привести к замятию бумаги или повреждению принтера.

(📖 15 “Бумага для печати”)

3 Отрегулируйте направляющие бумаги лотка.

Поднимите рычаги блокировки с обеих сторон направляющих бумаги лотка, чтобы можно было сдвинуть направляющие бумаги лотка вручную.

Придвиньте направляющие бумаги лотка вплотную к краям бумаги, затем опустите рычаги блокировки с обеих сторон, чтобы зафиксировать направляющие.

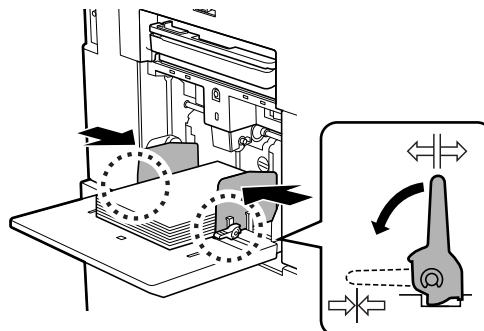



- ▶ Аппарат определяет формат по положению направляющих бумаги лотка. Если направляющие бумаги лотка придвинуты к бумаге не вплотную, не удастся правильно определить формат.
- ▶ При использовании бумаги нестандартного размера укажите формат на панели управления.
(68 “Использование бумаги нестандартного размера [Формат]”)



- ▶ При замене бумаги на бумагу другого типа измените положение рычага настройки подачи бумаги.
- ▶ При замене бумаги на бумагу другого размера также отрегулируйте направляющие приемного лотка и стопор бумаги.



- ▶ Если бумага закончилась или извлечена полностью, лоток подачи бумаги опускается к основанию автоматически.

4 Отрегулируйте силу прижима при подаче бумаги.

Выберите положение рычага настройки подачи бумаги в соответствии с типом бумаги.

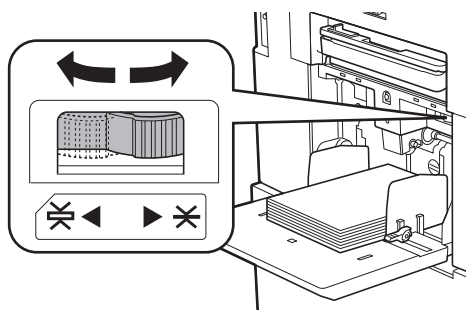

Рычаг	Тип бумаги
* (НОРМАЛЬНАЯ)	Газетная бумага Высокосортная бумага
✳ (ОТКРЫТКА)	Гладкая открыточная бумага Плотная бумага, например чертежная бумага



- ▶ Положение рычага настройки подачи бумаги отобразится напротив параметра [Бумага] на основном экране изготовления мастеров.

■ Добавление и замена бумаги

Опустите лоток подачи бумаги в положение, в котором удобно удалять и устанавливать бумагу, прежде чем удалять или устанавливать бумагу в процессе печати. Нажмите и удерживайте кнопку подъема/опускания лотка подачи бумаги (20), и лоток подачи бумаги остановится в момент отпущения кнопки.

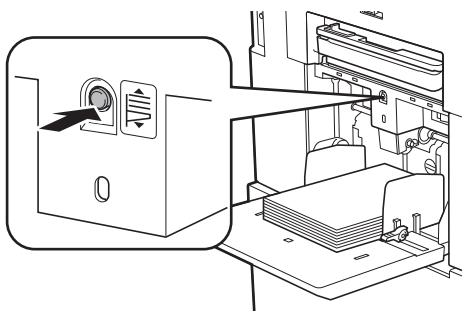

■ Закрывание лотка подачи бумаги

1

Извлеките всю бумагу.

После извлечения бумаги проверьте, опустился ли лоток подачи бумаги к основанию.

2

Сдвиньте направляющие бумаги лотка к краям.

Поднимите рычаги блокировки направляющих бумаги лотка и сдвиньте направляющие бумаги лотка вручную.

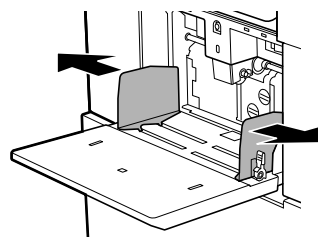

3

Закройте лоток подачи бумаги.

Установка приемного лотка

1

Откройте приемный лоток.

Удерживая приемный лоток одной рукой, откройте его до упора.

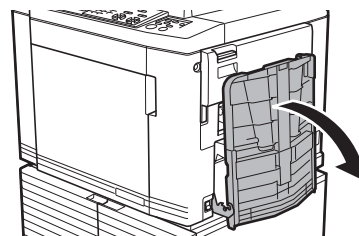

2 Поднимите направляющие приемного лотка и стопор бумаги.

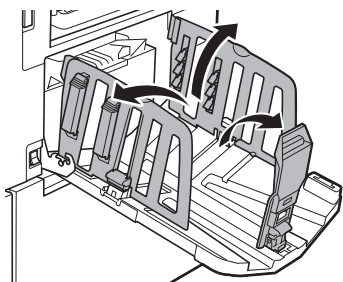

3 Сдвиньте направляющие приемного лотка и стопор бумаги в соответствии с форматом бумаги.

Удерживая нижние части направляющих приемного лотка и стопор бумаги, сдвиньте направляющие и стопор. Отрегулируйте положение каждого компонента, руководствуясь делениями шкалы на приемном лотке. Стопор бумаги фиксируется со щелчком в каждом положении, соответствующем стандартному размеру типа бумаги.

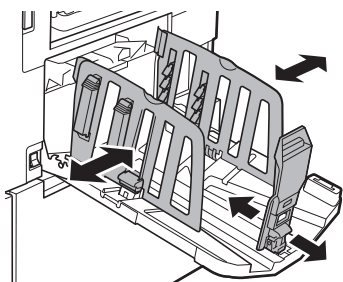

- ▶ **Оптимальное положение направляющих приемного лотка зависит от таких условий, как тип бумаги, скорость печати и рабочая среда. Деления шкалы на приемном лотке используйте только для справки. При регулировке положения направляющих приемного лотка руководствуйтесь фактическим расположением напечатанных листов.**
- ▶ **При использовании плотной бумаги установите направляющие приемного лотка немного шире фактической ширины бумаги.**

4 Отрегулируйте выравниватели бумаги.

Отрегулируйте выравниватели бумаги, так чтобы напечатанные листы укладывались ровно.

- Чтобы открыть выравниватель бумаги, опустите ручку выравнивателя бумаги.
- Чтобы закрыть выравниватель бумаги, поднимите ручку выравнивателя бумаги.

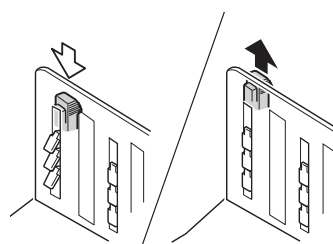

■ Нормальная бумага

Откройте все четыре выравнивателя бумаги.

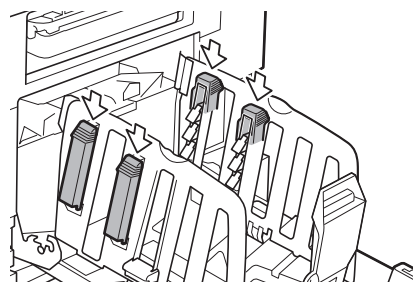

■ Область печати в основном находится на одной стороне страницы

Откройте выравниватели бумаги со стороны, на которой выполняется основной объем печати.

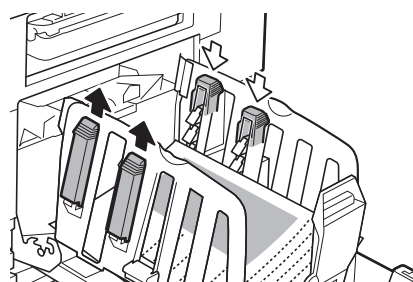

■ Плотная бумага

Откройте только выравниватели бумаги, расположенные ближе к аппарату.

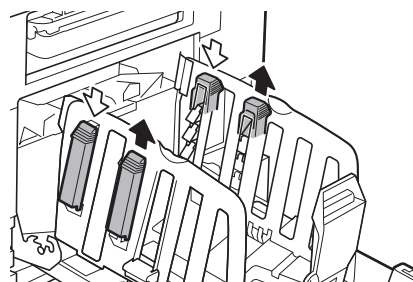

■ Закрывание приемного лотка

1 Извлеките все напечатанные листы.

2 Сдвиньте направляющие приемного лотка и стопор бумаги к краям.

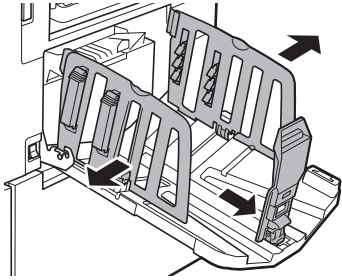

3 Закройте все выравниватели бумаги.

4 Сложите стопор бумаги внутрь.

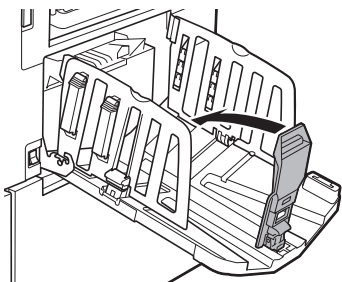

5 Сложите направляющие приемного лотка внутрь.

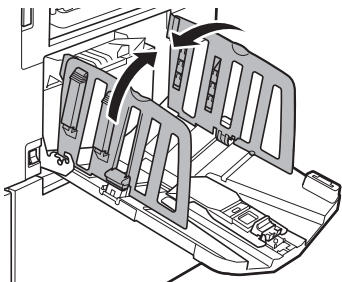

6 Закройте приемный лоток.

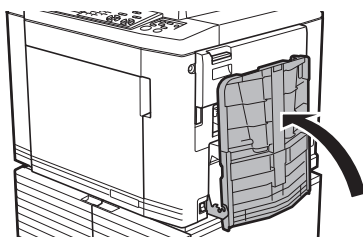

Размещение оригиналов

Оригиналы можно сканировать с помощью стекла экспозиции или дополнительного автоматического податчика оригиналов.

■ Отношение оригинала к ориентации бумаги

Убедитесь, что оригинал и бумага расположены в ориентации, показанной на следующих рисунках.

Подача бумаги коротким краем

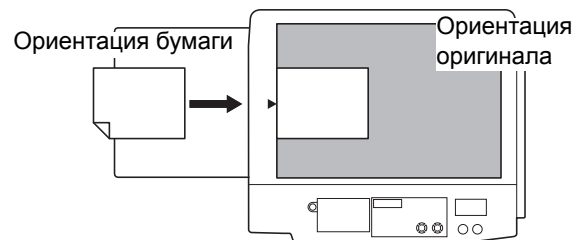

Подача бумаги длинным краем

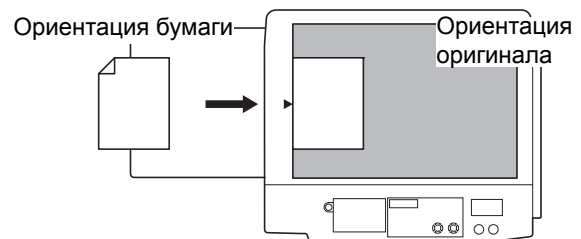

► При выборе параметра [Макет] (69), [Мультитип-печать] (71) или [2 в 1] (76) ориентация оригинала и бумаги зависит от выбранной настройки.

При использовании стекла экспозиции

1 Откройте крышку стекла экспозиции.

2 Поместите оригинал на стекло экспозиции.

Поместите оригинал стороной для сканирования вниз и совместите центр оригинала с меткой [▶].

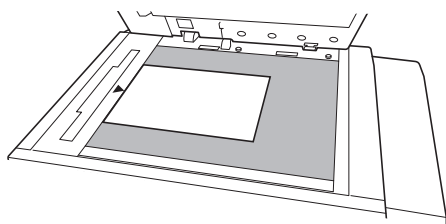

- ▶ Если к стеклу экспозиции присоединена контрольная крышка, поместите оригинал под контрольную крышку. Контрольная крышка поднимается в нижнем правом углу.

Контрольная крышка

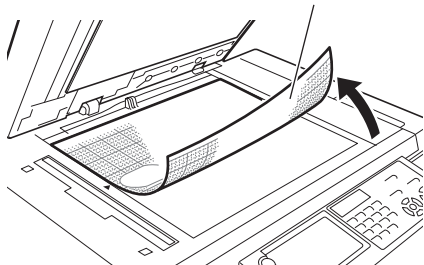

3 Закройте крышку стекла экспозиции.



- ▶ Аккуратно закройте крышку стекла экспозиции. Если закрыть крышку стекла экспозиции с применением силы, то это приведет к повреждению стекла экспозиции или к ошибкам сканирования оригинала.

При использовании автоматического податчика оригиналов

1 Поместите оригиналы на автоматический податчик оригиналов.

Укладывайте оригиналы стороной для сканирования вверх.

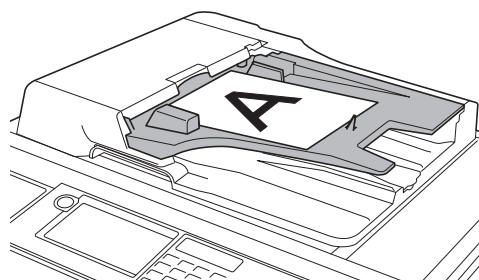

- ▶ При использовании автоматического податчика оригиналов имеются ограничения по размеру и количеству оригиналов, которые можно поместить на него. (кн 15 “Оригиналы”)

2 Отрегулируйте направляющие оригиналов АПО в соответствии с шириной оригинала.



- ▶ Аппарат определяет формат оригинала, распознавая положения направляющих оригиналов АПО. Если направляющие оригиналов АПО придвинуты к оригиналу не вплотную, не удастся правильно определить формат оригинала.

Печать бумажных оригиналов

В этом разделе описана процедура сканирования и печати бумажных оригиналов.

Двухцветная печать

В этом разделе описана процедура выполнения двухцветной печати при использовании оригинала для барабана 1 (первой страницы) и оригинала для барабана 2 (второй страницы). Этот аппарат изготавливает мастер стороны, которая сканирована первой (первой страницы), для барабана 1, и изготавливает мастер стороны, которая сканирована второй (второй страницы), для барабана 2.

Первая страница Вторая страница

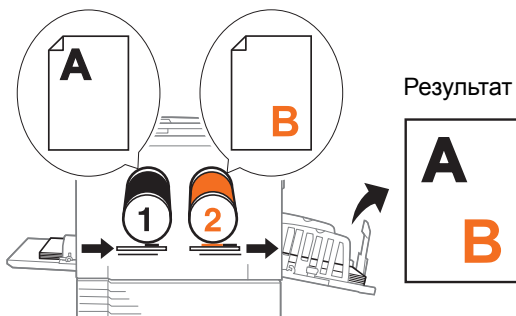

▶ С помощью следующих функций можно назначить одну область оригинала для барабана 1, а другую область оригинала — для барабана 2, чтобы выполнить изготовление мастера (разделение) для двухцветной печати.

- [Разделение] (📖 57)
- [Просмотр реком.] (📖 65)
- [Редактор]

1 Убедитесь, что выключатель питания аппарата установлен в положение включения.

Нажмите сторону выключателя питания с меткой [I].

▶ При отображении экрана аутентификации (📖 24) следуйте указаниям на экране.

2 На экране [HOME] коснитесь [①② Двухцветный].

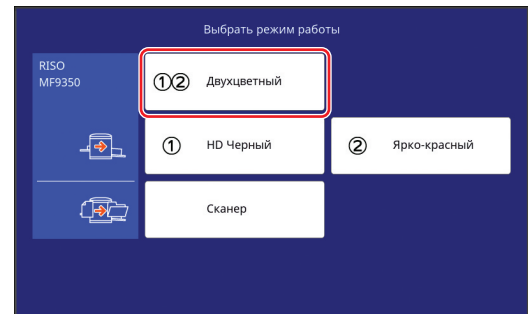

3 Коснитесь [Изг.мастер].

Отобразится основной экран изготовления мастеров для режима двухцветной печати.

4 Поместите оригинал для барабана 1.

(📖 33 “Размещение оригиналов”)

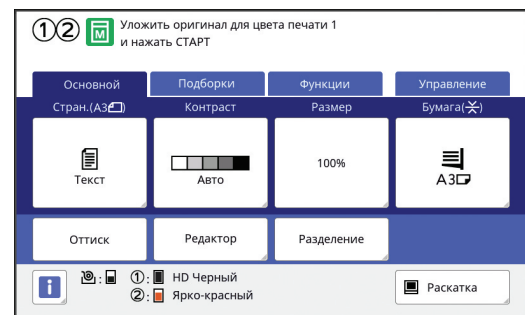

- ▶ В режиме двухцветной печати невозможно использовать двухсторонние оригиналы.
- ▶ Поместите оригинал для барабана 1 на оригинал для барабана 2 при наложении двух оригиналов в автоматическом податчике оригиналов.

▶ Размер установленного оригинала отобразится в поле [Стран.] на основном экране изготовления мастеров. Если отображаемый размер отличается от размера размещенного оригинала, разместите оригинал снова.

5 Проверьте бумагу.

(📖 30 “Установка лотка подачи бумаги и бумаги”)

- ▶ Размеры бумаги, которые можно использовать для двухцветной печати, ограничены. (📖 15 “Размер бумаги”)



- ▶ Размер установленной бумаги отобразится в поле [Бумага] на основном экране изготовления мастеров. Если отображаемый размер отличается от размера установленной бумаги, установите бумагу снова.
- ▶ Положение рычага настройки подачи бумаги (📖 31) отобразится напротив параметра [Бумага] на основном экране изготовления мастеров.

6 Проверьте приемный лоток.

(📖 31 “Установка приемного лотка”)

7 Проверьте настройку [Автопечать].

(📖 28 “Описание функции [Автопечать]”)



- ▶ При размещении оригиналов на дополнительном автоматическом податчике оригиналов функция [Автопечать] включается автоматически. Настройку по умолчанию можно изменить в параметрах функции [АПО автопечать] (📖 134) меню [Управление].

8 Задайте условия изготовления мастеров.

(📖 50 “Функции изготовления мастеров”)
(📖 104 “Полезные функции”)

9 Введите количество копий, которые требуется напечатать, с помощью цифровых клавиш.

10 Нажмите клавишу [START].

Будет изготовлен мастер из оригинала для барабана 1 и выведен контрольный экземпляр только для барабана 1.



- ▶ Возможно, будет выполнена раскатка барабана (для проверки пригодности и стабильности краски). Эту настройку можно изменить в параметрах [Автом.раст.краски] (📖 138) меню [Управление].

11 Поместите оригинал для барабана 2.

(📖 33 “Размещение оригиналов”)

12 Настройте свойства изготовления мастера для барабана 2.

Свойства изготовления мастера, заданные для барабана 1 (шаг 8), будут переданы в свойства для барабана 2.

При необходимости можно изменить эти свойства.

13 Нажмите клавишу [START].

Будет изготовлен мастер из оригинала для барабана 2 и выведен контрольный экземпляр двухцветной печати.

- Если параметр [Автопечать] включен, перейдите к шагу 16.
- Если параметр [Автопечать] выключен, перейдите к шагу 14.

14 Задайте условия печати.

Проверьте положение оттиска и плотность контрольного экземпляра.

(📖 92 “Функции для печати”)



- ▶ Нажмите клавишу [PROOF], чтобы проверить результат, выполнив еще один контрольный экземпляр.
- ▶ Если аппарат не используется в течение длительного времени, краска на барабане высыхает и цвета на оттиске могут получаться тусклыми или блеклыми. В этом случае необходимо выполнить несколько контрольных экземпляров, чтобы восстановить пригодность и стабильность краски. Контрольные экземпляры можно выполнять непрерывно, нажимая клавишу [PROOF].

15 Нажмите клавишу [START].

Начнется процесс печати.



- ▶ Чтобы остановить процесс печати, нажмите клавишу [STOP].

16 Уберите напечатанные копии.

Сложите направляющие приемного лотка наружу для удобства извлечения напечатанных листов.

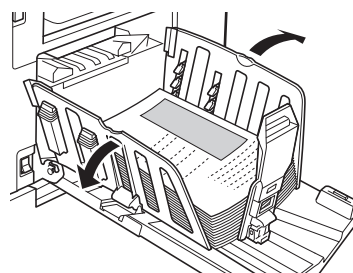



- ▶ Чтобы напечатать дополнительные копии, введите количество копий и нажмите клавишу [START].
- ▶ Чтобы начать изготовление мастера для следующего оригинала, повторите процедуру с шага 4.
- ▶ При размещении оригиналов на дополнительном автоматическом податчике оригиналов, если включен параметр [АПО полуавтомат] (80), изготовление мастера для следующего оригинала начинается автоматически. Повторите процедуру с шага 14 для каждого оригинала.
- ▶ Чтобы отменить состояние аутентификации, нажмите клавишу [WAKE-UP]. Состояние аутентификации также будет отменено по истечении времени, заданного в параметрах [Автоотключение] (137) или [Автосброс] (137).

Одноцветная печать

Процессы изготовления мастера и печати для сканированного оригинала выполняются одним из двух барабанов.

При использовании барабана 1



При использовании барабана 2

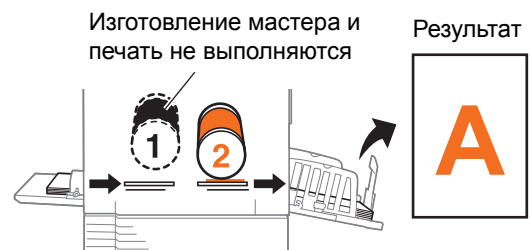

- ▶ При использовании барабана 2 для одноцветной печати необходимо загрузить пустой мастер на барабан 1 или снять барабан 1.

1 Убедитесь, что выключатель питания аппарата установлен в положение включения.

Нажмите сторону выключателя питания с меткой [I].



- ▶ При отображении экрана аутентификации (24) следуйте указаниям на экране.

2 На экране [HOME] коснитесь кнопки ([1] / [2]) барабана, который будет использован.

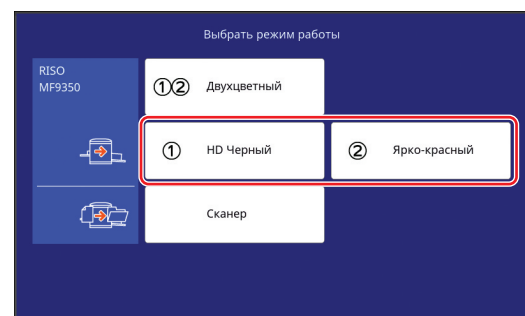



- ▶ Подходящие размеры бумаги отличаются для барабанов 1 и 2. (📖 15 “Размер бумаги”)
- ▶ Дополнительный барабан типа A4 / Letter можно использовать только как барабан 1. Однако, если цвет установленного барабана A4 / Letter и цвет барабана 2 совпадают и используется бумага стандартного размера, при следующих условиях автоматически выполняется переключение на используемый барабан.
 - Если в качестве масштаба выбирается стандартный размер, превышающий размер A4 / Letter, используется барабан 2.
 - Если в качестве масштаба выбирается стандартный размер, не превышающий размер A4 / Letter, используется барабан 1.



- ▶ Если цвет и размер барабанов 1 и 2 совпадает, не удастся выбрать [2].

3 Коснитесь [Изг.мастер].

Отобразится основной экран изготовления мастеров для режима одноцветной печати.

4 Разместите оригинал.

(📖 33 “Размещение оригиналов”)

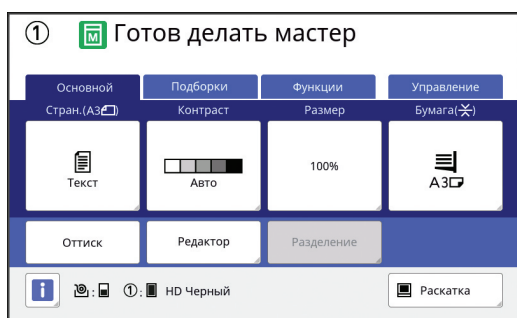

- ▶ Размер установленного оригинала отобразится в поле [Стран.] на основном экране изготовления мастеров. Если отображаемый размер отличается от размера размещенного оригинала, разместите оригинал снова.

5 Проверьте бумагу.

(📖 30 “Установка лотка подачи бумаги и бумаги”)



- ▶ Подходящие размеры бумаги отличаются для барабанов 1 и 2. (📖 15 “Размер бумаги”)



- ▶ Размер установленной бумаги отобразится в поле [Бумага] на основном экране изготовления мастеров. Если отображаемый размер отличается от размера установленной бумаги, установите бумагу снова.
- ▶ Положение рычага настройки подачи бумаги (📖 31) отобразится напротив параметра [Бумага] на основном экране изготовления мастеров.

6 Проверьте приемный лоток.

(📖 31 “Установка приемного лотка”)

7 Проверьте настройку [Автопечать].

(📖 28 “Описание функции [Автопечать]”)



- ▶ При размещении оригиналов на дополнительном автоматическом податчике оригиналов функция [Автопечать] включается автоматически. Настройку по умолчанию можно изменить в параметрах функции [АПО автопечать] (📖 134) меню [Управление].

8 Задайте условия изготовления мастеров.

(📖 50 “Функции изготовления мастеров”)
(📖 104 “Полезные функции”)

9 Введите количество копий, которые требуется напечатать, с помощью цифровых клавиш.

10 Нажмите клавишу [START].

Начнется изготовление мастера, и будет напечатан контрольный экземпляр.

- Если параметр [Автопечать] включен, перейдите к шагу 13.
- Если параметр [Автопечать] выключен, перейдите к шагу 11.



- ▶ При выполнении одноцветной печати с помощью барабана 2, операция [Секретный] (📖 115) с барабаном 1 может быть выполнена автоматически при изготовлении мастера.



- ▶ Возможно, будет выполнена раскатка барабана (для проверки пригодности и стабильности краски). Эту настройку можно изменить в параметрах [Автом.раст.краски] (📖 138) меню [Управление].

11 Задайте условия печати.

Проверьте положение оттиска и плотность контрольного экземпляра. (📖 92 “Функции для печати”)



- ▶ Нажмите клавишу [PROOF], чтобы проверить результат, выполнив еще один контрольный экземпляр.
- ▶ Если аппарат не используется в течение длительного времени, краска на барабане высыхает и цвета на оттиске могут получаться тусклыми или блеклыми. В этом случае необходимо выполнить несколько контрольных экземпляров, чтобы восстановить пригодность и стабильность краски. Контрольные экземпляры можно выполнять непрерывно, нажимая клавишу [PROOF].

12 Нажмите клавишу [START].

Начнется процесс печати.



- ▶ Во время печати отображается предупреждение, если используется только барабан 2, когда на барабане 1 все еще загружен готовый мастер. Следуйте указаниям на экране.



- ▶ Чтобы остановить процесс печати, нажмите клавишу [STOP].

13 Уберите напечатанные копии.

Сложите направляющие приемного лотка наружу для удобства извлечения напечатанных листов.

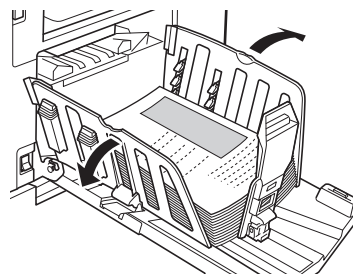

- ▶ Чтобы напечатать дополнительные копии, введите количество копий и нажмите клавишу [START].
- ▶ Чтобы начать изготовление мастера для следующего оригинала, повторите процедуру с шага 3.
- ▶ При размещении оригиналов на дополнительном автоматическом податчике оригиналов, если включен параметр [АПО полуавтомат] (📖 80), изготовление мастера для следующего оригинала начинается автоматически. Повторите процедуру с шага 11 для каждого оригинала.
- ▶ Чтобы отменить состояние аутентификации, нажмите клавишу [WAKE-UP]. Состояние аутентификации также будет отменено по истечении времени, заданного в параметрах [Автоотключение] (📖 137) или [Автосброс] (📖 137).

Печать с компьютера

На этом аппарате можно печатать данные оригиналов, созданные с помощью компьютера.

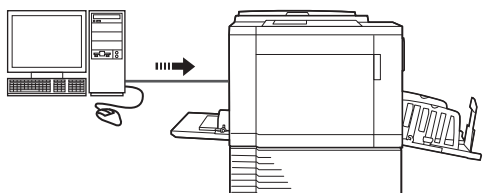

! **Перед печатью на компьютере необходимо установить драйвер принтера для этого аппарата.**

1 Включите питание аппарата.

Нажмите сторону выключателя питания с меткой [I].



▶ При отображении экрана аутентификации (24) следуйте указаниям на экране.

2 Проверьте бумагу.

(30 “Установка лотка подачи бумаги и бумаги”)

3 Проверьте приемный лоток.

(31 “Установка приемного лотка”)

4 Задайте условия печати в диалоговом окне [Печать] на компьютере.

Выберите название принтера в поле [Выберите принтер], затем введите количество копий в поле [Количество копий].

■ Пример диалогового окна [Печать]

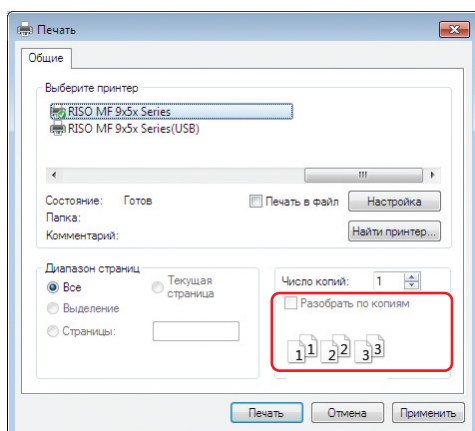

▶ Снимите флажок [Разобрать по копиям]. Если этот флажок установлен, изготовление мастера будет повторяться каждый раз при печати одной копии.

5 Выполните необходимые настройки на экране [Выбор принтера]¹.

Нажмите [Параметры]¹ в диалоговом окне [Печать] и выполните следующие настройки.

¹ Названия экрана и кнопки могут различаться в зависимости от используемого программного обеспечения.

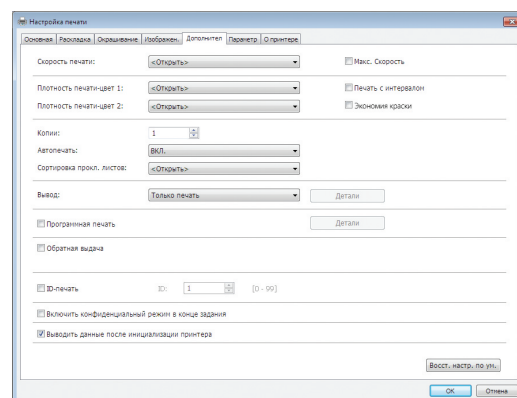

■ Экран вкладки [Дополнитель]

[Автопечать]: Перед началом изготовления мастера и процесса печати можно временно остановить операцию, чтобы проверить контрольный экземпляр, выполнить различные настройки, заменить бумагу или провести другие необходимые работы.

[ID-печать]: Эту настройку рекомендуется использовать при печати строго конфиденциальных оригиналов.

■ Экран вкладки [Окрашивание]

Можно настроить параметры одноцветной и двухцветной печати.

■ Другие настройки печати

Для получения дополнительной информации см. “Руководство пользователя RISO Printer Driver” (DVD-ROM).

6 Нажмите [OK].

Откроется диалоговое окно [Печать].

7 Нажмите [Печать].²

Данные оригинала будут напечатаны в соответствии с настройками драйвера принтера.

² Название кнопки может отличаться в зависимости от используемого программного обеспечения.

- Если для параметра [Автопечать] выбрано значение [ВКЛ.]: после изготовления мастеров будет запущен процесс печати.
- Если для параметра [Автопечать] установлено другое значение, кроме [ВКЛ.]: выполните необходимые операции в соответствии с настройками. (41 “Если для параметра [Автопечать] установлено другое значение, кроме [ВКЛ.]”)



- ▶ Если на шаге 5 задан параметр [ID-печать], см. следующую страницу для выполнения необходимой операции. (кн 42 “Если задан параметр [ID-печать]”)
- ▶ Возможно, будет выполнена раскатка барабана (для проверки пригодности и стабильности краски). Эту настройку можно изменить в параметрах [Автом.раст.краски] (кн 138) меню [Управление].

Если для параметра [Автопечать] установлено другое значение, кроме [ВКЛ.]

Операция зависит от настройки [Автопечать], выбранной в драйвере принтера.

■ Если выбран параметр [Пауза перед изготовлением Мастера]

Операция будет приостановлена перед изготовлением мастера каждой страницы. После изготовления мастера автоматически выполняется процесс печати.

1 Убедитесь, что отобразился основной экран изготовления мастеров.

Если отобразился другой экран, кроме основного экрана изготовления мастеров, нажмите клавишу [MASTER MAKING] (кн 23).



- ▶ Если отобразился экран [Список работ], перейдите к шагу 3.

2 Коснитесь [Пауза].

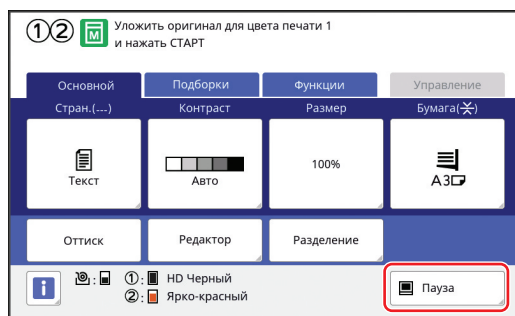

3 Коснитесь [Выход].

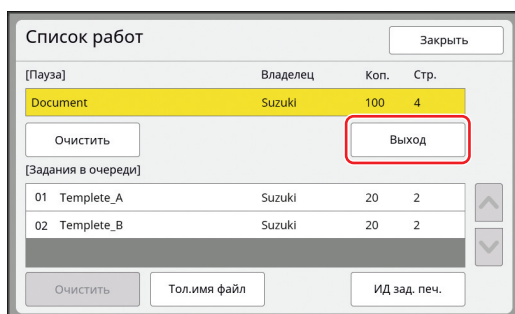

4 Проверьте условия изготовления мастеров.

(кн 24 “Дисплей сенсорной панели”)

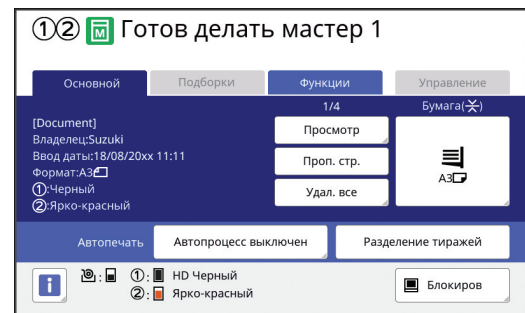

5 Нажмите клавишу [START].

После изготовления мастера запускается процесс печати. Операция не приостанавливается после вывода контрольного экземпляра. После завершения процесса печати операция приостанавливается, затем запускается изготовление мастера следующей страницы. Повторите шаги с 4 по 5 для каждой страницы.

■ Если выбран параметр [Пауза перед Печатью]

После автоматического изготовления мастера для каждой страницы выводится контрольный экземпляр, после чего операция приостанавливается.

1 Проверьте условия печати.

Проверьте положение оттиска и плотность контрольного экземпляра. Выполните необходимые настройки, если это требуется.

2 Нажмите клавишу [START].

Начнется процесс печати. После завершения процесса печати запускается изготовление мастера следующей страницы. После вывода контрольного экземпляра операция приостанавливается. Повторите шаги с 1 по 2 для каждой страницы.

■ Если выбран параметр [ОТКЛ]

Перед процессом изготовления мастера и перед процессом печати каждой страницы операция приостанавливается.

1 Выполните шаги с 1 по 3 в пункте “Если выбран параметр [Пауза перед изготовлением Мастера]”.

2 Проверьте условия изготовления мастеров.

(кн 24 “Дисплей сенсорной панели”)

3 Нажмите клавишу [START].

Начнется изготовление мастера. После завершения изготовления мастера выводится контрольный экземпляр, после чего операция приостанавливается.

4 Проверьте условия печати.

Проверьте положение оттиска и плотность контрольного экземпляра. Выполните необходимые настройки, если это требуется.

5 Нажмите клавишу [START].

Начнется процесс печати. После завершения процесса печати операция приостанавливается, затем запускается изготовление мастера следующей страницы. Повторите шаги с 2 по 5 для каждой страницы.

Если задан параметр [ID-печать]**1 Убедитесь, что отображился основной экран изготовления мастеров.**

Если отображился другой экран, кроме основного экрана изготовления мастеров, нажмите клавишу [MASTER MAKING] (📖 23).

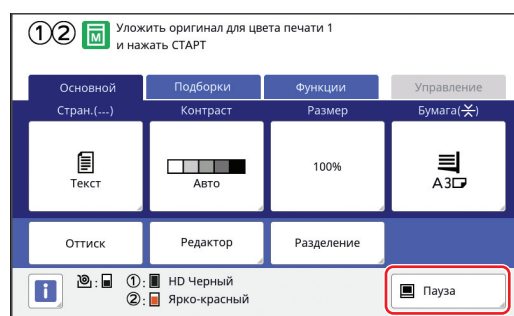
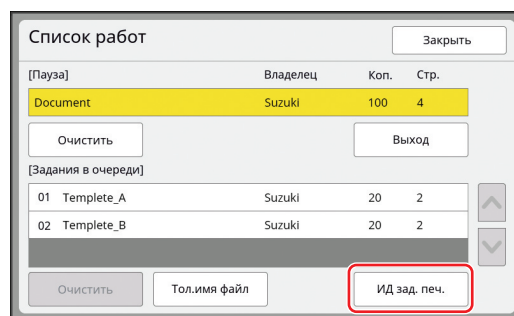

► Если отображился экран [Список работ], перейдите к шагу 3.

2 Коснитесь [Пауза].**3 Коснитесь [ИД зад. печ.].**

Выполните идентификацию задания, следуя указаниям на экране.

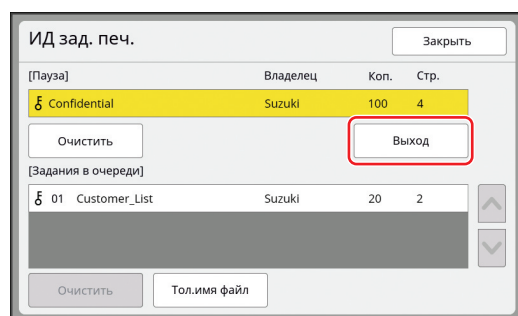

► При наличии одних лишь заданий, установленных с использованием параметра [ID-печать], экран, показанный для шага 3, не будет отображен. Перейдите к шагу 4.

4 Коснитесь [Выход].

5 Проверьте условия изготовления мастеров.

([кн 24](#) “Дисплеи сенсорной панели”)

6 Нажмите клавишу [START].

Начнется печать.

- Если для параметра [Автопечать] выбрано значение [ВКЛ.]: после изготовления мастеров будет запущен процесс печати.
- Если для параметра [Автопечать] установлено другое значение, кроме [ВКЛ.]: выполните необходимые операции в соответствии с настройками.
([кн 41](#) “Если для параметра [Автопечать] установлено другое значение, кроме [ВКЛ.]”)

Сохранение бумажного оригинала в виде данных

Бумажные оригиналы можно считать с помощью сканера аппарата, а данные сохранить в [Память] или на [USB].

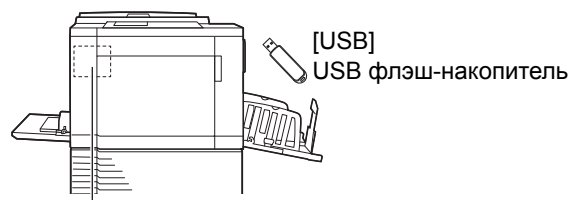

[Память]
Карта памяти, установленная в аппарате

После сохранения данных оригинала их можно использовать следующим образом:

- Печать данных оригинала на аппарате ([кн 45](#) “Печать сохраненных данных оригиналов”)
- Печать данных оригинала, наложенных на бумажный оригинал ([кн 87](#) “Наложение данных оригинала на бумажный оригинал [Наложение] (режим одноцветной печати)”)
([кн 88](#) “Наложение данных оригиналов и бумажных оригиналов в различных цветах [Штамп] (режим двухцветной печати)”)



- ▶ Для использования функции [Память] в аппарат необходимо установить карту памяти.
- ▶ При сохранении данных оригинала используется уникальный формат для этого аппарата. Данные оригинала можно использовать в приложении “RISO USB PRINT MANAGER”.
- ▶ При подключении дополнительного контроллера RISO IS300 данные оригинала, считанные в режиме сканирования, сохраняются в контроллере IS300. Данные не удастся сохранить в [Память] или на [USB].

Установка карты памяти

Для использования функции [Память] в аппарат необходимо установить карту памяти. Приобретите карту памяти, доступную в продаже. Допускается использование карт следующих типов.

- Карта SD



- Карта SDHC



- ▶ Производитель не дает гарантий в отношении повреждения данных на карте, возникших в результате природных катаклизмов или непредвиденных обстоятельств. Рекомендуется создавать резервные копии всех важных документов на компьютере.

1 Выключите питание аппарата.
Нажмите сторону выключателя питания с меткой [O].

2 Снимите крышку с разъема для карт.
Поверните винт рукой против часовой стрелки, чтобы ослабить его. Сдвиньте крышку влево и снимите ее.

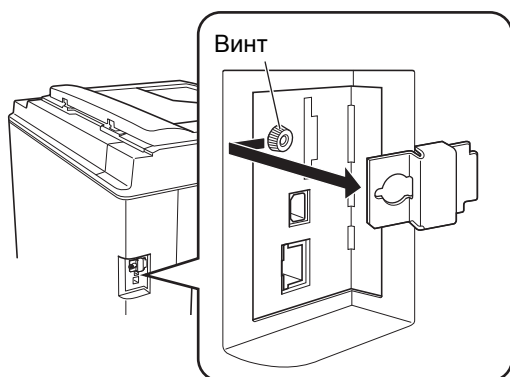

! ▶ Не ослабляйте и не извлекайте другие винты, кроме указанного на рисунке.

3 Вставьте новую карту в разъем.
Держите карту в направлении, показанном на рисунке, и вставьте до щелчка.

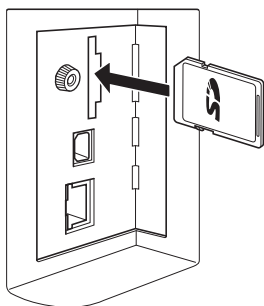

! ▶ Вставляйте карту только в правильном направлении. Попытка вставить карту в неправильном направлении может привести к повреждению карты.

▶ Перед тем как вставить карту, снимите защиту от записи. Если сбоку или сзади на карте имеется переключатель с меткой, например “LOCK”, сдвиньте его, чтобы снять защиту от записи.

4 Установите крышку.
Верните крышку в исходное положение и поверните винт по часовой стрелке, чтобы затянуть его.

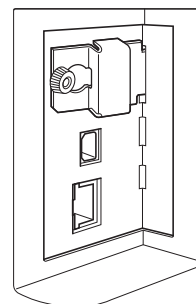

Извлечение карты памяти

1 Надавите на карту до щелчка.

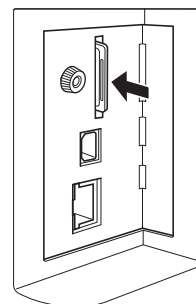

2 Медленно отпустите палец.
Карта извлечена. Подцепите карту пальцами и извлеките ее.

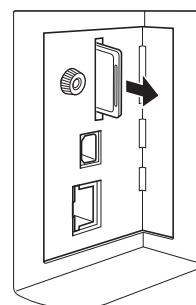

Сканирование бумажных оригиналов

1 Включите режим сканирования.

На экране [HOME] (📖 24) коснитесь [Сканер].

2 Введите информацию для данных, которые требуется сохранить.

- [Имя файла] (📖 127)
- [Каталог] (📖 127)
- [Владелец] (📖 128)

Готов к сканированию
Стр. No 1

Имя файла: scan_0000
Каталог: 1_FOLDER Владелец: Owner-1

Основной | Функции | Управление

Стран.(A3) | Контраст | Размер | Формат

Текст | Авто | 100% | Авто A3

Оттиск

3 Разместите оригинал.

(📖 30 “Установка лотка подачи бумаги и бумаги”)

4 Задайте условия сканирования.

(📖 126 “Функции сканирования”)

5 Нажмите клавишу [START].

Начнется сканирование оригинала. При наличии нескольких оригиналов повторите шаги с 3 по 5.



- ▶ При одновременном размещении нескольких оригиналов на дополнительном автоматическом податчике оригиналов ко всем оригиналам будут применены одинаковые условия сканирования.

6 Коснитесь [Выход].

После завершения сканирования оригиналов, которые требуется сохранить в одном наборе данных, коснитесь [Выход]. Отобразится экран с подтверждением сохранения данных оригиналов.

7 Коснитесь [Да].

Данные оригиналов сохранены.



- ▶ Чтобы выйти из режима сканирования, нажмите клавишу [HOME].

Печать сохраненных данных оригиналов

Можно напечатать сохраненные данные оригиналов с помощью следующих способов.

- [Память]: данные оригиналов, сохраненные в аппарате
 - Для получения информации о способе сохранения данных с бумажных оригиналов см. следующий раздел. (📖 43 “Сохранение бумажного оригинала в виде данных”)
 - Для получения информации о способе сохранения данных с компьютера см. “Руководство пользователя RISO Printer Driver” (DVD-ROM).
- [Переч.раб. USB]: данные оригиналов, сохраненные на USB флэш-накопителе
 - Для получения информации о способе сохранения данных с бумажных оригиналов см. следующий раздел. (📖 43 “Сохранение бумажного оригинала в виде данных”)
 - Для получения информации о способе сохранения данных с компьютера см. “Руководство пользователя RISO Printer Driver” (DVD-ROM).
- [USB-печать (авто обработка)]: данные оригиналов, сохраненные на USB флэш-накопителе с помощью драйвера принтера (эти данные можно напечатать с минимальным количеством действий)
 - Для получения информации о способе сохранения данных см. “Руководство пользователя RISO Printer Driver” (DVD-ROM).

2

Печать с помощью функции [Память]

1 Включите питание аппарата.

Нажмите сторону выключателя питания с меткой [I].



- ▶ При отображении экрана аутентификации (📖 24) следуйте указаниям на экране.

2 Убедитесь, что отобразился основной экран изготовления мастеров.

Если отобразился другой экран, кроме основного экрана изготовления мастеров, нажмите клавишу [MASTER MAKING] (📖 23).

3 Проверьте бумагу.

(📖 30 “Установка лотка подачи бумаги и бумаги”)

4 Проверьте приемный лоток.

(📖 31 “Установка приемного лотка”)

5 Коснитесь [Память] на экране вкладки [Функции].

6 Коснитесь данных оригинала, которые требуется напечатать.

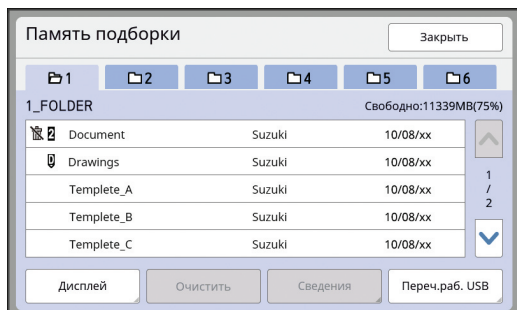

- Чтобы выбрать данные оригинала, сохраненные в другой папке, коснитесь вкладки этой папки.
- При наличии 6 и более файлов данных оригиналов коснитесь [^] или [v], чтобы сменить отображаемый список.



► В зависимости от типа данных оригинала отобразится один из следующих значков:

: Данные оригинала для двухцветной печати

: Для редактирования данных оригинала используется [Редактор]

7 Коснитесь [Сведения].

8 Проверьте данные оригиналов, которые требуется напечатать.



► Процесс управления данными оригиналов описан на следующей странице.
([85](#) "Управление сохраненными данными оригиналов [Память], [Переч.раб. USB]")

9 Коснитесь [Вызвать].

10 Проверьте настройку [Автопечать].

Настройки, которые можно выбрать, аналогичны настройкам в разделе "Печать с компьютера" ([40](#)).

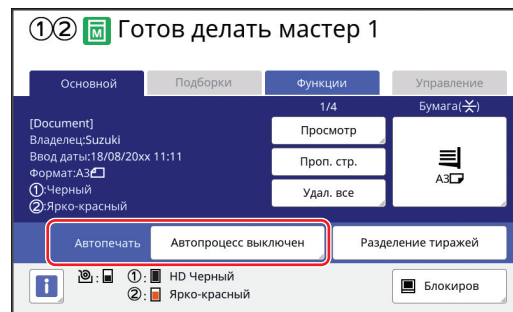

11 Выполните другие операции.

Описание операций на основном экране изготовления мастеров см. на следующей странице.

([24](#) "Дисплей сенсорной панели")

12 Введите количество копий, которые требуется напечатать, с помощью цифровых клавиш.

13 Нажмите клавишу [START].

- Если для параметра [Автопечать] выбрано значение [Вкл.]: после изготовления мастеров будет запущен процесс печати.
- Если для параметра [Автопечать] установлено другое значение, кроме [Вкл.]: выполните необходимые операции в соответствии с настройками.
([41](#) "Если для параметра [Автопечать] установлено другое значение, кроме [Вкл.]")



► Возможно, будет выполнена раскатка барабана (для проверки пригодности и стабильности краски). Эту настройку можно изменить в параметрах [Автом.раст.краски] ([138](#)) меню [Управление].

Печать с помощью функции [Переч.раб. USB]

Можно напечатать данные оригиналов, сохраненные на USB флэш-накопителе, выполнив следующие настройки.

- В драйвере принтера для печати с USB флэш-накопителя установите значение [USB-печать (вручную)] для параметра [Вывод:].



- ▶ Не удастся напечатать данные оригиналов (файл PDF и т. д.), сохраненные другим способом.

1 Выполните подготовку аппарата.

Выполните шаги с 1 по 4 в пункте “Печать с помощью функции [Память]” (📖 45).

2 Вставьте USB флэш-накопитель, содержащий данные оригиналов, в разъем USB.

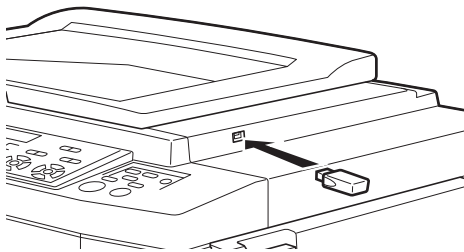

- ▶ Не извлекайте USB флэш-накопитель, пока не закончится печать. Это может привести к потере данных и настроек или к повреждению USB флэш-накопителя.

3 Коснитесь данных оригинала, которые требуется напечатать.

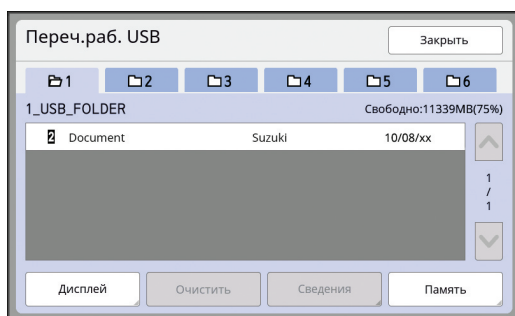

- Чтобы выбрать данные оригинала, сохраненные в другой папке, коснитесь вкладки этой папки.

- При наличии 6 и более файлов данных оригиналов коснитесь [^] или [v], чтобы изменить дисплей.



- ▶ Если экран [Переч.раб. USB] не отображается автоматически, коснитесь [Переч.раб. USB] на экране вкладки [Функции].

4 Коснитесь [Сведения].

5 Проверьте данные оригиналов, которые требуется напечатать.

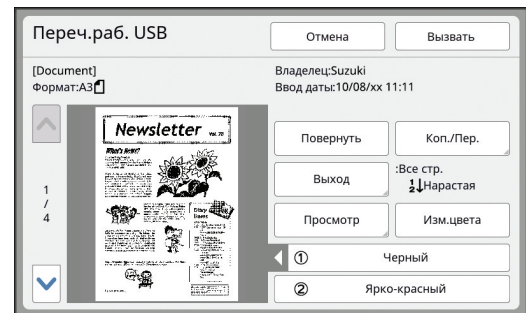

- ▶ Процесс управления данными оригиналов описан на следующей странице. (📖 85 “Управление сохраненными данными оригиналов [Память], [Переч.раб. USB]”)

6 Коснитесь [Вызвать].

Выполните шаги с 10 по 13 в разделе “Печать с помощью функции [Память]”, чтобы завершить процедуру.

Печать с помощью функции [USB-печать (авто обработка)]

Можно напечатать данные оригиналов, сохраненные на USB флэш-накопителе, выполнив следующие настройки.

- В драйвере принтера для печати с USB флэш-накопителя установите значение [USB-печать (авто обработка)] для параметра [Вывод:].



- ▶ Не удастся напечатать данные оригиналов (файл PDF и т. д.), сохраненные другим способом.

1 Выполните подготовку аппарата.

Выполните шаги с 1 по 4 в пункте “Печать с помощью функции [Память]” (45).

2 Вставьте USB флэш-накопитель, содержащий данные оригиналов, в разъем USB.

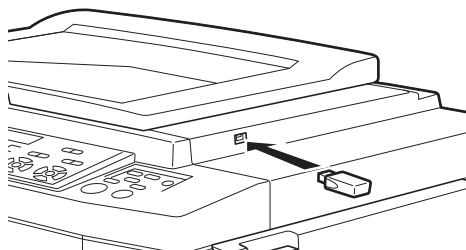

- Если для параметра [Автопечать] выбрано значение [Вкл.]: после изготовления мастеров будет запущен процесс печати.
- Если для параметра [Автопечать] установлено другое значение, кроме [Вкл.]: выполните необходимые операции в соответствии с настройками. (41 “Если для параметра [Автопечать] установлено другое значение, кроме [Вкл.]”)



- ▶ Не извлекайте USB флэш-накопитель, пока не закончится печать. Это может привести к потере данных и настроек или к повреждению USB флэш-накопителя.



- ▶ После изготовления мастера данные оригиналов на USB флэш-накопителе будут удалены автоматически.

3 Извлеките USB флэш-накопитель.

После завершения печати извлеките USB флэш-накопитель.

Печать данных идентификации

Для обозначения следующих типов данных оригиналов используется понятие “Данные идентификации”.

- Данные оригиналов с функцией [Идент.печать], заданной в режиме сканирования (43 “Сохранение бумажного оригинала в виде данных”)
 - Данные оригиналов с функцией [ID-печать], заданной в драйвере принтера
- Для получения информации о процедуре настройки см. “Руководство пользователя RISO Printer Driver” (DVD-ROM).

Выполните следующие шаги, чтобы отобразить данные идентификации на экране [Память подборки] или [Переч.раб. USB].

1 Коснитесь [Дисплей].

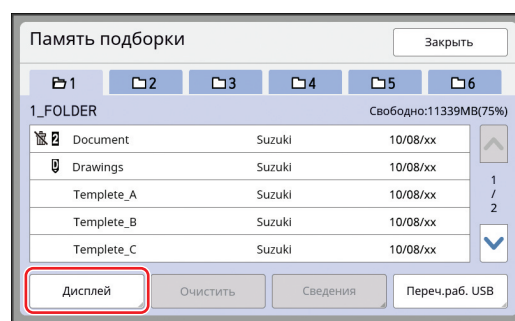

2 Коснитесь [ИД-зад. Печати].

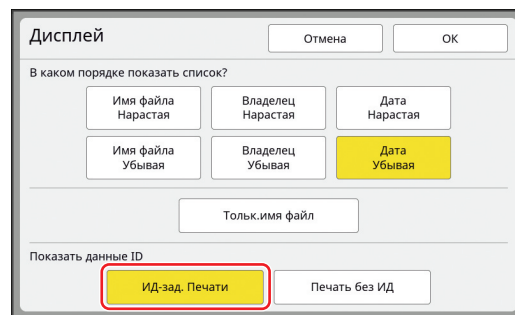

- ▶ [Показать данные ID] отображается, если значение [Выс/Полн. управление] или [Сред/Только ID-печать] установлено для параметра [Управл. пользоват.] (145) в меню [Управление].

3 Коснитесь [ОК].

Данные идентификации отображаются на экране [Память подборки] или экране [Переч.раб. USB].

- На кнопках вкладки отображается значок [Ⓜ] (ключ).
- Чтобы отобразить другие данные оригинала, кроме данных идентификации, коснитесь [Печать без ID].

Последующие действия аналогичны действиям, начиная с шага 6 (46), в разделе “Печать с помощью функции [Память]”.



Глава **3**

3

Функции изготовления мастеров

Функции изготовления мастеров

Для получения дополнительной информации и данных о процедуре настройки каждой функции см. страницы, указанные в качестве справки.

■ Функции, связанные с обработкой изображений

[Изображение] (📖 51)

Можно выбрать обработку, подходящую к типу оригинала.



[Растровый процесс] (📖 53)

Можно выбрать способ обработки, подчеркивающий переход цвета на фотоснимке.

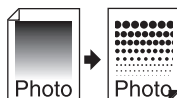

[Контраст] (📖 53)

Можно сделать из размытого фотоснимка отчетливое изображение.

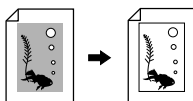

[Кривая тона] (📖 54)

Можно настроить тон ярких и темных участков на оригиналах, например на фото.



[Контраст] (📖 54)

Можно отрегулировать контраст в соответствии с цветом бумаги и оттенком оригинала.

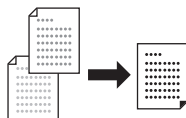

[Тень корешка] (📖 55)

Можно удалить или уменьшить тень на переплете книги.

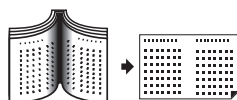

[Экономия краски] (📖 56)

Можно снизить объем расхода краски.

[Быстр. изг. мастера] (📖 57)

Можно сократить время, необходимое для изготовления мастера.

[Разделение] (📖 57)

Можно разделить оригинал по цвету для двухцветной печати.

[Просмотр реком.] (📖 65)

Можно легко выбрать способ разделения, подходящий для оригинала.

■ Функции, связанные с компоновкой

[Размер] (📖 66)

Можно увеличить или уменьшить размер оригинала.



[Формат] (📖 68)

Можно выбрать нестандартный размер бумаги.

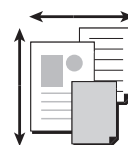

[Максимум сканиров.] (📖 69)

Можно изготовить мастер, используя максимальную область печати.

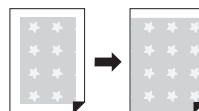

[Макет] (📖 69)

Можно разложить несколько страниц на одном листе бумаги.

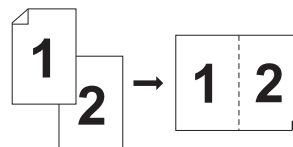

[Мультип-печать] (📖 71)

Можно разложить несколько оригиналов на одном листе бумаги.

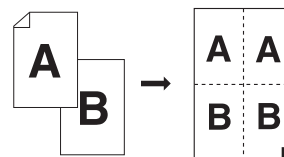

[2 в 1] (📖 76)

Можно разложить две копии оригинала одновременно на одном листе бумаги.

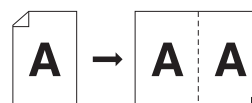

[Рег. верхн. поля] (📖 77)

Можно обрезать верхнюю часть оригинала.

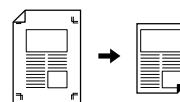

[Рег. поля перепл.] (📖 78)

Можно отрегулировать положение оттиска для изготовления мастера.

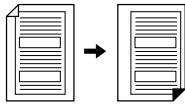

■ Прочие функции

[Оттиск] (📖 79)

Можно проверить окончательное изображение перед выполнением изготовления мастера.

[АПО полуавтомат] (📖 80)

Изготовление мастера выполняется автоматически для оригиналов, помещенных в автоматический податчик оригиналов. (Должен быть установлен дополнительный автоматический податчик оригиналов.)

[Обратная выдача] (📖 81)

Можно выполнить печать в порядке, обратном порядку сканирования бумажных оригиналов.

[Сканир.сторона-ADF] (📖 82)

Можно указать сторону оригинала, которая будет сканирована при использовании дополнительного автоматического податчика оригиналов.

[Печать из памяти] (📖 83)

Даже если аппарат невозможно подключить к компьютеру, можно выполнить печать с высоким разрешением аналогично печати, которая выполняется непосредственно с компьютера.

[Память], [Переч.раб. USB] (📖 85)

Можно управлять данными оригиналов, сохраненными на аппарате или на USB флэш-накопителе.

[Наложение] (📖 87)

Можно накладывать данные оригиналов, сохраненные с помощью функции [Память] или [Переч.раб. USB], на бумажный оригинал.

**[Штамп]** (📖 88)

При выполнении двухцветной печати можно печатать данные оригинала поверх фона цветом, который отличается от цвета бумажного оригинала.

Обработка изображений, подходящая для оригинала [Изображение]

Можно получить более четкие изображения, выбрав обработку, подходящую к типу оригинала.



- ▶ Настройку по умолчанию можно изменить в параметрах функции [Обр. изображения] (📖 134) меню [Управление].

1 Коснитесь [Стран.] на экране вкладки [Основной].

2 Выберите тип оригинала.

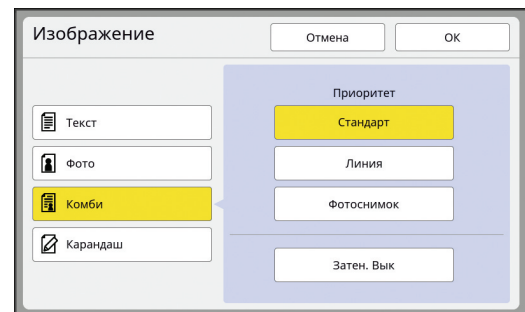

■ [Текст]

Выберите этот параметр для оригиналов, которые не содержат фотоснимки.



- ▶ Не удастся использовать эту функцию со следующими функциями.
 - [Растровый процесс] (📖 53)
 - [Контраст] (📖 53)
 - [Кривая тона] (📖 54)

■ [Фото]

Выберите этот параметр, если четкость фотоснимков имеет большое значение.



- ▶ Не удастся использовать этот параметр с параметром [Авто] в меню [Контраст] (📖 54).
- ▶ Можно изменить способ обработки, подчеркивающий переход цвета на фотоснимке, в меню [Растровый процесс] (📖 53).
- ▶ Можно сделать из размытого фотоснимка отчетливое изображение в меню [Контраст] (📖 53).
- ▶ Можно настроить тон ярких и темных участков фотоснимка в меню [Кривая тона] (📖 54).

■ [Комби]

Выберите этот параметр, если требуется четкость символов и фотоснимков.



- ▶ Не удастся использовать эту функцию со следующими функциями.
 - [Авто] в меню [Контраст] (54)
 - [Контраст] (53)
- ▶ Можно изменить способ обработки, подчеркивающий переход цвета на фотоснимке, в меню [Растровый процесс] (53).
- ▶ Можно настроить тон ярких и темных участков фотоснимка в меню [Кривая тона] (54).

■ [Карандаш]

Выберите этот параметр для тусклых оригиналов, например для оригиналов, выполненных карандашом или проштампованных красной краской.



- ▶ Не удастся использовать эту функцию со следующими функциями.
 - [Растровый процесс] (53)
 - [Авто] в меню [Контраст] (54)
 - [Контраст] (53)
- ▶ Можно настроить тон ярких и темных участков фотоснимка в меню [Кривая тона] (54).

3 Выберите определенный тип.

При выборе другого типа, кроме [Текст], укажите тип более подробно.

■ Параметр [Фото]

Тип	Описание
[Стандарт]	Выберите этот параметр, когда условие для параметра [Портрет], указанное далее, не подходит для оригинала.
[Портрет]	Выберите этот параметр для фотоснимков, на которых изображены не более двух человек по пояс сверху. (Изображение обрабатывается таким образом, чтобы особенно повысить четкость лиц при печати.)

■ Параметр [Комби]

Тип	Описание
[Стандарт]	Выберите этот параметр, чтобы соблюсти баланс при передаче символов и фотоснимков. Этот параметр также подходит для цветных оригиналов.
[Линия]	Выберите этот параметр, чтобы подчеркнуть четкость символов. Он также подходит для оригиналов, содержащих фотоснимок с четким контрастом, например здания и блеск металлических поверхностей.
[Фотоснимок]	Выберите этот параметр, если оригинал содержит фотоснимок, на котором важное значение имеет плавность перехода цвета, например фотографию еды или портрет.
[Затен. Вык]	Выберите этот параметр, чтобы исключить цвет фона темных оригиналов, например газет. [Затен. Вык] можно выбрать отдельно от других параметров.

■ Параметр [Карандаш]

Тип	Описание
[Темнее]	Выберите этот параметр, чтобы повысить четкость светлых символов.
[Светлее]	Выберите этот параметр, чтобы повысить четкость светлых символов и уменьшить количество теней на смонтированном оригинале.

4 Коснитесь [ОК].

Выбор способа обработки перехода цвета на фотоснимках [Растровый процесс]

Можно выбрать способ обработки, подчеркивающий переход цвета на фотоснимке.



- Функцию [Растровый процесс] можно выбрать, только если задано значение [Фото] или [Комби] для параметра [Изображение] (📖 51).

1 Коснитесь [Растровый процесс] на экране вкладки [Функции].

2 Коснитесь кнопки требуемой настройки.

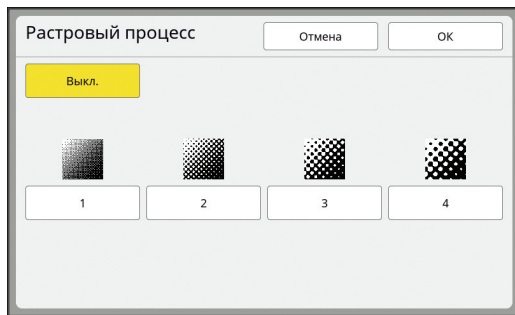

■ [Выкл.]

Для обработки перехода цвета на фотоснимках будет использован способ псевдосмешивания цветов.

Переход цветов передается путем изменения плотности точек, которые сгруппированы случайным образом.

■ От [1] до [4]

Для обработки перехода цвета на фотоснимках будет использован способ растрового процесса.

Переход цветов передается путем изменения размера точек, которые сгруппированы упорядоченным образом.

Можно выбрать шаблон линии растра (количество точек на дюйм). Чем выше линия растра, тем плотнее располагаются точки, что обеспечивает плавную передачу перехода цветов.

[1]: Эквивалент 212 линий

[2]: Эквивалент 106 линий

[3]: Эквивалент 71 линии

[4]: Эквивалент 53 линий

3 Коснитесь [ОК].

Регулировка темных и светлых участков фотоснимков [Контраст]

Можно сделать из размытого фотоснимка отчетливое изображение.



- Функцию [Контраст] можно выбрать, только если задано значение [Фото] для параметра [Изображение] (📖 51).

1 Коснитесь [Настройка контраста] на экране вкладки [Функции].

2 Коснитесь кнопки требуемой настройки.

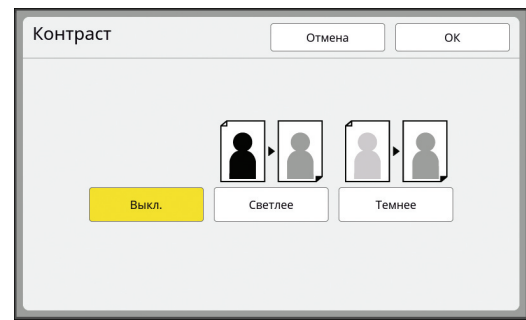

■ [Выкл.]

Обработка [Контраст] не выполняется.

■ [Светлее]

Темные участки передаются более отчетливо.

Выберите этот параметр, если темный объект нечетко виден на темном фотоснимке.

■ [Темнее]

Светлые участки передаются более отчетливо.

Выберите этот параметр, если яркий объект нечетко виден на ярком фотоснимке.

3 Коснитесь [ОК].

Регулировка перехода цвета на фотоснимках [Кривая тона]

Можно настроить тон ярких и темных участков фотоснимка, пошагово изменяя уровень.



- Функцию [Кривая тона] можно выбрать, только если выбрана другая настройка, кроме [Текст], для параметра [Изображение] (51).

1 Коснитесь [Кривая тона] на экране вкладки [Функции].

2 Коснитесь кнопки требуемой настройки.

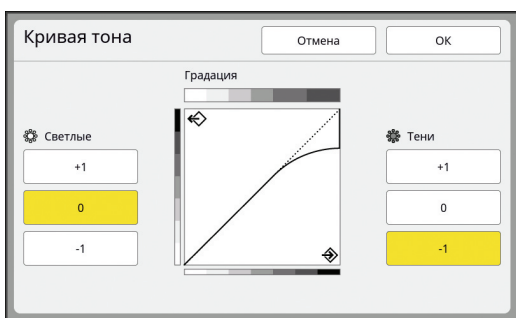

■ [Светлые]

Можно настроить передачу ярких участков фотоснимка.

Настройка	Описание
[+1]	Уменьшение диапазона, который передается яркими цветами. Мелкие детали в ярком диапазоне становятся более различимы.
[0]	Применение стандартной обработки.
[-1]	Увеличение диапазона, который передается яркими цветами. Некоторые мелкие детали в ярком диапазоне могут оказаться неразличимы.

■ [Тени]

Можно настроить передачу темных участков фотоснимка.

Настройка	Описание
[+1]	Увеличение диапазона, который передается темными цветами. Некоторые мелкие детали в темном диапазоне могут оказаться размытыми.
[0]	Применение стандартной обработки.
[-1]	Уменьшение диапазона, который передается темными цветами. Мелкие детали в темном диапазоне становятся более различимы.

3 Коснитесь [ОК].

Регулировка контраста оригинала [Контраст]

Можно отрегулировать контраст в соответствии с условиями, например цветом бумаги и оттенком оригинала.



- Настройку по умолчанию можно изменить в параметрах функции [Контраст сканиров.] (134) меню [Управление].
- Настройку [Контраст] не удастся изменить, если включена функция [Экономия краски] (56).

1 Коснитесь [Контраст] на экране вкладки [Основной].

2 Коснитесь кнопки требуемой настройки.

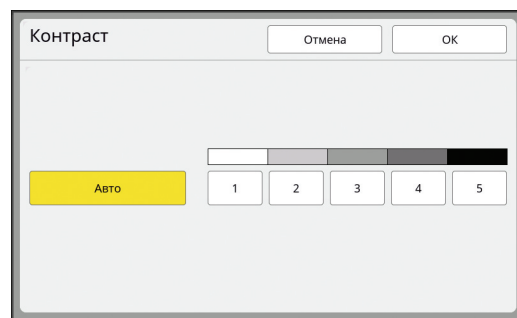

■ [Авто]

Эту кнопку можно выбрать, только если выбран параметр [Текст] в меню [Изображение] (51). При выборе значения [Авто] выбирается оптимальный контраст в соответствии с цветом бумаги оригинала.

■ От [1] до [5]

Можно выбрать один из пяти уровней плотности сканирования.

Выберите [1], чтобы задать самую низкую плотность.

Выберите [5], чтобы задать самую высокую плотность.

3 Коснитесь [ОК].

Использование оригинала книжного типа [Тень корешка]

При сканировании оригинала, сшитого по центру, например книги, можно удалить или уменьшить тень на переплете.



- ▶ **Выровняйте оригинал по центру вдоль левого края стекла экспозиции и поместите оригинал в направлении, указанном далее.**

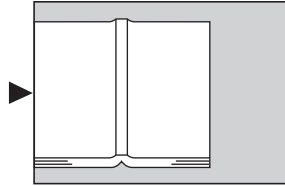

- ▶ **Если к стеклу экспозиции присоединена контрольная крышка, снимите ее. При использовании функции [Тень корешка] с установленной контрольной крышкой область вокруг оригинала будет черной на изготовленном мастере.**

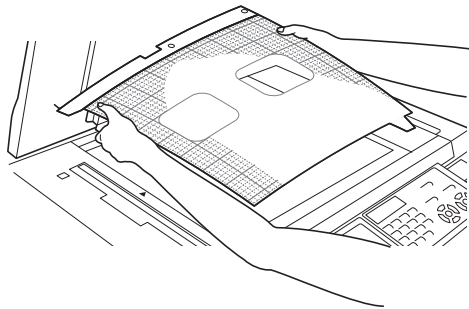

- ▶ При сканировании толстой книги поднимите шарниры крышки стекла экспозиции, чтобы равномерно прижать книгу с помощью крышки.

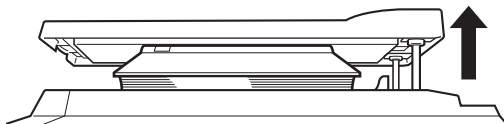

- ▶ Не удастся использовать эту функцию со следующими функциями.

- [Рег. поля перепл.] (📖 78)
- [Сканир.сторона-ADF] (📖 82)
- [Экономия краски] (📖 56)
- [Авто] в меню [Контраст] (📖 54)
- [Макет] (📖 69)
- [Мультип-печать] (📖 71)
- [2 в 1] (📖 76)
- [Быстр. изг. мастера] (📖 57)

1 Коснитесь [Тень корешка] на экране вкладки [Функции].

2 Выберите способ обработки.

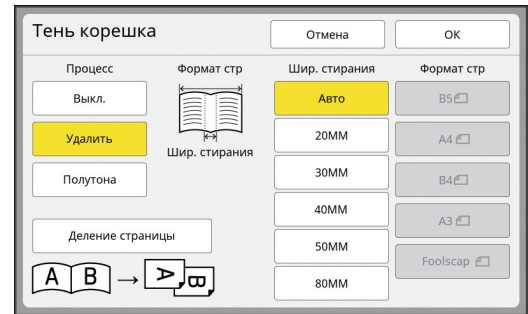

■ [Выкл.]

Обработка [Тень корешка] не выполняется.

■ [Удалить]

Удаление тени на переплете и тени, образовавшейся вокруг оригинала.

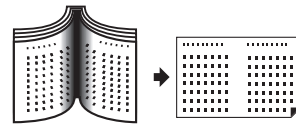

■ [Полутона]

Уменьшение тени на переплете с помощью обработки в полутонах и удаление тени, образовавшейся вокруг оригинала.

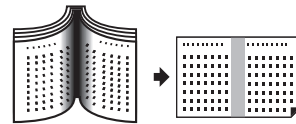

■ [Деление страницы]

Разделение разворота страницы на левую и правую части и последующее сканирование. (В следующем примере первой печатается страница [B].)

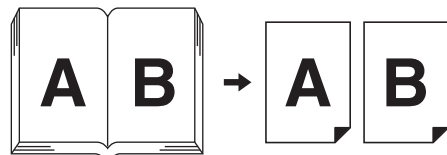

- ▶ В режиме двухцветной печати не удастся выполнить [Деление страницы].

3 Выберите ширину стирания.

■ [Авто]

Автоматическое определение переплета и расчет ширины стирания.



► При выборе значения [Авто] следующие участки изображения будут также удалены или обработаны в полутонах.

- Черное изображение, выходящее за пределы области вокруг оригинала

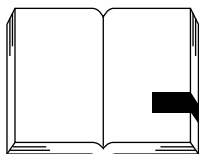

- Черное изображение, выходящее за пределы переплета

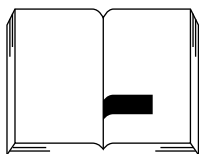

■ От [20MM] до [80MM]

Эти кнопки можно выбрать, только если выбран параметр [Удалить].



► При выборе другой кнопки, кроме [Авто], тень, образовавшаяся вокруг оригинала, не будет удалена.

4 Выберите размер оригинала.

В случае выбора другой кнопки, кроме [Авто], для параметра [Шир. стирания], выберите размер оригинала, соответствующий раскрытой книге.

Центральная часть выбранного параметра [Формат стр] будет удалена.

5 Коснитесь [ОК].

Если задана функция [Деление страницы], установите бумагу в направлении подачи короткой стороной.

Направление подачи бумаги

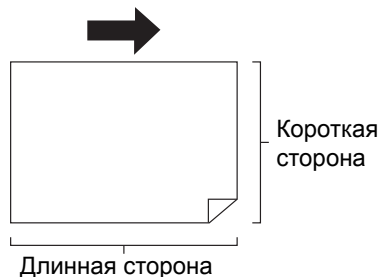

► Если задана функция [Деление страницы], сканирование оригинала выполняется два раза. Не удаляйте оригинал до завершения сканирования.

Экономия краски [Экономия краски]

Включив функцию [Экономия краски] при изготовлении мастера, можно снизить объем расхода краски во время печати.



► Если включена функция [Экономия краски], плотность печати снижается.

► Даже если настройка функции [Экономия краски] будет изменена при выполнении печати, новая настройка не будет применена к мастеру, который уже изготовлен и загружен на барабан. Измененная настройка функции [Экономия краски] будет использована при изготовлении следующего мастера.



► Если функция [Экономия краски] включена, не удастся изменить настройки следующих функций.

- [Контраст] (📖 54)
- [Прижим] (📖 93)
- [Тень корешка] (📖 55)
- [Оттиск] (📖 79)
- [Наложение] (📖 87)

1 Коснитесь [Экономия краски] на экране вкладки [Функции].



► Если изготовление мастера выполняется при включенной функции [Экономия краски], в области сообщений отображается значок [🔍].

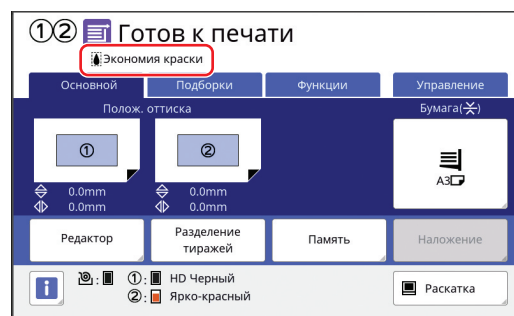

Сокращение времени изготовления мастера [Быстр. изг. мастера]

Можно сократить время, необходимое для изготовления мастера.



► Если изготовление мастера выполняется при включенной функции [Быстр. изг. мастера], печать изображения выполняется с разрешением 600 × 400 т/д.



- Настройку по умолчанию можно изменить в параметрах функции [Быстр. изг. мастера] (📖 135) меню [Управление].
- Не удастся использовать эту функцию со следующими функциями.
 - [Просмотр реком.] (📖 65)
 - [Размер] (📖 66)
 - [Макет] (📖 69)
 - [Мультип-печать] (📖 71)
 - [2 в 1] (📖 76)
 - [Тень корешка] (📖 55)
 - [Рег. поля перепл.] (📖 78)
 - [Оттиск] (📖 79)
 - [Редактор]
 - [Печать из памяти] (📖 83)
 - [Память] (📖 85)
 - [Переч.раб. USB] (📖 85)
 - [Наложение] (📖 87)
 - [Штамп] (📖 88)
- Если задана функция [Быстр. изг. мастера], не удастся использовать [Автом. поворот 90] (📖 137) в меню [Управление].

1 Коснитесь [Быстр. изг. мастера] на экране вкладки [Функции].

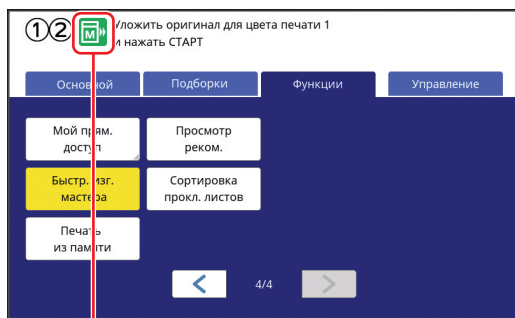

Если включена функция [Быстр. изг. мастера], значок в области сообщений изменится.

[Быстр. изг. мастера]	Значок
Выкл.	
Вкл.	

Печать оригинала в режиме [Разделение] с двумя цветами (режим двухцветной печати)

Эта функция предназначена для режима двухцветной печати. Указав цвета и области на оригинале, можно назначить оригинал для двух барабанов (разделение), чтобы выполнить двухцветную печать.

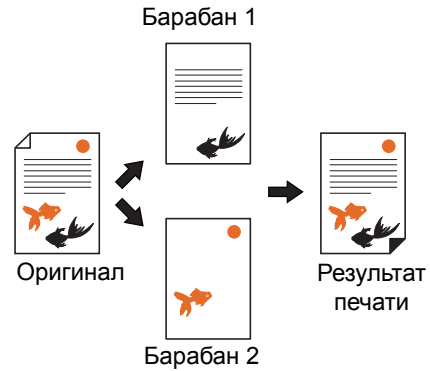

► При использовании [Просмотр реком.] (📖 65) можно сравнить результаты трех типов разделения на экране просмотра и определить способ назначения цветов.

■ Тип функции [Разделение]

Доступны четыре типа функции [Разделение]. См. таблицу для выбора наиболее подходящего типа.

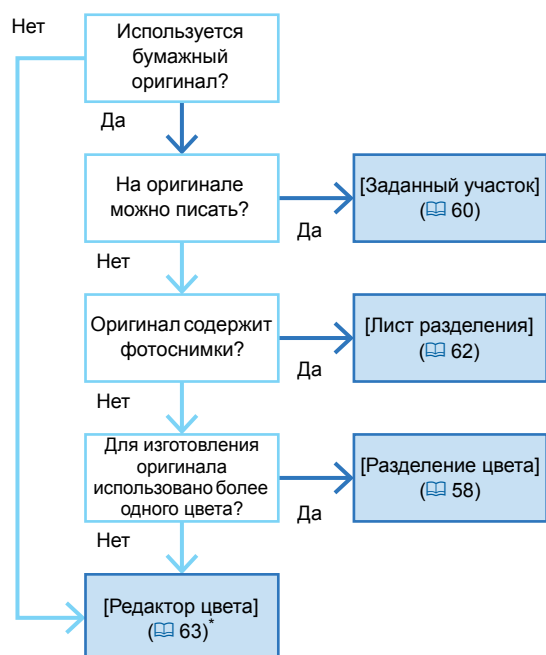

* При использовании [Редактор цвета] можно выполнить разделение не только для бумажных оригиналов, но также для данных оригиналов, сохраненных в папке [Память] или [Переч.раб. USB] на этом аппарате. Кроме того, можно выполнить разделение с помощью драйвера принтера для данных оригиналов, созданных на компьютере. Для получения дополнительной информации см. “Руководство пользователя драйвера принтера” (DVD-ROM).



▶ Не удастся использовать эту функцию со следующими функциями:

- [Просмотр реком.] (65)
- [Размер] (66)
- [Мультип-печать] (71)
- [2 в 1] (76)
- [Макет] (69)
- [Рег. поля перепл.] (78)
- [Тень корешка] (55)
- [Штамп] (88)
- [Одностор. мастер] (97)

▶ Можно выбрать один из типов функции [Разделение] и добавить его на экран вкладки [Функции] в виде функциональной кнопки. Зарегистрируйте функциональную кнопку с помощью функции [Легко 2цвета] (134) в меню [Управление].

[Разделение цвета]

Выберите этот параметр для оригиналов, которые не содержат фотоснимки.

Можно указать цвета, включенные в оригинал, и выполнить разделение.

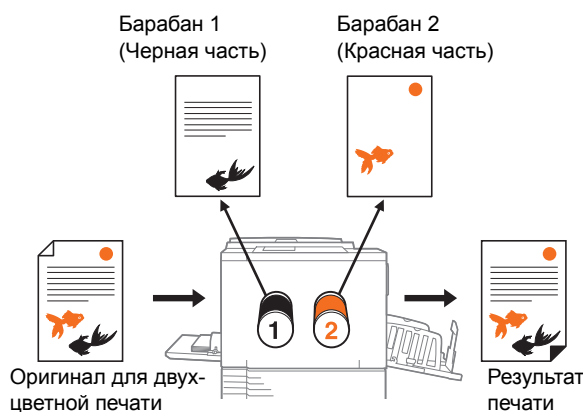

Можно выбрать один из пяти способов разделения (например, [Раздел. красным]) исходя из характеристик цветов (оттенка и яркости), которые использованы в оригинале.



▶ При использовании [Разделение цвета] для параметров [Изображение] и [Контраст] автоматически задаются значения [Текст] и [Авто], соответственно. Для оригиналов, содержащих фотоснимки, используйте [Заданный участок] или [Лист разделения].



▶ Настройку по умолчанию функции [Разделение цвета] можно изменить в параметрах [Настройки разд. цв.] (134) меню [Управление].

1 Откройте основной экран изготовления мастеров для режима двухцветной печати.

На экране [HOME] (24) коснитесь [1] [2] Двухцветный.

2 Разместите оригинал.

(33 “Размещение оригиналов”)

3 Установите бумагу.

(30 “Установка лотка подачи бумаги и бумаги”)

4 Установите приемный лоток.

(31 “Установка приемного лотка”)

5 Коснитесь [Разделение] на экране вкладки [Функции].

6 Коснитесь [Разделение цвета].

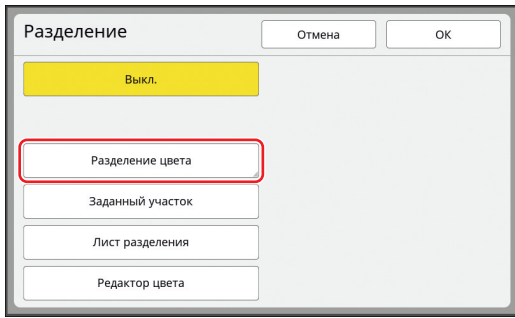

7 Коснитесь способа разделения, который требуется использовать.

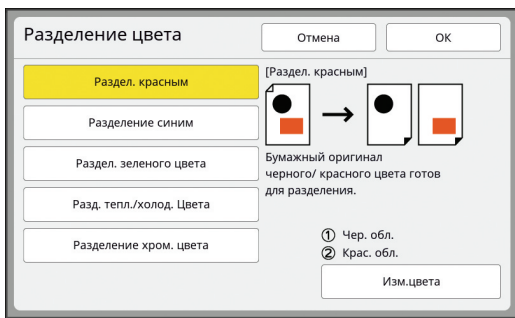

- ▶ В нижней правой части экрана отобразится барабан, которому назначен оригинал: [① (Барабан 1)] или [② (Барабан 2)]. Коснитесь [Изм. цвета], чтобы выбрать другой барабан.
- ▶ Результат печати зависит от цвета краски. На следующих иллюстрациях приведены примеры установки для параметров [① (Барабан 1)] и [② (Барабан 2)], соответственно, черного и красного цветов. Цвета на иллюстрациях могут не точно передавать фактические цвета.

■ [Раздел. красным]

Выполнено разделение оригинала на красную и розовую части и остальные области.

Оригинал



Красный

Результат разделения



Барабан 2

■ [Разделение синим]

Выполнено разделение оригинала на синюю и голубую части и остальные области.

Оригинал



Синий

Результат разделения



Барабан 2

■ [Раздел. зеленого цвета]

Выполнено разделение оригинала на зеленую и желто-зеленую части и остальные области.

Оригинал



Зеленый

Результат разделения



Барабан 2

■ [Разд. тепл./холод. Цвета]

Выполнено разделение оригинала на красную и оранжевую части (теплые цвета) и остальные области (холодные цвета).

Оригинал



Теплый цвет

Результат разделения



Барабан 2

■ [Разделение хром. цвета]

Выполнено разделение оригинала на черную и серую (ахроматические) части и остальные (хроматические) области.



8 Коснитесь [ОК].

9 Задайте другие необходимые условия печати.

(50 “Функции изготовления мастеров”)

10 Нажмите клавишу [START].

Начнется сканирование оригинала.

11 Убедитесь, что разделение выполнено надлежащим образом.

После сканирования оригинала отобразится экран [Оттиск] (79).

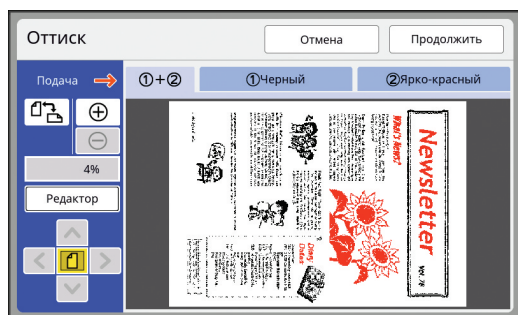

- Коснитесь [Продолжить], чтобы начать изготовление мастера.
- Коснитесь [Редактор], чтобы перейти на экран редактирования [Редактор]. Для изменения областей, которые требуется разделить, можно использовать сенсорную панель.

[Заданный участок]

Выберите этот параметр для оригиналов, которые содержат фотоснимки.

С помощью обычного красного маркера нарисуйте рамки (рамки маркера) непосредственно на областях, которые требуется разделить на оригинале.

Ширина пишущей части маркера может составлять от 1 мм до 3 мм.

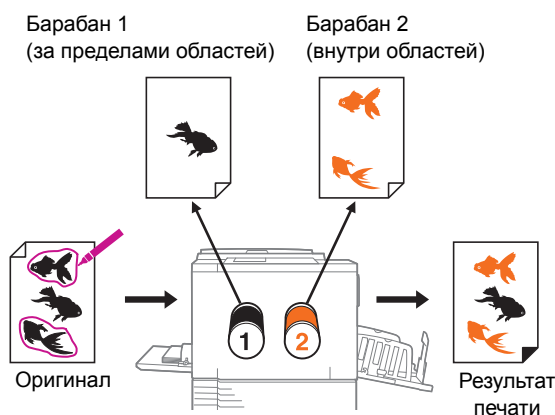

Оригинал будет разделен на внутреннюю и внешнюю части заданной области.

- ! При использовании функции [Заданный участок] не удастся выбрать параметр [Авто] в меню [Контраст].

1 Нарисуйте маркером рамки, чтобы обозначить области, которые требуется разделить на оригинале.

- ! Убедитесь, что по краям рамки нет разрывов. Если края не соединены, линия не будет распознана как рамка маркера.

Правильно Неправильно



- ▶ Ширина линии рамки должна составлять от 1 мм до 3 мм. Если ширина линии менее 1 мм или более 3 мм, линия не будет распознана как рамка маркера.

1 мм (2,8 пт)

3 мм (8,5 пт)

- ▶ Если рамка меньше квадрата размером 10 мм × 10 мм, рамка не будет распознана как рамка маркера.

- ▶ Не создавайте точки, которые вызовут высокую контрастность.

Неправильно



- ▶ Максимальное количество рамок маркера, которое можно использовать для одного оригинала, составляет 20. При создании более 20 рамок отобразится сообщение об ошибке.

- ▶ Расстояние между рамками маркера должно составлять не менее 3 мм. Если рамки расположены слишком близко друг к другу или накладываются друг на друга, рамки не будут распознаны как рамки маркера.

Правильно

Неправильно



- ▶ Рамка маркера должна располагаться на расстоянии приблизительно на 3 мм от любой буквы или изображения на оригинале. Область в промежутке приблизительно 3 мм от рамки будет отсутствовать.

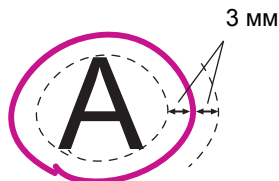

- ▶ Не обводите рамку двойной линией. Внутренняя рамка не будет распознана как рамка маркера.

Неправильно



- ▶ Заданный участок рамки маркера, который выходит за пределы диапазона изготовления мастера (17), не будет разделен.

2 Откройте основной экран изготовления мастеров для режима двухцветной печати.

На экране [HOME] (24) коснитесь [1][2] [Двухцветный].

3 Разместите оригинал.

(33 "Размещение оригиналов")



- ▶ Поместите оригинал на стекло экспозиции. Не удастся использовать дополнительный автоматический податчик оригиналов.

4 Установите бумагу.

(30 "Установка лотка подачи бумаги и бумаги")

5 Установите приемный лоток.

(31 "Установка приемного лотка")

6 Коснитесь [Разделение] на экране вкладки [Функции].

7 Коснитесь [Заданный участок].

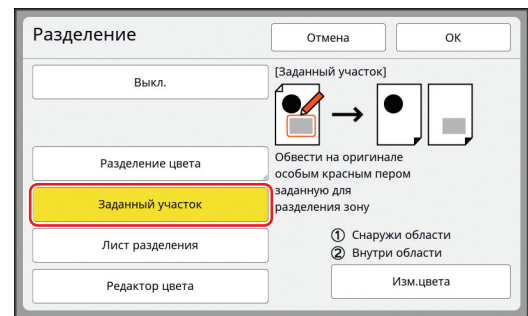

- ▶ В нижней правой части экрана отобразится барабан, которому назначен оригинал: [1] (Барабан 1) или [2] (Барабан 2). Коснитесь [Изм. цвета], чтобы выбрать другой барабан.

8 Коснитесь [ОК].

9 Задайте другие необходимые условия печати.

(50 "Функции изготовления мастеров")

10 Нажмите клавишу [START].

Начнется сканирование оригинала.

11 Убедитесь, что разделение выполнено надлежащим образом.

После сканирования оригинала отобразится экран [Оттиск] (📖 79).

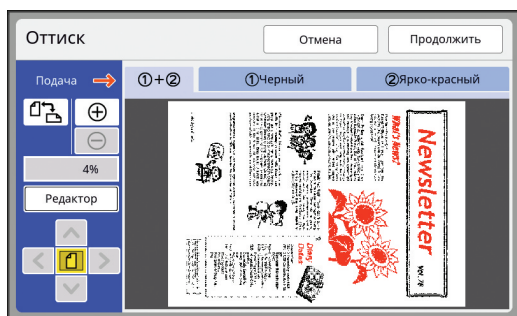

- Коснитесь [Продолжить], чтобы начать изготовление мастера.
- Коснитесь [Редактор], чтобы перейти на экран редактирования [Редактор]. Для изменения областей, которые требуется разделить, можно использовать сенсорную панель.

[Лист разделения]

Выберите этот параметр для оригиналов, которые содержат фотоснимки.

Уложите на оригинал белый лист (кальку) такого же размера. С помощью обычного красного маркера нарисуйте рамки маркера, чтобы обозначить области, которые требуется разделить.

Ширина пишущей части маркера может составлять от 1 мм до 3 мм.

Этот способ можно использовать, если невозможно писать на оригинале.

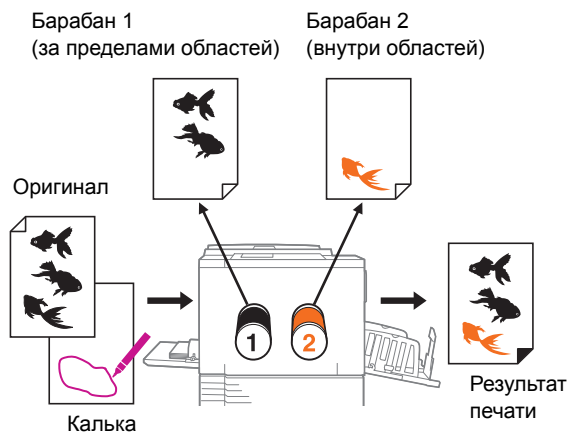

Оригинал будет разделен на внутреннюю и внешнюю части заданной области.



- ▶ При использовании функции [Лист разделения] не удастся выбрать параметр [Авто] в меню [Контраст].

1 Уложите на оригинал лист кальки и нарисуйте рамки маркера, чтобы обозначить области, которые требуется разделить.

Используйте в качестве кальки белый лист такого же размера, как оригинал.



- ▶ Нарисуйте рамки маркера с помощью обычного красного маркера. Для получения дополнительной информации о создании рамок маркера см. шаг 1 (📖 60) в разделе [Заданный участок].



- ▶ Используйте столик с подсветкой или оконное стекло для удобства создания рамок, так как при этом оригинал будет лучше виден сквозь кальку.

2 Откройте основной экран изготовления мастеров для режима двухцветной печати.

На экране [HOME] (📖 24) коснитесь [①② Двухцветный].

3 Уложите кальку.

■ При использовании стекла экспозиции

Уложите кальку стороной для сканирования (стороной, на которой нарисованы рамки маркера) вниз и совместите центр кальки с меткой [▶]. После этого закройте крышку стекла экспозиции.

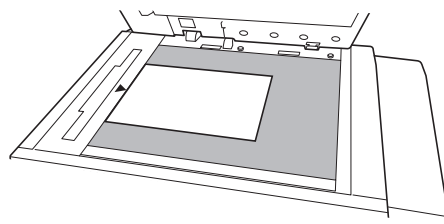

■ При использовании автоматического податчика оригиналов

Можно уложить оригинал и кальку вместе. В этом случае уложите кальку на оригинал. Уложите кальку и оригинал стороной для сканирования вверх.

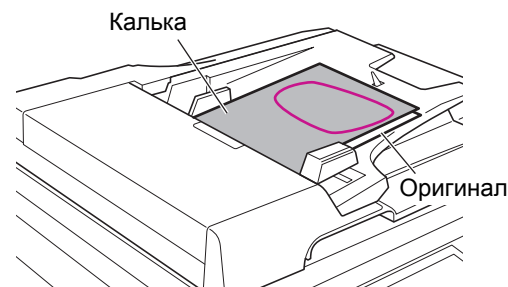

4 Установите бумагу.

(📖 30 “Установка лотка подачи бумаги и бумаги”)

5 Установите приемный лоток.

(📖 31 “Установка приемного лотка”)

6 Коснитесь [Разделение] на экране вкладки [Функции].

7 Коснитесь [Лист разделения].

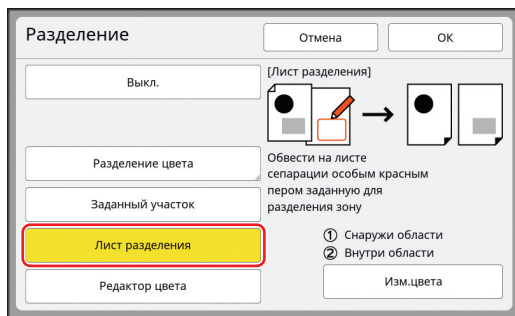

▶ В нижней правой части экрана отобразится барабан, которому назначен оригинал: [① (барабан 1)] или [② (барабан 2)]. Коснитесь [Изм.цвета], чтобы выбрать другой барабан.

8 Коснитесь [OK].

9 Задайте другие необходимые условия печати.

(📖 50 “Функции изготовления мастеров”)

10 Нажмите клавишу [START].

Начнется сканирование кальки.

■ При использовании стекла экспозиции в шаге 3

После завершения сканирования кальки отобразится основной экран изготовления мастеров.

Удалите кальку со стекла экспозиции и уложите на него оригинал. Затем закройте крышку стекла экспозиции и нажмите клавишу [START].

■ При использовании автоматического податчика оригиналов в шаге 3

Сканирование оригинала будет выполнено после кальки.

11 Убедитесь, что разделение выполнено надлежащим образом.

После сканирования оригинала отобразится экран [Оттиск] (📖 79).



- Коснитесь [Продолжить], чтобы начать изготовление мастера.
- Коснитесь [Редактор], чтобы перейти на экран редактирования [Редактор]. Для изменения областей, которые требуется разделить, можно использовать сенсорную панель.

[Редактор цвета]

Выберите этот параметр для оригиналов, которые не содержат фотоснимки.

Можно выполнить разделение, указав область с помощью сенсорной панели.

Можно выполнить разделение не только для бумажных оригиналов, но также для данных оригиналов, сохраненных в папке [Память] или [Переч.раб. USB].



▶ При сканировании бумажных оригиналов с помощью функции [Редактор цвета] для параметра [Изображение] автоматически задается значение [Текст]. Для бумажных оригиналов, содержащих фотоснимки, используйте [Заданный участок] или [Лист разделения].

▶ [Редактор цвета] — это специальная функция, с помощью которой можно определить области для разделения. Таким образом, действует ряд функциональных ограничений по сравнению с функцией [Редактор]:

- Невозможно редактировать созданную область. (Невозможно выбрать область, даже коснувшись внутри области.)
- Невозможно использовать функцию [Наложение изобр.].
- Невозможно выполнить временное сохранение или извлечение во время редактирования.

Сенсорная панель (определение областей)

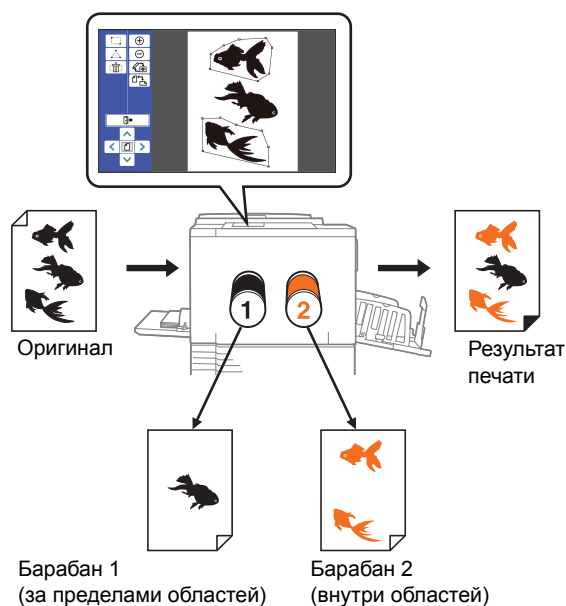

Оригинал будет разделен на внутреннюю и внешнюю части заданной области.

1 Откройте основной экран изготовления мастеров для режима двухцветной печати.

На экране [HOME] (📖 24) коснитесь [①② Двухцветный].

2 Разместите оригинал.

(📖 33 “Размещение оригиналов”)



► Можно пропустить этот шаг при разделении данных оригинала, сохраненных в папке [Память] или [Переч.раб. USB].

3 Установите бумагу.

(📖 30 “Установка лотка подачи бумаги и бумаги”)

4 Установите приемный лоток.

(📖 31 “Установка приемного лотка”)

5 Коснитесь [Разделение] на экране вкладки [Функции].

6 Коснитесь [Редактор цвета].

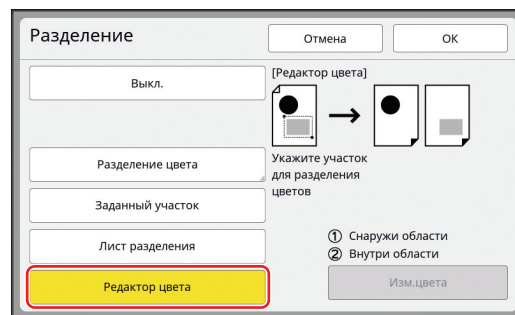

7 Коснитесь [ОК].

8 Коснитесь [Сканировать новую страницу].

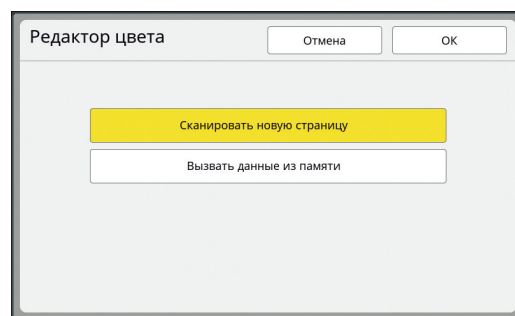

► Коснувшись [Вызвать данные из памяти], можно выполнить разделение данных оригинала, сохраненных в папке [Память] или [Переч.раб. USB].

9 Коснитесь [ОК].

Начнется сканирование оригинала. После завершения сканирования отобразится экран редактирования. Для получения информации о дальнейших действиях см. отдельный том “Руководство пользователя редактор RISO”.

Выбор способа разделения из изображений просмотра [Просмотр реком.] (режим двухцветной печати)

Эта функция предназначена для режима двухцветной печати. Можно выполнить двухцветную печать, назначив оригинал, для создания которого использовано более одного цвета, двум барабанам, а затем изготовив мастер для каждого барабана (разделение). При использовании [Просмотр реком.] результаты трех типов разделения отображаются на экране просмотра для сравнения перед изготовлением мастера. Можно проверить изображения просмотра и интуитивно выбрать наиболее подходящий способ разделения.

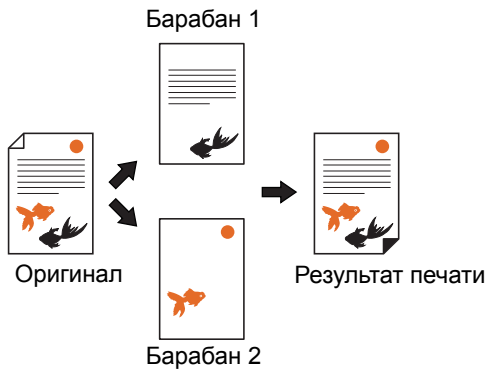

- ▶ При использовании [Просмотр реком.] для параметров [Изображение] и [Контраст] автоматически задаются значения [Текст] и [Авто], соответственно. Для оригиналов, содержащих фотоснимки, используйте [Заданный участок] (46 60) или [Лист разделения] (46 62).



- ▶ Для использования функции [Просмотр реком.] в аппарат необходимо установить карту памяти. (43 43 "Установка карты памяти")
- ▶ В функции [Просмотр реком.] выполняются такие же процессы разделения, как в функциях [Раздел. красным], [Разделение хром. цвета] и [Разд. тепл./холод. Цвета] параметра [Разделение цвета] (46 58) в меню [Разделение].
- ▶ Не удастся использовать эту функцию со следующими функциями:
 - [Изображение] (46 51)
 - [Контраст] (46 54)
 - [Разделение] (46 57)
 - [Размер] (46 66)
 - [Мультитип-печать] (46 71)
 - [2 в 1] (46 76)
 - [Макет] (46 69)
 - [Рег. поля перепл.] (46 78)
 - [Тень корешка] (46 55)
 - [Штамп] (46 88)
 - [Одностор. мастер] (46 97)

1 Откройте основной экран изготовления мастеров для режима двухцветной печати.

На экране [HOME] (46 24) коснитесь [1][2] Двухцветный].

2 Поместите оригинал на стекло экспозиции.

Поместите оригинал стороной для сканирования вниз и совместите центр оригинала с меткой [▶].

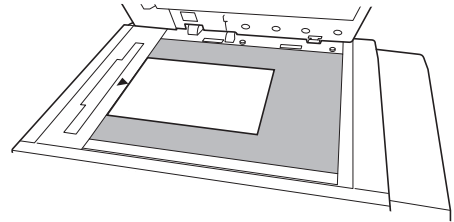

3 Установите бумагу.

(46 30 "Установка лотка подачи бумаги и бумаги")

4 Установите приемный лоток.

(46 31 "Установка приемного лотка")

5 Коснитесь [Просмотр реком.] на экране вкладки [Функции].

6 Задайте другие необходимые условия печати.

(46 50 "Функции изготовления мастеров")

7 Нажмите клавишу [START].

Начнется сканирование оригинала. После завершения сканирования отобразится экран [Просмотр реком.].



- ▶ Оригинал будет сканирован несколько раз. Не убирайте оригинал до вывода двухцветного контрольного экземпляра.

8 Коснитесь способа разделения.

Отобразится изображение просмотра с результатами применения трех способов разделения к оригиналу. Коснитесь требуемой кнопки.

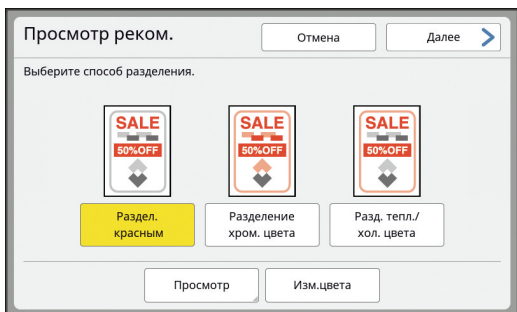

- ▶ На изображении просмотра отобразится результат выполнения печати с использованием цветов барабанов, установленных на аппарате. Коснитесь [Изм.цвета], чтобы выбрать изображение барабана 1 или 2.
- ▶ Коснувшись [Просмотр], можно увеличить и проверить выбранное изображение просмотра.

9 Коснитесь [Далее].

10 Коснитесь [Печать] или [Редактор].

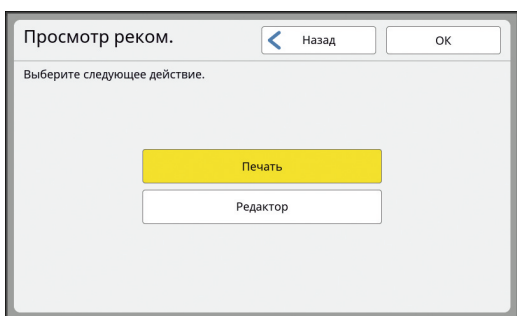

■ [Печать]

Печать выполняется с применением способа разделения, который выбран в шаге 8.

■ [Редактор]

Чтобы внести точные регулировки в области, которые будут разделены, можно перейти на экран редактирования [Редактор] и выполнить необходимые действия. Для получения информации о действиях на экране [Редактор] см. "Руководство пользователя редактор RISO".

11 Коснитесь [ОК].

Начнется изготовление мастера.

Увеличение или уменьшение размера оригинала [Размер]

Можно выполнить сканирование оригинала, увеличив или уменьшив его размер.

- ▶ **Участки изображения за пределами диапазона изготовления мастера не будут напечатаны.** (📖 17 "Область изготовления мастеров")
- ▶ Настройку по умолчанию можно изменить в параметрах функции [Масштаб] (📖 134) меню [Управление].
- ▶ Можно изменить степень уменьшения для значения [Поле+] в параметрах [Масштаб - поле] (📖 137) меню [Управление].
- ▶ Не удастся использовать эту функцию со следующей функцией.
 - [Быстр. изг. мастера] (📖 57)

Можно выбрать один из следующих трех способов настройки размера.

- [Стандартное отношение]: можно задать размер оригинала, просто выбрав степень увеличения.
- [Независимо]: можно задать любую степень увеличения по горизонтали и по вертикали.
- [Масштаб]: можно задать любую степень увеличения по горизонтали и по вертикали без изменения отношения масштаба.

[Стандартное отношение]

1 Коснитесь [Размер] на экране вкладки [Основной].

2 Коснитесь требуемой степени увеличения.

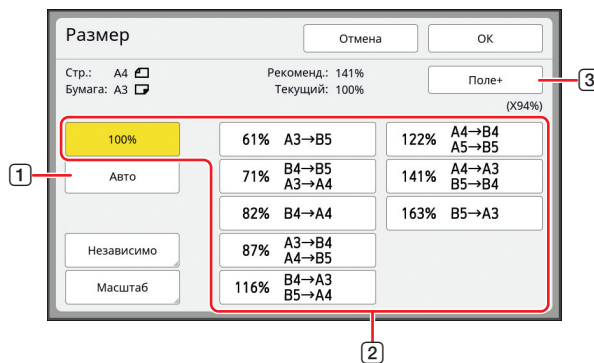

- ① [Авто]: размер оригинала автоматически увеличивается или уменьшается в соответствии с размером бумаги на лотке подачи бумаги. Этот параметр можно использовать, только если оригинал и бумага имеют стандартный размер.

- ② [Стандартное отношение]: можно выбрать одну из типичных степеней увеличения или уменьшения оригинала, чтобы вместо одного стандартного размера выбрать другой стандартный размер.
- ③ [Поле+]: кроме выбранной степени увеличения применяется степень уменьшения для создания полей вокруг оригинала.



- ▶ Параметр [Поле+] не удастся выбрать, если выбрано значение [Авто], [Независимо] или [Масштаб].
- ▶ Значение [Авто] в меню [Размер] не удастся использовать, если выбрано значение [Макет] (69), [Мультитип-печать] (71) или [2 в 1] (76).

3 Коснитесь [ОК].

[Независимо]

1 Коснитесь [Размер] на экране вкладки [Основной].

2 Коснитесь [Независимо].

3 Измените степень увеличения.

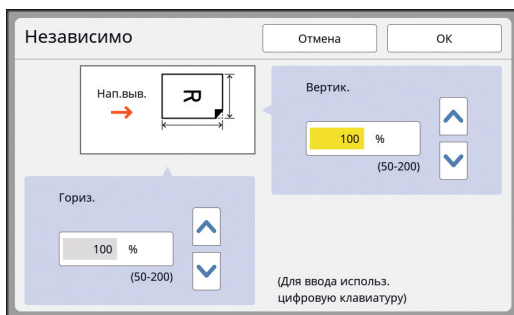

Можно изменить степень увеличения одним из следующих способов.

- Ввод числового значения с помощью цифровых клавиш.
- Касание [^] или [v].



- ▶ При нажатии клавиши [C] будет возвращено значение [100%] для степени увеличения.

4 Коснитесь [ОК].

[Масштаб]

1 Коснитесь [Размер] на экране вкладки [Основной].

2 Коснитесь [Масштаб].

3 Измените степень увеличения.

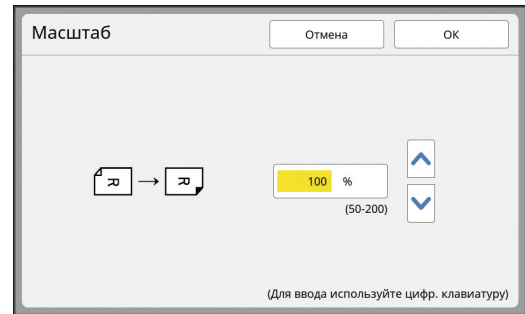

Можно изменить степень увеличения одним из следующих способов.

- Ввод числового значения с помощью цифровых клавиш.
- Касание [^] или [v].



- ▶ При нажатии клавиши [C] будет возвращено значение [100%] для степени увеличения.

4 Коснитесь [ОК].

Использование бумаги нестандартного размера [Формат]

Если на лотке подачи бумаги установлена бумага стандартного размера (📖 16), аппарат автоматически определяет размер бумаги и изготавливает мастер в соответствующем диапазоне для изготовления мастеров (📖 17). Однако при установке бумаги нестандартного размера размер бумаги не определяется автоматически.

Необходимо выбрать соответствующий размер бумаги для параметра [Формат] до изготовления мастера.



- ▶ При использовании бумаги нестандартного размера, если выбрано значение [Авто] для параметра [Формат], напечатанное изображение может отсутствовать, а также может быть загрязнен барабан.
- ▶ Размеры бумаги, которые можно использовать, зависят от режима печати. (📖 15 “Размер бумаги”)



- ▶ Размер бумаги, который требуется использовать, необходимо заранее зарегистрировать в настройках [Ввод данных бумаги] (📖 142) в меню [Управление].

1 Коснитесь [Бумага] на экране вкладки [Основной].

2 Коснитесь кнопки требуемой бумаги.

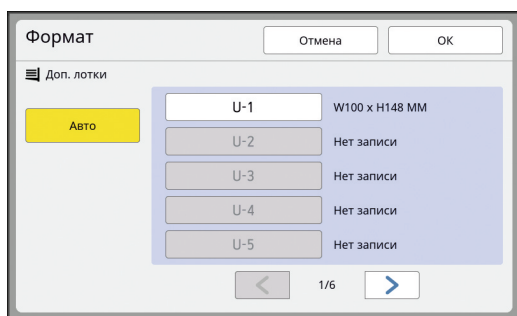

- ▶ При использовании бумаги стандартного размера выберите [Авто].

3 Коснитесь [ОК].

■ При использовании бумаги большего размера (плаката и т. д.)

Бумага длиной [Н] (по горизонтали) от 436 до 555 мм называется “бумагой большего размера”. При выборе бумаги большего размера на экране [Формат] аппарат переходит в режим бумаги большего размера.

- В режиме бумаги большего размера время и скорость печати отличаются от обычного процесса печати.
- В режиме бумаги большего размера в области сообщений отображается индикация [<Дл. бум.>].



- ▶ Чтобы использовать бумагу большего размера, требуется дополнительный лоток широкой укладки. Для получения информации о способе установки лотка подачи бумаги и приемного лотка обратитесь к дилеру или в уполномоченный центр обслуживания.
- ▶ Некоторые типы бумаги невозможно подать в этот аппарат. Кроме того, на напечатанных листах могут остаться пятна в зависимости от положения напечатанного изображения. Для получения дополнительной информации обратитесь к дилеру или в уполномоченный центр обслуживания.

Уменьшение полей [Максимум сканиров.]

Аппарат ограничивает диапазон изготовления мастеров, применяя поля в рамках размера бумаги. Эта функция предназначена для предотвращения замятий бумаги и загрязнения валиков аппарата краской.

Если функция [Максимум сканиров.] включена, диапазон изготовления мастеров не ограничен по размеру бумаги и можно изготовить мастер в пределах параметра [Максимальная область печати] (📖 17) аппарата.

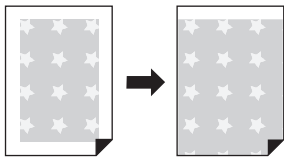

- ▶ Даже если включена функция [Максимум сканиров.], область шириной 5 мм от передней кромки бумаги не используется для изготовления мастера.

1 Коснитесь [Максимум сканиров.] на экране вкладки [Функции].

- ▶ Перед изготовлением мастера убедитесь, что на панели крышки стекла экспозиции и на всем стекле экспозиции нет пятен. Даже если пятно находится за пределами оригинала, оно может привести к загрязнению валиков аппарата краской, так как это пятно будет включено в изготавливаемый мастер.
- ▶ Плотно закройте крышку стекла экспозиции во время изготовления мастера. Если под крышкой стекла экспозиции образуется зазор, тень от оригинала будет включена в мастер, что приведет к загрязнению валиков аппарата краской.
- ▶ Не используйте бумагу, размер которой меньше изображения, для которого изготавливается мастер. Валики аппарата будут загрязнены краской, и эти пятна перейдут на обратную сторону бумаги при последующей печати.

Размещение нескольких страниц на одном листе бумаги [Макет]

Для обозначения процесса размещения оригинала из нескольких страниц на одном листе бумаги используется понятие [Макет].



- ▶ Не удастся использовать эту функцию со следующими функциями:
 - [Быстр. изг. мастера] (📖 57)
 - [Разделение] (📖 57)
 - [Просмотр реком.] (📖 65)
 - [Рег. поля перепл.] (📖 78)
 - [Мультип-печать] (📖 71)
 - [2 в 1] (📖 76)
 - [Рег. верхн. поля] (📖 77)
 - [Авто] в меню [Формат] (📖 129)
- ▶ Если задана функция [Макет], не удастся использовать [Автом. поворот 90] (📖 137) в меню [Управление].

■ Окончательные изображения

Разместите оригинал, в состав которого входят от 2 до 16 страниц, на одном листе бумаги.

2 в 1

4 в 1

8 в 1

16 в 1

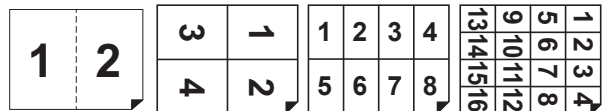

1 Разместите оригинал.

Направление размещения оригинала зависит от количества копий оригинала, которые необходимо разместить на одном листе бумаги.

Печать 2 в 1 и 8 в 1:

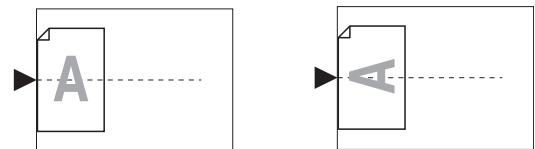

Печать 4 в 1 и 16 в 1:

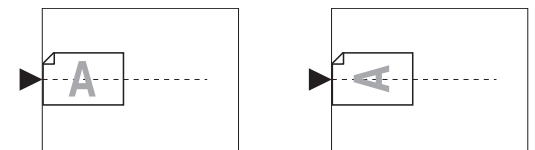



- ▶ Использование стекла экспозиции с дополнительным автоматическим податчиком оригиналов не допускается. Если первый оригинал помещен на стекло экспозиции, остальные оригиналы также необходимо поместить на стекло экспозиции.
- ▶ При размещении оригиналов в автоматическом податчике оригиналов в режиме двухцветной печати уложите вместе оригиналы для барабана 1 и оригиналы для барабана 2. Например, при использовании [4 в 1] уложите страницы с 1 по 4 оригинала для барабана 1 на страницы с 1 по 4 оригинала для барабана 2.

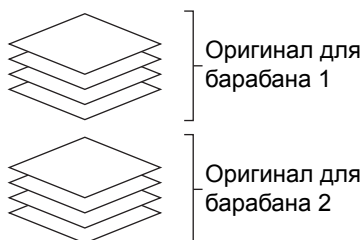

- ▶ В режиме двухцветной печати количество страниц оригинала для барабана 1 должно соответствовать указанному количеству копий. Если количество страниц меньше количества копий, добавьте пустые листы к страницам, чтобы количество страниц оригинала и количество копий было одинаковым.

2 Установите бумагу.

Установите бумагу в направлении подачи коротким краем.

Направление подачи бумаги

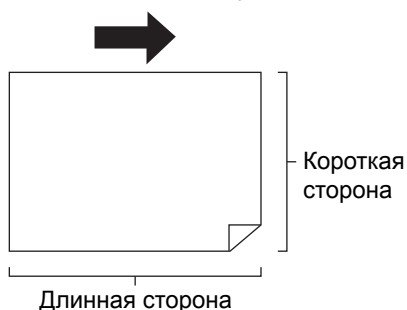

- ▶ Используйте бумагу стандартного размера. Не удастся использовать бумагу нестандартного размера или бумагу, размер которой зарегистрирован в параметрах [Управление].

3 Установите приемный лоток.

(31 “Установка приемного лотка”)

4 Коснитесь [Макет] на экране вкладки [Функции].

5 Коснитесь размера оригинала.

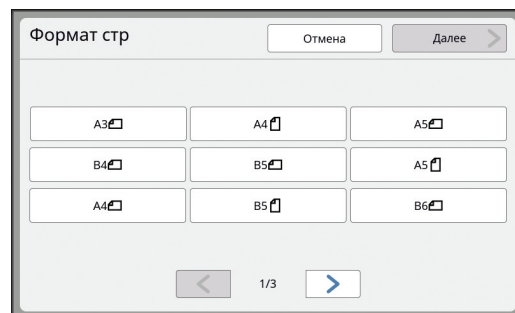

- ▶ Для печати 4 в 1 и 16 в 1 коснитесь кнопки формата оригинала, на которой изображен символ .



- ▶ Степень увеличения автоматически рассчитывается с применением выбранного размера оригинала и размера установленной бумаги. Если степень увеличения выходит за пределы диапазона от 50 до 200%, выбранное сочетание размеров оригинала и бумаги не удастся использовать.

6 Коснитесь [Далее].

7 Коснитесь количества копий, которые необходимо разместить на одном листе бумаги.

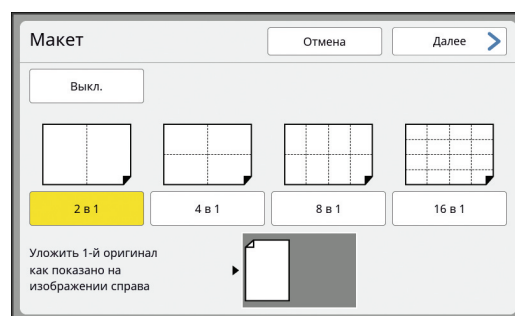

- ▶ Убедитесь, что оригинал размещен в направлении, показанном в нижней части экрана.

8 Коснитесь [Далее].

9 Настройте параметры [Ориентация оригинала] и [Расположение макетов].

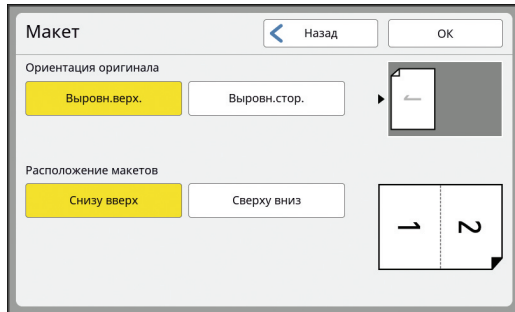

10 Коснитесь [ОК].

11 Задайте другие необходимые условия печати.

([кн 50](#) "Функции изготовления мастеров")



► Чтобы отменить функцию [Макет], повторите шаг 4 и откройте экран настроек. Коснитесь [Выкл.], затем [ОК].

12 Нажмите клавишу [START].

Начнется сканирование оригинала. Остальная часть процедуры аналогична выполнению обычной печати бумажных оригиналов.

([кн 35](#) "Печать бумажных оригиналов")

После завершения сканирования оригинала разместите оригинал, который требуется сканировать следующим, и нажмите клавишу [START].

Если количество страниц оригинала меньше количества копий, коснитесь [Выход], затем [Да] после сканирования всех страниц оригинала. Участок, в котором отсутствуют страницы оригинала, будет пустым.

Размещение нескольких оригиналов на одном листе бумаги [Мультип-печать]

Для обозначения процесса размещения нескольких оригиналов на одном листе бумаги используется понятие [Мультип-печать]. Эта функция используется, если необходимо сэкономить бумагу, а также напечатать сообщения или заметки.



► Не удастся использовать эту функцию со следующими функциями.

- [Тень корешка] ([кн 55](#))
- [Макет] ([кн 69](#))
- [Рег. верхн. поля] ([кн 77](#))
- [Рег. поля перепл.] ([кн 78](#))
- [Разделение] ([кн 57](#))
- [Просмотр реком.] ([кн 65](#))
- [Быстр. изг. мастера] ([кн 57](#))
- [Авто] в меню [Формат] ([кн 129](#))

► Если задана функция [Мультип-печать], не удастся использовать [Автом. поворот 90] ([кн 137](#)) в меню [Управление].

■ [Один оригинал]

Размещение нескольких копий одного оригинала на одном листе бумаги.

2 в 1 4 в 1 8 в 1 16 в 1

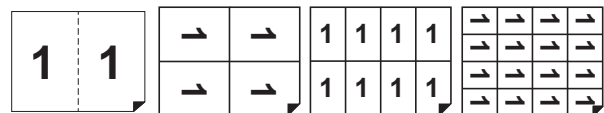

Режим одноцветной печати:

подготовьте лист оригинала.

Оригинал

Результат

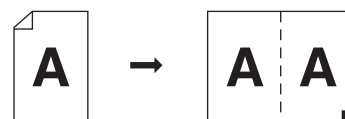

Режим двухцветной печати:

подготовьте набор оригиналов для барабанов 1 и 2.

Оригинал

Результат



■ [Много оригиналов]

Размещение нескольких копий двух или четырех оригиналов на одном листе бумаги.

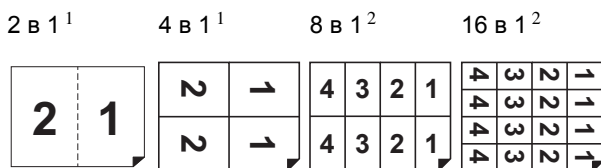

- ¹ Можно расположить два оригинала.
- ² Можно расположить четыре оригинала.

Режим одноцветной печати:

подготовьте два листа оригинала при использовании режима [2 в 1] или [4 в 1].

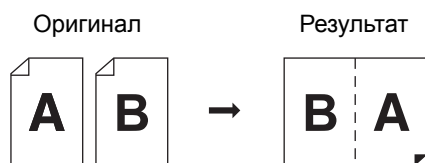

Подготовьте четыре листа оригинала при использовании режима [8 в 1] или [16 в 1].

Режим двухцветной печати:

используйте оригиналы для барабанов 1 и 2 одним набором.

Подготовьте два набора оригиналов при использовании режима [2 в 1] или [4 в 1].

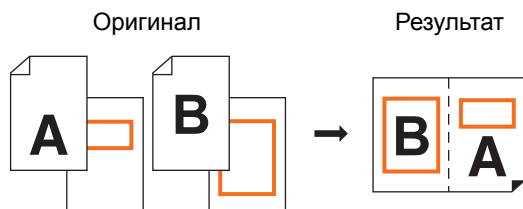

Подготовьте четыре набора оригиналов при использовании режима [8 в 1] или [16 в 1].

■ [Билет]

Размещение нескольких копий узкого оригинала, например билета, на одном листе бумаги.

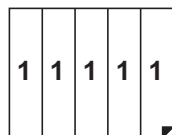

[Один оригинал], [Много оригиналов]

1 Разместите оригинал.

Направление размещения оригинала зависит от количества копий оригинала, которые необходимо разместить на одном листе бумаги.

Печать 2 в 1 и 8 в 1:



Печать 4 в 1 и 16 в 1:

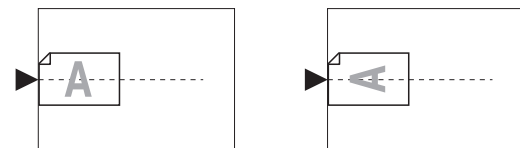

► Использование стекла экспозиции с дополнительным автоматическим податчиком оригиналов не допускается.

Если первый оригинал помещен на стекло экспозиции, остальные оригиналы также необходимо поместить на стекло экспозиции.

► При размещении оригиналов в автоматическом податчике оригиналов в режиме двухцветной печати уложите вместе оригиналы для барабана 1 и оригиналы для барабана 2.

Например, при выполнении печати [8 в 1] в режиме [Много оригиналов] уложите четыре листа оригинала для барабана 1 на четыре листа оригинала для барабана 2.

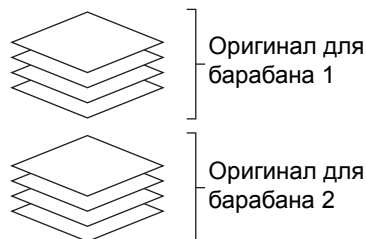

2 Установите бумагу.

Установите бумагу в направлении подачи коротким краем.

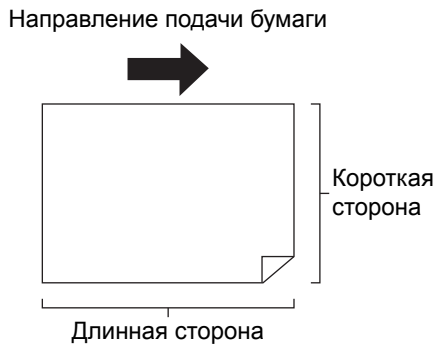

- 
Используйте бумагу стандартного размера. Не удастся использовать бумагу нестандартного размера или бумагу, размер которой зарегистрирован в параметрах [Управление].

3 Установите приемный лоток.

( 31 “Установка приемного лотка”)



4 Убедитесь, что отображился основной экран изготовления мастеров.

Если отображился другой экран, кроме основного экрана изготовления мастеров, нажмите клавишу [MASTER MAKING] ( 23).

5 Коснитесь [Мультитип-печать] на экране вкладки [Функции].

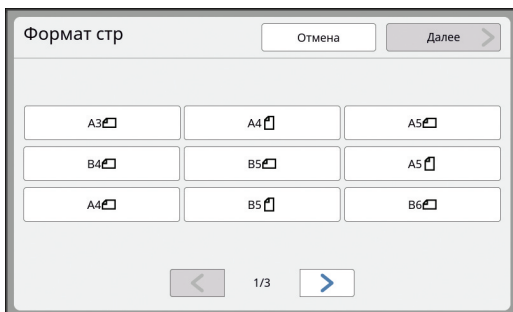
6 Коснитесь размера оригинала.



- 
Для печати 4 в 1 и 16 в 1 коснитесь кнопки размера оригинала, на которой изображен символ .



- Степень увеличения автоматически рассчитывается с применением выбранного размера оригинала и размера установленной бумаги. Если степень увеличения выходит за пределы диапазона от 50 до 200%, выбранное сочетание размеров оригинала и бумаги не удастся использовать.**

7 Коснитесь [Далее].

8 Коснитесь [Одна стр.] или [Много стр.].

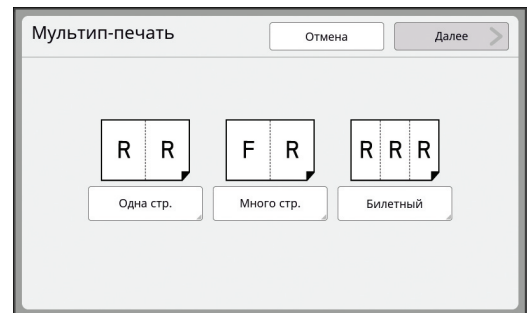

9 Коснитесь [Далее].

10 Коснитесь количества копий, которые необходимо разместить на одном листе бумаги.



- Убедитесь, что оригинал размещен в направлении, показанном в нижней части экрана.**

11 Коснитесь [ОК].

12 Задайте другие необходимые условия печати.

( 50 “Функции изготовления мастеров”)



- Чтобы отменить функцию [Мультитип-печать], повторите шаг 5 и откройте экран настроек. Коснитесь [Выкл.], затем [ОК].**

13 Нажмите клавишу [START].

Начнется сканирование оригинала. Остальная часть процедуры аналогична выполнению обычной печати бумажных оригиналов.

( 35 “Печать бумажных оригиналов”)

При отображении сообщения с просьбой разместить следующий оригинал разместите оригинал, который требуется сканировать следующим, и нажмите клавишу [START].



- ▶ Если в течение определенного времени следующий оригинал не размещен, изготовление мастера начнется автоматически. Диапазон, сканирование которого не выполнено, будет выведен как пустое пространство. Это определенное время обозначается как [Интервал мультитипа]. Заводское значение по умолчанию составляет 15 секунд. Интервал можно изменить в параметрах [Интервал мультитипа] ( 137) меню [Управление].

[Билет]

Количество копий, которое необходимо разместить на одном листе бумаги, определяется автоматически путем указания размера (ширины) короткой стороны оригинала.

Для расчета количества копий размер длинной стороны бумаги делится на размер короткой стороны оригинала. Оставшаяся область выводится пустой.

Ширину оригинала можно указать в диапазоне от 50 до 210 мм. Обратите внимание, что вокруг оригинала должно оставаться поле шириной 5 мм или более.

Пример:

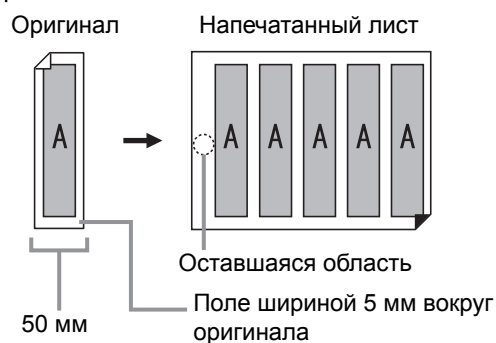

Короткая сторона оригинала: 50 мм
Длинная сторона бумаги: 297 мм (размер А4)
 $297 / 50 = 5$ (ост. 47)

Пять копий оригинала будут размещены на одном листе бумаги, а оставшаяся область будет пустой.

1 Размещение оригиналов

Поместите оригинал на стекло экспозиции.

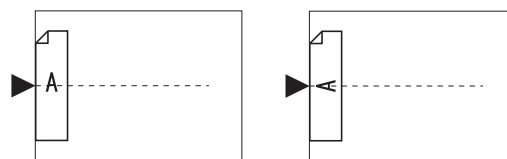

2 Установите бумагу.

Установите бумагу в направлении подачи коротким краем.

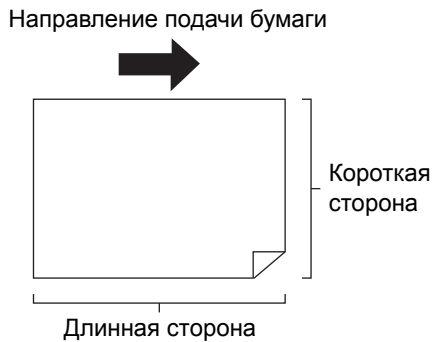

- ▶ Используйте бумагу стандартного размера. Не удастся использовать бумагу нестандартного размера или бумагу, которая зарегистрирована в параметрах [Управление].
- ▶ При выборе параметра [Размер] в шаге 13 настроек условий печати установите бумагу, которая соответствует размеру оригинала после его увеличения или уменьшения.

3 Установите приемный лоток.

(31 “Установка приемного лотка”)

4 Убедитесь, что отображился основной экран изготовления мастеров.

Если отображился другой экран, кроме основного экрана изготовления мастеров, нажмите клавишу [MASTER MAKING] (23).

5 Коснитесь [Мультитип-печать] на экране вкладки [Функции].

6 Коснитесь любого размера.

Выбранный размер не действует на билеты.

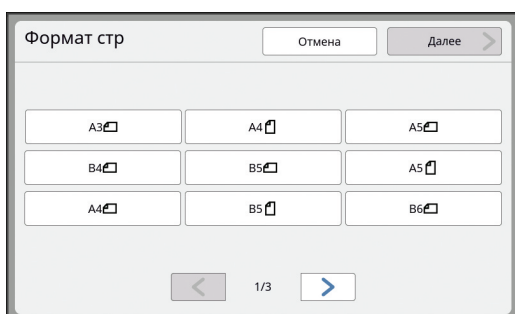

7 Коснитесь [Далее].

8 Коснитесь [Билетный].

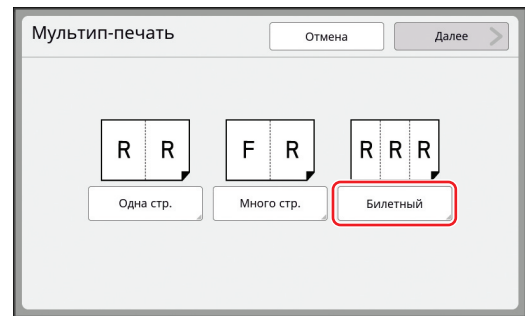

9 Коснитесь [Далее].

10 Коснитесь [Вкл.].

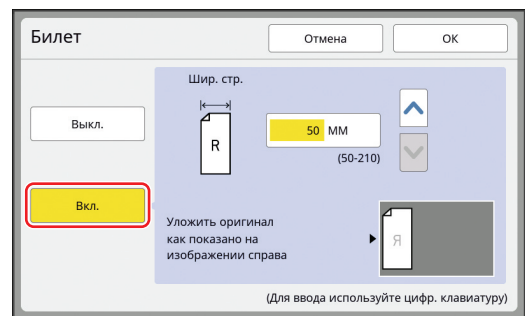

11 Укажите длину (ширину) короткой стороны оригинала.

Можно указать длину короткой стороны одним из следующих способов.

- Ввод числового значения с помощью цифровых клавиш.
- Касание [^] или [v].



- ▶ При выборе параметра [Размер] в шаге 13 настроек условий печати укажите размер оригинала после его увеличения или уменьшения.



- ▶ При нажатии клавиши [C] будет возвращено значение длины [50MM].

12 Коснитесь [ОК].

13 Задайте другие необходимые условия изготовления мастера.

- (50 “Функции изготовления мастеров”)
- (104 “Полезные функции”)



- ▶ Чтобы отменить функцию [Мультитип-печать], повторите шаг 5 и откройте экран настроек. Коснитесь [Выкл.], затем [ОК].

14 Нажмите клавишу [START].

Начнется сканирование оригинала. Остальная часть процедуры аналогична выполнению обычной печати бумажных оригиналов.

(35 “Печать бумажных оригиналов”)

Операция одним касанием для печати 2 в 1 [2 в 1]

Для обозначения процесса размещения нескольких оригиналов на одном листе бумаги используется понятие [Мультитип-печать].

Функция [2 в 1] позволяет выполнять печать 2 в 1 (размещение рядом двух копий оригинала на одном листе бумаги) в меню [Мультитип-печать] (71) с меньшим количеством шагов.



- ▶ Не удастся использовать эту функцию со следующими функциями.
 - [Тень корешка] (55)
 - [Макет] (69)
 - [Рег. верхн. поля] (77)
 - [Рег. поля перепл.] (78)
 - [Разделение] (57)
 - [Просмотр реком.] (65)
 - [Быстр. изг. мастера] (57)
 - [Авто] в меню [Формат] (129)
- ▶ Если задана функция [2 в 1], не удастся использовать [Автом. поворот 90] (137) в меню [Управление].

■ Окончательные изображения

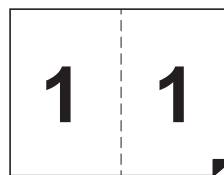

1 Размещение оригиналов

Разместите оригинал в направлении, указанном далее.



2 Установите бумагу.

Установите бумагу в направлении подачи коротким краем.

Направление подачи бумаги

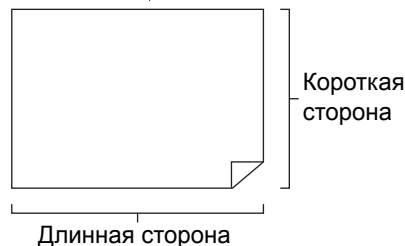

- ▶ Используйте бумагу стандартного размера. Не удастся использовать бумагу нестандартного размера или бумагу, которая зарегистрирована в параметрах [Управление].

3 Установите приемный лоток.

(📖 31 “Установка приемного лотка”)

4 Убедитесь, что отобразился основной экран изготовления мастеров.

Если отобразился другой экран, кроме основного экрана изготовления мастеров, нажмите клавишу [MASTER MAKING] (📖 23).

5 Коснитесь [2 в 1] на экране вкладки [Функции].

6 Задайте другие необходимые условия изготовления мастера.

(📖 50 “Функции изготовления мастеров”)
(📖 104 “Полезные функции”)



► Степень уменьшения и увеличения отличается от стандартных значений степени увеличения. Укажите степень увеличения, приведенную в следующих таблицах.

		Оригинал			
		A4	B5	A5	B6
Бумага для печати	A3	100%	116%	141%	163%
	B4	87%	100%	122%	141%
	A4	71%	82%	100%	116%
	B5	61%	71%	87%	100%

		Оригинал			
		A6	B7	A7	B8
Бумага для печати	A3	200%	-	-	-
	B4	173%	200%	-	-
	A4	138%	163%	200%	-
	B5	122%	141%	173%	200%

		Оригинал	
		Letter	Statement
Бумага для печати	Ledger	100%	127%
	Legal	77%	100%
	Letter	66%	100%
	Statement	50%	66%

7 Нажмите клавишу [START].

Начнется сканирование оригинала. Остальная часть процедуры аналогична выполнению обычной печати бумажных оригиналов. (📖 35 “Печать бумажных оригиналов”)

Обрезка верхней части оригинала [Рег. верхн. поля]

Можно обрезать верхнюю часть оригинала.

Например, при использовании оригинала, содержащего приводочные метки, включите поле от верхнего края оригинала до приводочных меток. Затем выполните печать на бумаге, размер которой соответствует области внутри приводочных меток. Можно получить оттиск области за пределами исключенных приводочных меток.

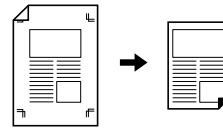

► Не удастся использовать эту функцию со следующими функциями.

- [Деление страницы] в меню [Тень корешка] (📖 55)
- [Макет] (📖 69)
- [Мультип-печать] (📖 71)
- [2 в 1] (📖 76)
- [Наложение] (📖 87)
- [Сканир.сторона-ADF] (📖 82)

1 Коснитесь [Регулировка верхн. поля] на экране вкладки [Функции].

2 Коснитесь [Вкл.].

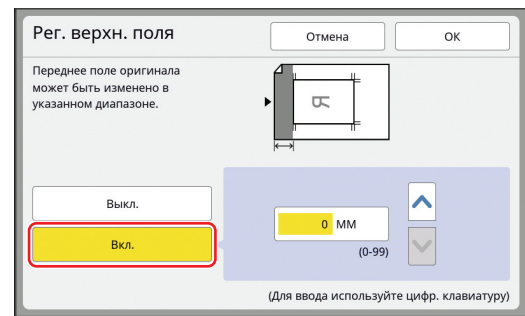

3 Укажите ширину поля для обрезки.

Можно указать ширину поля для обрезки одним из следующих способов.

- Ввод числового значения с помощью цифровых клавиш.
- Касание [^] или [v].



► При нажатии клавиши [C] будет возвращено значение длины [0 MM].

4 Коснитесь [ОК].

Регулировка положения при изготовлении мастера [Рег. поля перепл.]

Можно отрегулировать положение при изготовлении мастера, например, чтобы увеличить поле для сшивания напечатанных листов. Выберите сторону, на которой требуется увеличить поле, затем укажите длину сдвига.

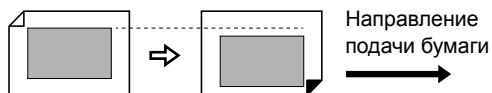

При размещении нескольких оригиналов в дополнительном автоматическом податчике оригиналов можно выполнить изготовление мастера для всех оригиналов, сместив положение при изготовлении мастера.



▶ Если для какого-либо оригинала размер поля недостаточен и выполняется сдвиг положения при изготовлении мастера для увеличения поля с одной стороны, некоторые изображения могут отсутствовать с другой стороны.



▶ Не удастся использовать эту функцию со следующими функциями.

- [Макет] (📖 69)
- [Мультип-печать] (📖 71)
- [2 в 1] (📖 76)
- [Тень корешка] (📖 55)
- [Наложение] (📖 87)
- [Быстр. изг. мастера] (📖 57)
- [Разделение] (📖 57)
- [Просмотр реком.] (📖 65)

1 Коснитесь [Рег. поля для перепл.] на экране вкладки [Функции].

2 Коснитесь кнопки для стороны, с которой требуется увеличить поле.

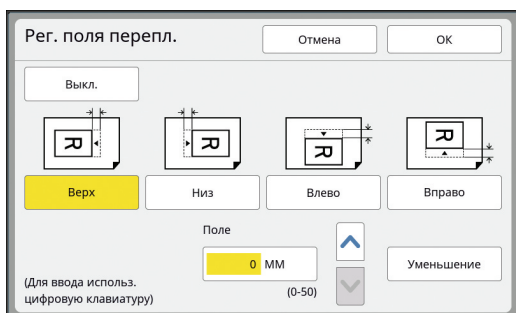

3 Укажите длину сдвига.

Можно указать длину сдвига одним из следующих способов.

- Ввод числового значения с помощью цифровых клавиш.
- Касание [^] или [v].



- ▶ При нажатии клавиши [C] будет возвращено значение длины [0 ММ].
- ▶ Касание [Уменьшение] приведет к уменьшению размера оригинала в соответствии с форматом бумаги. Помните, что при этой операции используется центр страницы без учета значения поля, заданного в параметре [Поле].

4 Коснитесь [ОК].

Проверка изображения данных оригинала [Оттиск]

Можно проверить сканированное изображение оригинала и изображение данных оригинала, извлеченное с помощью функций [Память] или [Переч.раб. USB].



- ▶ Не удастся использовать эту функцию со следующими функциями.
 - [Экономия краски] (📖 56)
 - [Быстр. изг. мастера] (📖 57)
 - [Обратная выдача] (📖 81)
- ▶ В режиме двухцветной печати для параметра [Оттиск] автоматически выбрано значение [Вкл.]. Однако, если для параметра [Быстр. изг. мастера] (📖 135) в меню [Управление] задано значение [Вкл.], то для параметра [Оттиск] выбрано значение [Выкл.].
- ▶ Для параметра [Оттиск] автоматически устанавливается значение [Вкл.], если настроены следующие функции:
 - [Макет] (📖 69)
 - [Мультип-печать] (📖 71)
 - [2 в 1] (📖 76)

■ Описание экрана

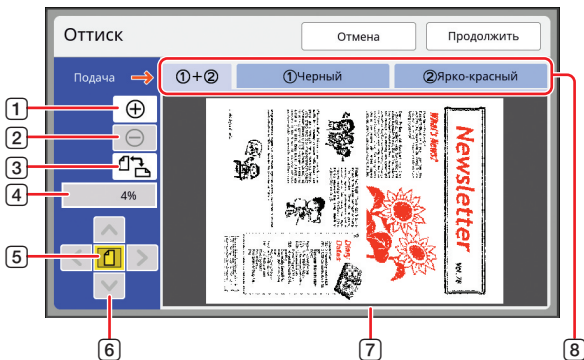

1	Коснитесь этой кнопки, чтобы увеличить вид на один уровень.
2	Коснитесь этой кнопки, чтобы уменьшить вид на один уровень.
3	Коснитесь этой кнопки, чтобы поочередно переключаться между видами [⌄ (вертикальный)] и [⌄ (горизонтальный)].
4	Показ текущей степени увеличения.
5	Коснитесь этой кнопки, чтобы изменить степень увеличения и отобразить изображение данных оригинала целиком в области дисплея.
6	Используйте эту кнопку, чтобы переместить положение дисплея.
7	Показ изображения данных оригинала. Коснитесь изображения, чтобы переместить его на экране и отобразить это изображение в центре экрана.

8	При использовании оригиналов для двухцветной печати отображаются следующие кнопки вкладок. Коснитесь кнопок вкладок, чтобы открыть соответствующие экраны. [1 + 2]: изображение наложения в режиме двухцветной печати. [1]: изображение, которое будет напечатано с помощью барабана 1. [2]: изображение, которое будет напечатано с помощью барабана 2.
---	--



- ▶ Даже если изображение полностью отображается на экране [Оттиск], участки изображения за пределами изготовления мастера не будут напечатаны. Убедитесь, что выбрана достаточная ширина полей. (📖 17 “Область изготовления мастеров”)

■ Порядок отображения просмотра

Экран [Оттиск] можно открыть в следующих ситуациях.

Ситуация	Способ отображения
Изготовление мастера для бумажного оригинала	Коснитесь [Оттиск] на экране вкладки [Функции] основного экрана изготовления мастеров. После сканирования оригинала откроется экран [Оттиск].
Сохранение бумажного оригинала в виде данных	Коснитесь [Оттиск] на экране вкладки [Функции] основного экрана сканирования. После сканирования оригинала откроется экран [Оттиск].
Печать данных оригинала, полученных с компьютера	Коснитесь [Просмотр] на экране вкладки [Основной] основного экрана изготовления мастеров для данных оригинала. ⚠ Параметр [Оттиск] недоступен, если включена функция [Автопечать], так как операция не останавливается перед изготовлением мастера.
Печать сохраненных данных оригиналов	Доступны два следующих способа. <ul style="list-style-type: none"> • Коснитесь [Просмотр] на экране [Вызов из памяти] или [Переч.раб. USB]. • Коснитесь [Просмотр] на экране вкладки [Основной] основного экрана изготовления мастеров для данных оригинала.

Порядок действий на экране [Оттиск]

В этом разделе в качестве примера описан порядок действий для изготовления мастера из бумажного оригинала.

1 Коснитесь [Оттиск] на экране вкладки [Функции].

2 Задайте условия изготовления мастеров.

(📖 50 “Функции изготовления мастеров”)
(📖 104 “Полезные функции”)

3 Нажмите клавишу [START].

Начнется сканирование оригинала. После сканирования оригинала откроется экран [Оттиск].

4 Просмотрите предварительные результаты.

- Коснитесь [Продолжить], чтобы начать изготовление мастера.
- Коснитесь [Отмена], чтобы остановить изготовление мастера.



- ▶ Если отображается [Заккрыть], коснитесь [Заккрыть].

Проверка контрольного экземпляра каждой страницы [АПО полуавтомат]

[АПО полуавтомат] отображается, если установлен дополнительный автоматический податчик оригиналов.

При размещении оригиналов на автоматическом податчике оригиналов и включении функции [АПО полуавтомат] печать будет выполнена в порядке, указанном далее.



- Поскольку операция останавливается после завершения изготовления мастера, можно проверить контрольный экземпляр перед печатью большого количества копий.
- Поскольку изготовление мастера для следующей страницы запускается автоматически после процесса печати, можно эффективно продолжать работу.



- ▶ Описание порядка выполнения печати при выключенной функции [АПО полуавтомат] см. на следующей странице. (📖 28 “Описание функции [Автопечать]”)
- ▶ Настройку по умолчанию можно изменить в параметрах функции [АПО полуавтомат] (📖 134) меню [Управление].

1 Поместите оригиналы на автоматический податчик оригиналов.

(📖 33 “Размещение оригиналов”)

2 Выключите функцию [Автопечать].

Если функция [Автопечать] включена, нажмите клавишу [AUTO PROCESS], чтобы выключить функцию [Автопечать].

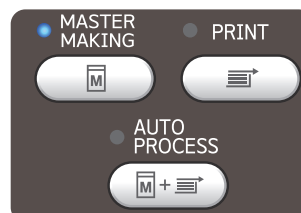

3 Коснитесь [АПО полуавтомат] на экране вкладки [Функции].

Параметр [АПО полуавтомат] станет активным.

Печать с последней страницы [Обратная выдача]

Можно выполнить печать в порядке, обратном порядку сканирования бумажных оригиналов. Эту опцию рекомендуется использовать, если требуется поместить первую страницу напечатанных листов наверху в приемном лотке.



- ▶ Для использования функции [Обратная выдача] в аппарат необходимо установить карту памяти.
- ▶ При выполнении операции [Обратная выдача] сканированные данные оригиналов временно сохраняются в области [Память]. Если во время сканирования оригиналов в папке [Память] заканчивается место, отображается сообщение. В этом случае удалите данные оригиналов, сохраненные в папке [Память], чтобы обеспечить достаточно места, и повторно выполните сканирование оригиналов.



- ▶ Не удастся использовать эту функцию со следующими функциями:
 - [Неск. оригиналов] (106)
 - [Сочетание] (107)
 - [Оттиск] (79)
 - [Наложение] (87)
 - [Штамп] (88)
 - [Разделение] (57)
 - [Просмотр реком.] (65)
 - [Одностор. мастер] (97)

Режим одноцветной печати



Режим двухцветной печати

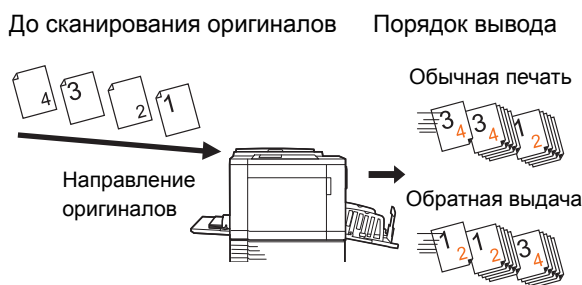

1 Разместите оригинал.

Разместите оригиналы на стекле экспозиции или в дополнительном автоматическом податчике оригиналов.

В режиме двухцветной печати сначала разместите оригиналы для барабана 1. (33 “Размещение оригиналов”)

2 Установите бумагу.

(30 “Установка лотка подачи бумаги и бумаги”)

3 Установите приемный лоток.

(31 “Установка приемного лотка”)

4 Коснитесь [Обратная выдача] на экране вкладки [Функции].

5 Задайте другие необходимые условия печати.

(50 “Функции изготовления мастеров”)

6 Нажмите клавишу [START].

Начнется сканирование оригинала.

Если в шаге 1 оригинал размещен на стекле экспозиции, разместите оригинал, который требуется сканировать следующим, и нажмите клавишу [START] после завершения сканирования предыдущего оригинала.

7 Коснитесь [Выход].

После завершения сканирования всех оригиналов коснитесь кнопки [Выход].

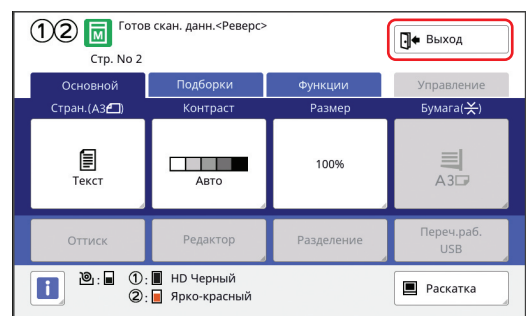

Отобразится экран подтверждения запуска изготовления мастера.

8 Коснитесь [Да].

Начнется изготовление мастера.

Отобразится основной экран изготовления мастера и печати данных оригинала.

Выбор стороны оригинала для сканирования [Сканир.сторона-ADF]

Можно указать сторону оригинала, которая будет сканирована при использовании дополнительного автоматического податчика оригиналов.



- ▶ Настройку по умолчанию можно изменить в параметрах функции [Сканир.сторона-ADF] (134) меню [Управление].
- ▶ Не удастся использовать эту функцию со следующей функцией:
 - [Рег. верхн. поля] (77)

■ [Передн.стор.-> Симпл.]

В режиме одноцветной печати:

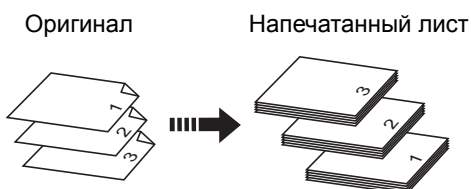

В режиме двухцветной печати:

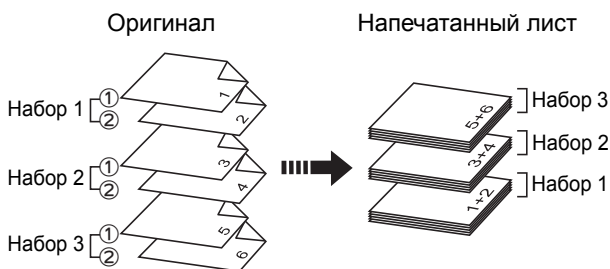

Символы ① и ② обозначают оригиналы, из которых изготавливаются мастера для барабанов 1 и 2, соответственно.

■ [Задн.стор. -> Симпл.]

В режиме одноцветной печати:

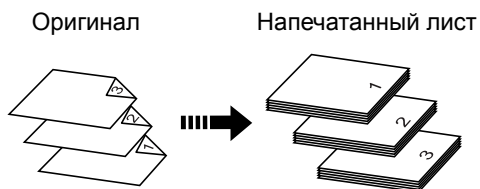

В режиме двухцветной печати:

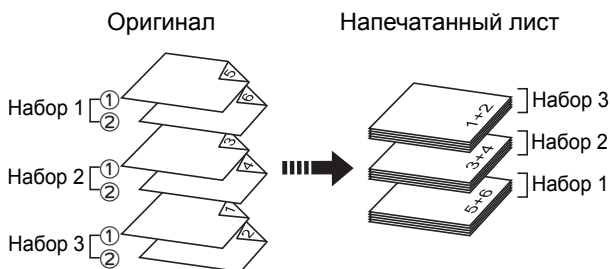

■ [Дуплекс -> Симплекс]

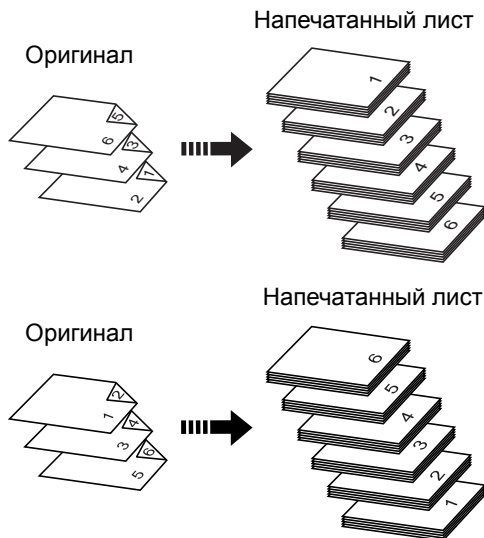

1 Коснитесь [Сканир. стор.-ADF] на экране вкладки [Функции].

2 Коснитесь кнопки требуемой настройки.

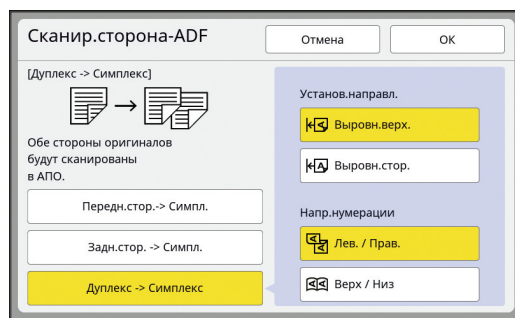

■ [Передн.стор.-> Симпл.]

Выполняется сканирование только лицевой стороны (верхней стороны) оригинала.



- ▶ При использовании следующей функции выберите значение [Передн.стор.-> Симпл.]:
 - [Рег. верхн. поля] (77)

■ [Задн.стор. -> Симпл.]

Выполняется сканирование только задней стороны (нижней стороны) оригинала.

■ [Дуплекс -> Симплекс]

Выполняется сканирование обеих сторон оригинала.

Укажите [Установ.направл.] и [Напр.нумерации] в соответствии с оригиналом.



- ▶ Не удастся выбрать значение [Дуплекс -> Симплекс] в режиме двухцветной печати. Выберите его в режиме одноцветной печати.

3 Коснитесь [ОК].

Использование оригинала из памяти [Печать из памяти]

Даже если аппарат невозможно подключить к компьютеру, можно выполнить печать с высоким разрешением аналогично печати, которая выполняется непосредственно с компьютера. С помощью функции RISO Printer Driver (Драйвер принтера RISO) можно преобразовать данные оригинала, созданные на компьютере, в цифровой шаблон, а затем напечатать его на лазерном принтере*. Бумага называется «оригинал из памяти». Можно использовать функцию [Печать из памяти] этого аппарата и печатать исходные данные оригинала, созданные на основе оригинала из памяти.

* Для создания оригинала из памяти требуется лазерный принтер с разрешением 600 т/д и более. Однако с помощью этого аппарата, возможно, не удастся надлежащим образом выполнить его сканирование в зависимости от модели и качества печати лазерного принтера.

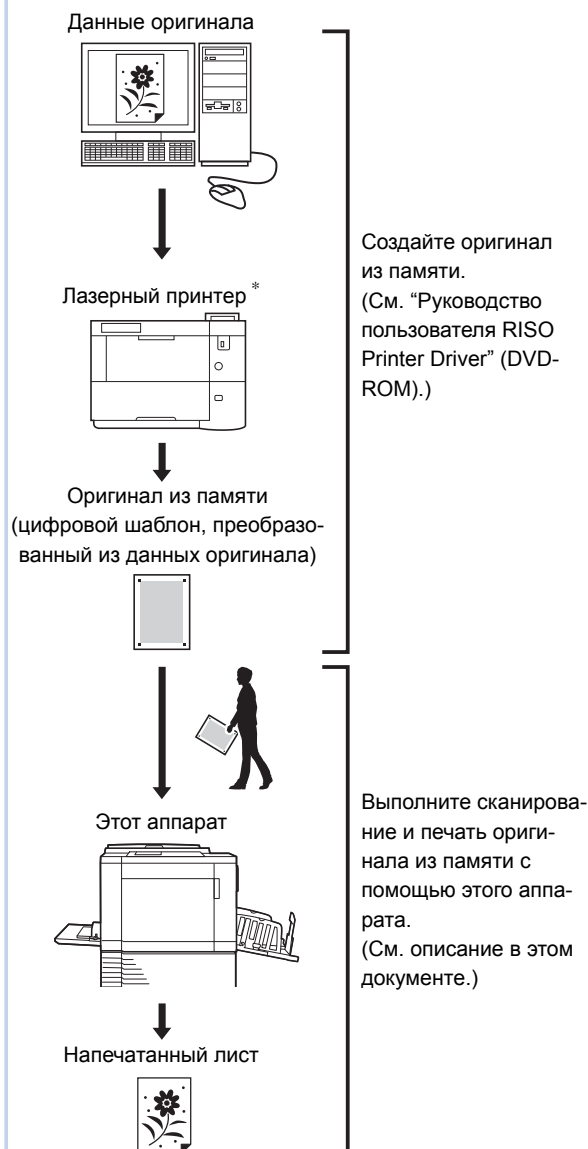

В этом разделе описана процедура сканирования и печати оригиналов из памяти с помощью этого аппарата.



- ▶ Для получения информации о создании оригиналов из памяти см. «Руководство пользователя RISO Printer Driver» (DVD-ROM).

1 Выберите нужный режим.

Нажмите клавишу [HOME] для перехода на экран [HOME].

Проверьте раздел заголовка оригинала из памяти. Выберите режим (одноцветной или двухцветной печати), напечатанный в разделе заголовка.

Заголовок	Режим
MONO	Режим одноцветной печати
DUAL	Режим двухцветной печати

2 Установите бумагу.

Проверьте раздел заголовка оригинала из памяти. Разместите оригинал размера, напечатанного в разделе заголовка.

3 Поместите оригинал из памяти на стекло экспозиции.

Убедитесь, что в разделе заголовка оригинала из памяти напечатано «P.1».

При размещении оригинала уложите его напечатанной стороной вниз. Совместите центр оригинала с меткой [▶]. После этого закройте крышку стекла экспозиции.

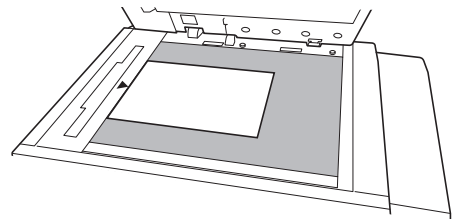



► Возможно, в следующих случаях с помощью этого аппарата не удастся надлежащим образом сканировать оригинал из памяти:

- Стекло экспозиции и панель крышки стекла экспозиции загрязнены.
- Оригинал из памяти загрязнен, смят или согнут.

► Используйте поле, как показано, для нанесения примечаний на оригинал из памяти. При наличии надписей в других областях оригинала из памяти, возможно, не удастся надлежащим образом выполнить сканирование оригинала из памяти с помощью этого аппарата.

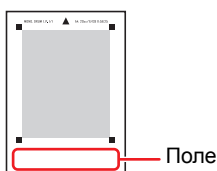

4 Коснитесь [Печать из памяти] на экране вкладки [Функции].

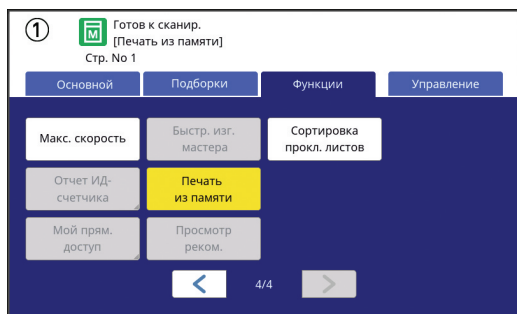

5 Нажмите клавишу [START].

Будет выполнено сканирование оригинала из памяти.



► Если оригинал из памяти состоит из нескольких страниц, после завершения сканирования оригинала уложите на место оригинала страницу со следующим номером и нажмите клавишу [START].

6 Подтвердите информацию об оригинале.

После завершения сканирования оригинала из памяти отобразится экран [Оттиск] (📖 79). Подтвердите, что отображается оригинал, который требуется напечатать.



7 Коснитесь [Продолжить].

Начнется изготовление мастера. Остальная часть процедуры аналогична выполнению обычной печати бумажных оригиналов. (📖 35 "Печать бумажных оригиналов")

Управление сохраненными данными оригиналов [Память], [Переч.раб. USB]

В этом разделе описан порядок использования экрана для извлечения сохраненных данных оригиналов. Действия на экране [Память подборки] описаны в качестве примера. На экране [Переч.раб. USB] используется аналогичный порядок действий.

- Описание способа сохранения см. на следующей странице.
(📖 43 “Сохранение бумажного оригинала в виде данных”)
- Описание способа печати см. на следующей странице.
(📖 45 “Печать сохраненных данных оригиналов”)

Изменение стиля отображения списка

1 Коснитесь [Память] на экране вкладки [Функции].

2 Коснитесь [Дисплей].

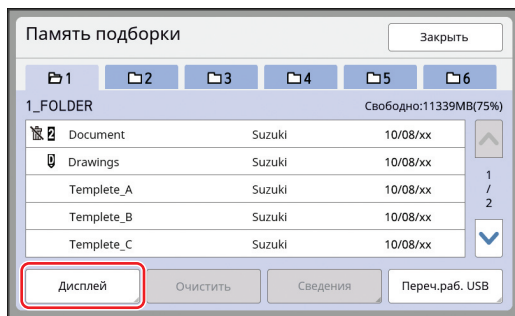

3 Измените настройки.



■ Порядок отображения пунктов списка

Можно выбрать порядок сортировки списка.

■ [Только.имя файл]

Можно изменить пункты, которые требуется отобразить в списке.

Выкл.: Название данных + имя владельца + дата сохранения

Вкл.: Название данных

■ [Показать данные ID]

[ИД-зад. Печати]: Отображаются только данные идентификации.

[Печать без ИД]: Отображаются пункты, кроме данных идентификации.



- ▶ [Показать данные ID] отображается, если значение [Выс/Полн. управление] установлено для параметра [Управл. пользоват.] (📖 145) в меню [Управление].

4 Коснитесь [ОК].

5 Отобразится экран [Память подборки].

Удаление данных оригинала

1 Коснитесь [Память] на экране вкладки [Функции].

2 Коснитесь пункта данных оригинала, которые требуется удалить.

Можно также выбрать несколько пунктов данных оригинала.

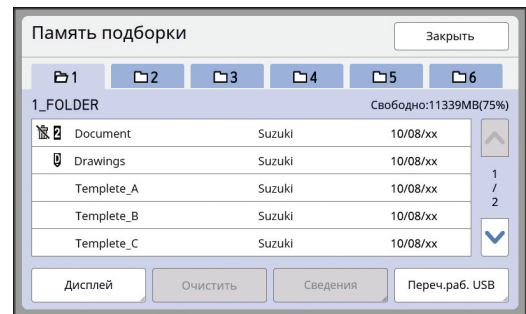

3 Коснитесь [Очистить].



- ▶ Если перед данными оригинала отображается значок [🔒], для них задано условие [Отображать сообщение перед удалением данных] в драйвере принтера. Если выбрать подобные данные оригинала и коснуться [Очистить], отобразится экран с подтверждением. Коснитесь [ОК] на экране подтверждения, чтобы снять защиту и удалить данные.

Сведения о данных оригиналов

1 Коснитесь [Память] на экране вкладки [Функции].

2 Коснитесь пункта данных оригинала, которые требуется проверить.

Можно также выбрать несколько пунктов данных оригинала.

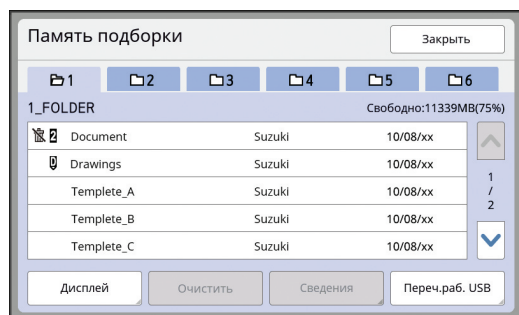

3 Коснитесь [Сведения].

Отобразится экран [Вызов из памяти].

4 При необходимости измените настройки.

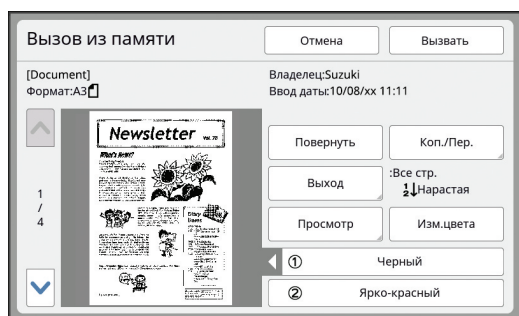

■ [Повернуть]:

Коснитесь этой кнопки, чтобы выполнить печать с поворотом данных оригинала на 180 градусов.

■ [Коп./Пер.]:

Коснитесь этой кнопки, чтобы отобразить экран [Коп./Пер.]. Можно копировать или перемещать данные оригиналов между местом хранения [Память] и [Переч.раб. USB].

■ [Выход]:

Коснитесь этой кнопки, чтобы отобразить экран [Выход]. Можно изменить порядок печати (по возрастанию/по убыванию) и ввести ограничение для печатаемых страниц (нечетные/четные/указанные страницы).

■ [Просмотр]:

Коснитесь этой кнопки, чтобы отобразить экран [Оттиск]. Можно проверить изображение данных оригинала.

(79 "Проверка изображения данных оригинала [Оттиск]")

5 Коснитесь [Вызвать].

Коснитесь [Вызвать], чтобы напечатать данные оригинала.

Коснитесь [Отмена], чтобы сразу закрыть экран.

Изменение экрана [Переч.раб. USB]

Можно поочередно переключаться между экранами [Память подборки] и [Переч.раб. USB].

1 Коснитесь [Переч.раб. USB] на экране [Память подборки].

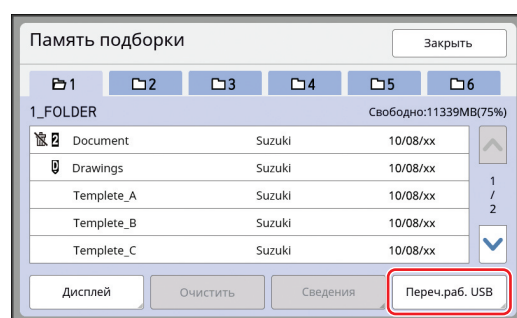

Отобразится экран [Переч.раб. USB].



► Коснитесь [Память] на экране [Переч.раб. USB], чтобы открыть экран [Память подборки].

Наложение данных оригинала на бумажный оригинал [Наложение] (режим одноцветной печати)

Эта функция предназначена для режима одноцветной печати.

Можно накладывать данные оригиналов (сохраненные данные), сохраненные в [Память] или [Переч.раб. USB], на бумажный оригинал. Например, можно наложить изображение штампа "Sample" на бумажный оригинал.



- ▶ Описание способа сохранения наложенных данных оригинала в [Память] или [Переч.раб. USB] см. на следующей странице.
(📖 43 "Сохранение бумажного оригинала в виде данных")
- ▶ Не удастся использовать эту функцию со следующими функциями.
 - [Экономия краски] (📖 56)
 - [Быстр. изг. мастера] (📖 57)
 - [Рег. верхн. поля] (📖 77)
 - [Рег. поля перепл.] (📖 78)
 - [Обратная выдача] (📖 81)

■ Окончательные изображения



- Не удастся увеличить или уменьшить сохраненные данные. Наложение сохраненных данных будет выполнено с тем же размером, с которым данные были сохранены.
- Не удастся отрегулировать положение для наложения сохраненных данных. Наложение сохраненных данных будет выполнено по центру верхнего направления (📖 15) для выровненного бумажного оригинала.

Если размер сохраненных данных больше бумажного оригинала



Если размер сохраненных данных меньше бумажного оригинала



1 Коснитесь [Наложение] на экране вкладки [Функции].

2 Коснитесь пункта данных оригинала, которые требуется наложить.

- Описание порядка действий на экране [Память подборки] см. на следующей странице.
(📖 85 "Управление сохраненными данными оригиналов [Память], [Переч.раб. USB]")
- Чтобы наложить сохраненные данные, которые хранятся на USB флэш-накопителе, вставьте USB флэш-накопитель и коснитесь [Переч.раб. USB].

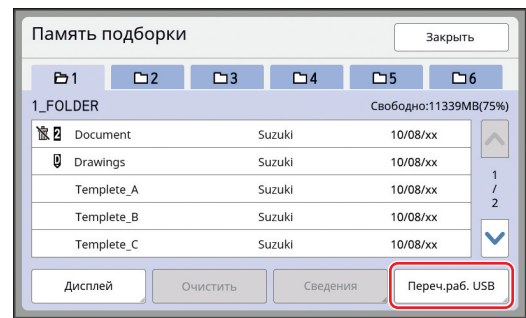

3 Коснитесь [Сведения].

Отобразится экран [Вызов из памяти]. При использовании USB флэш-накопителя вместо него отобразится экран [Переч.раб. USB].

4 Коснитесь [Вызвать].

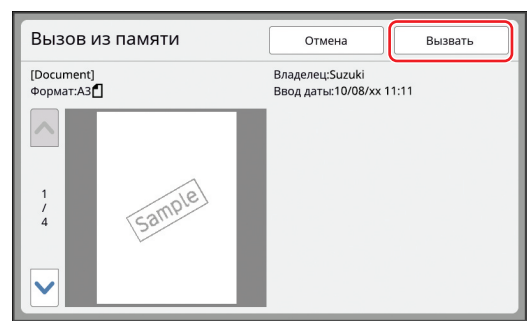

5 Выполните действия, необходимые для печати.

Остальная часть процедуры аналогична выполнению обычной печати бумажных оригиналов.

(📖 35 "Печать бумажных оригиналов")



- ▶ Не извлекайте USB флэш-накопитель, пока не закончится печать.

Наложение данных оригиналов и бумажных оригиналов в различных цветах [Штамп] (режим двухцветной печати)

Эта функция предназначена для режима двухцветной печати.

При изготовлении мастера бумажного оригинала с помощью барабана 1 и при изготовлении мастера данных оригинала, сохраненных в папке [Память], с помощью барабана 2 можно выполнить двухцветную печать.

Например, предварительно сохраненные значки логотипов и т. п. можно напечатать в цвете, отличающемся от основного текста в документе.



▶ Не удастся использовать эту функцию со следующими функциями:

- [Быстр. изг. мастера] (📖 57)
- [Разделение] (📖 57)
- [Просмотр реком.] (📖 65)
- [Обратная выдача] (📖 81)
- [Одностор. мастер] (📖 97)

■ Окончательные изображения



- Не удастся увеличить или уменьшить сохраненные данные. Наложение сохраненных данных будет выполнено с тем же размером, с которым данные были сохранены.
- Не удастся отрегулировать положение для наложения сохраненных данных. Наложение сохраненных данных будет выполнено по центру верхнего направления для выровненного оригинала.

Если размер сохраненных данных больше бумажного оригинала



Если размер сохраненных данных меньше бумажного оригинала



Регистрация данных [Штамп]

Для использования этой функции [Штамп] необходимо зарегистрировать данные оригиналов в параметре [Данные штампа].



▶ Только данные оригиналов, сохраненные в папке [Память], можно зарегистрировать в параметре [Данные штампа]. Не удастся зарегистрировать данные оригиналов, сохраненные на USB флэш-накопителе.



▶ Описание способа сохранения данных оригинала в папке [Память] см. на следующей странице.
(📖 43 “Сохранение бумажного оригинала в виде данных”)

1 Коснитесь [Данные штампа] на экране [Управление].

2 Коснитесь кнопки, для которой отсутствует регистрация.

Кнопка, для которой не назначено действие, будет выделена сплошной линией.

(Не удастся выбрать затененную кнопку, так как настройки уже зарегистрированы.)

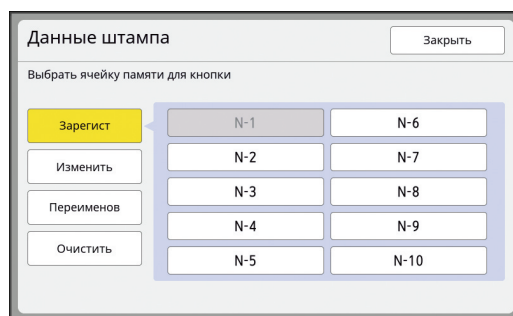

3 Коснитесь сохраненных данных, которые необходимо зарегистрировать.

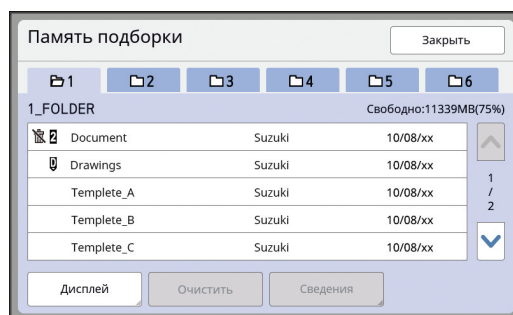

▶ Описание порядка действий на экране [Память подборки] см. на следующей странице.
(📖 85 “Управление сохраненными данными оригиналов [Память], [Переч.раб. USB]”)

4 Коснитесь [Сведения].

5 Подтвердите сохраненные данные.

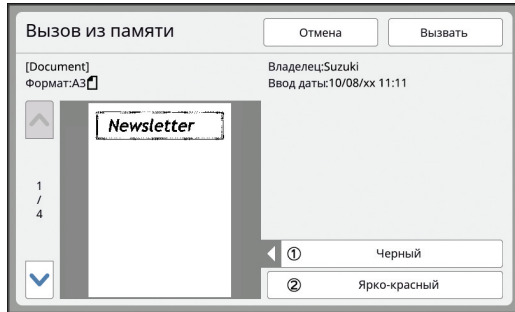

- ! В параметре [Данные штампа] можно зарегистрировать только одну страницу одного цвета. Для сохраненных данных с несколькими страницами или с двумя цветами отобразите эскиз страницы в цвете, который требуется использовать.

6 Коснитесь [Вызвать].

7 Коснитесь [Заккрыть].

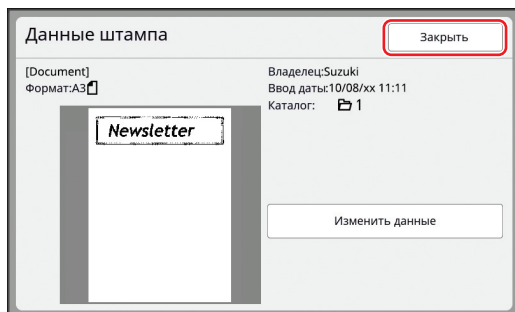

- ✍ Коснитесь [Изменить данные], чтобы вернуться к шагу 3, и снова выберите данные.

8 Коснитесь [Заккрыть].

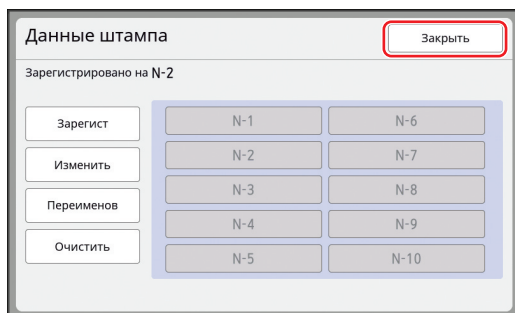

- ▶ На экране [Данные штампа] можно выполнить следующие операции, помимо [Зарегист]:
- [Изменить] Можно изменить зарегистрированные данные штампа, указав другие данные.
 - [Переименов] Можно изменить имя зарегистрированной кнопки любым другим именем.
 - [Очистить] Можно восстановить состояние кнопки с зарегистрированного на незарегистрированное.

Печать с двумя цветами в режиме [Штамп]

1 Перейдите на основной экран изготовления мастеров для режима двухцветной печати.

2 Коснитесь [Штамп] на экране вкладки [Функции].

3 Коснитесь сохраненных данных, которые требуется использовать.



- ▶ Необходимо заранее зарегистрировать данные в параметре [Данные штампа] (📖 136) в меню [Управление].

4 Коснитесь [ОК].

5 Разместите бумажный оригинал. (📖 33 "Размещение оригиналов")

6 Задайте условия печати.

При необходимости задайте условия. Рекомендуется включить [Оттиск] (📖 79), так как перед изготовлением мастера можно проверить выравнивание направлений [Данные штампа] и бумажного оригинала.

7 Нажмите клавишу [START].

Последующие действия аналогичны действиям, начиная с шага 13 (📖 36), в разделе “Двухцветная печать”.



Глава **4**

Функции для печати

Функции для печати

Для получения дополнительной информации и данных о процедуре настройки каждой функции см. страницы, указанные в качестве справки.

■ Функции, для настройки которых используются аппаратные клавиши

[SPEED] (📖 92)

Можно отрегулировать скорость печати.

[DENSITY] (📖 93)

Можно отрегулировать плотность печати.

[PRINT POSITION] (📖 94)

Можно отрегулировать положение оттиска.

■ Функции, для настройки которых используется сенсорная панель

[Формат] (📖 68)

Можно выбрать нестандартный размер бумаги.

[Интервал] (📖 95)

Можно уменьшить перетискивание краски на напечатанном листе.

[Обновить] (📖 96)

Можно повторно изготовить мастер с помощью изображения, которое было использовано при последнем изготовлении мастера.

[Автообн. Страницы] (📖 97)

Автоматическое повторное изготовление мастера каждый раз после выполнения печати указанного количества страниц.

[Одностор. мастер] (📖 97)

Во время двухцветной печати можно заменить оригинал и повторно изготовить мастер только для одного из барабанов.

[Контр. спец. бумаги] (📖 98)

Можно отрегулировать условия подачи и приема бумаги при использовании специальной бумаги.

[Крылья вывода] (📖 102)

Можно отрегулировать положение крыльев вывода бумаги для более удобного приема специальной бумаги.

[Контроль подачи] (📖 102)

Можно включить и выключить эту функцию, чтобы проверить наличие подачи листов бумаги с наложением.

Регулировка скорости печати [SPEED]

Можно отрегулировать скорость печати. Скорость печати можно отрегулировать не только перед началом, но и во время процесса печати.









- ▶ Настройку по умолчанию можно изменить в параметрах функции [Скорость печати] (📖 134) меню [Управление].

1 Нажмите клавишу [SPEED] ([◀] или [▶]).



- При каждом нажатии клавиши [◀] скорость печати уменьшается на один уровень.
- При каждом нажатии клавиши [▶] скорость печати увеличивается на один уровень.

В следующей таблице показана зависимость между состоянием индикатора скорости печати и самой скоростью печати.

Индикатор	Скорость печати (листов в минуту)
 1 2 3 4 5	Приблизительно 60
 1 2 3 4 5	Приблизительно 80
 1 2 3 4 5	Приблизительно 100
 1 2 3 4 5	Приблизительно 110
 1 2 3 4 5	Приблизительно 120
 1 2 3 4 5	Приблизительно 150 ([Макс. скорость] *)

- * Один раз коснитесь кнопки [Макс. скорость] на экране печати, чтобы увеличить скорость печати до 150 листов в минуту.

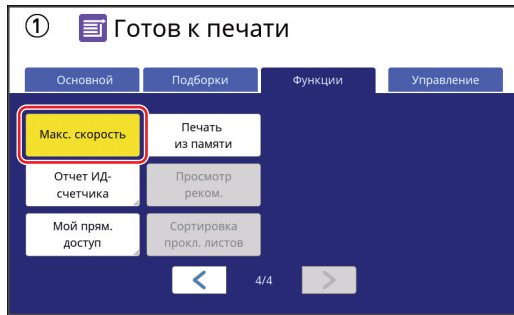

- ▶ При использовании барабана 2 для одноцветной печати (барабан 1 при этом снят) в режиме [Макс. скорость] и при использовании бумаги, длина которой по горизонтали не превышает 364 мм, положение печати может быть не стабилизировано.
- ▶ Функция [Макс. скорость] доступна, если температура внутри барабана составляет 15°C или более. Если барабан холодный, увеличьте температуру в помещении или выполняйте печать со скоростью [5] в течение некоторого времени, пока температура барабана не станет достаточной.
- ▶ При использовании некоторых типов бумаги может легко произойти ее замятие. Если используется бумага такого типа, выполняйте печать на более низкой скорости.



- ▶ Не удастся использовать функцию [Макс. скорость] со следующей функцией.
 - [Сортировка прокл. листов] (110).

Регулировка плотности печати [DENSITY]

Можно отрегулировать плотность печати. Плотность печати можно отрегулировать не только перед началом, но и во время процесса печати.



- ▶ Настройку по умолчанию можно изменить в параметрах функции [Прижим] (134) меню [Управление].
- ▶ Если включена функция [Экономия краски] (56), плотность печати не удастся изменить. (Индикатор плотности печати не горит.)

1

Нажмите клавишу [DENSITY] ([◀] или [▶]).



- При каждом нажатии клавиши [◀] плотность печати уменьшается на один уровень.
- При каждом нажатии клавиши [▶] плотность печати увеличивается на один уровень.

Индикатор плотности печати показывает текущий уровень плотности печати.

Регулировка положения оттиска [PRINT POSITION]



Регулировка положения оттиска для каждого барабана

Можно отрегулировать положение оттиска с помощью клавиш [PRINT POSITION] ([▲], [▼], [◀] и [▶]) для барабана, который требуется отрегулировать.

Положение оттиска можно отрегулировать не только перед началом, но и во время процесса печати.

1 Нажмите клавиши [PRINT POSITION] ([▲], [▼], [◀] и [▶]) для барабана, который требуется отрегулировать.

При каждом нажатии клавиши изображение печати смещается на 0,5 мм.



- ▶ Нажмите клавишу [→ 0 ←], чтобы вернуть изображение печати в стандартное положение.
- ▶ Чтобы вернуть изображение печати в стандартное положение во время процесса печати, нажмите и удерживайте клавишу [→ 0 ←].

- ▶ Если параметр [Точная настройка] на экране вкладки [Функции] включен, можно настроить положение оттиска примерно на 0,1 мм. Если параметр [Точная настройка] не отображается, обратитесь к дилеру или в уполномоченный центр обслуживания.

2 Проверьте расстояние сдвига.

Расстояние, на которое сдвинуто изображение печати, отображается на экране сенсорной панели.

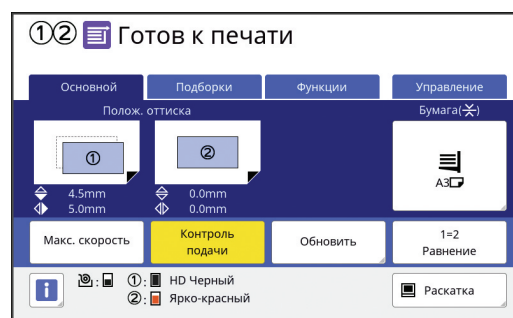

- ▶ Расстояние сдвига, отображающееся на экране, является справочным значением. После регулировки нажмите клавишу [PROOF], чтобы проверить напечатанный лист.
- ▶ Непосредственно после регулировки положения оттиска только для одного из барабанов в тракте печати может сохраниться остаточное изображение предыдущего положения оттиска. Это остаточное изображение может вызвать отклонения при печати. В этом случае напечатайте несколько листов контрольного экземпляра, пока остаточное изображение не исчезнет.



- ▶ При выполнении следующих операций оттиск можно вернуть в стандартное положение.
 - Нажмите клавишу [RESET].
 - Выключите питание.

Выравнивание положения обоих барабанов

- 1 Отрегулируйте положение одного из барабанов.
- 2 На экране вкладки [Функции] коснитесь [1=2 Равнение].
- 3 На экране вкладки [Основной] убедитесь, что положения обоих барабанов выровнено.

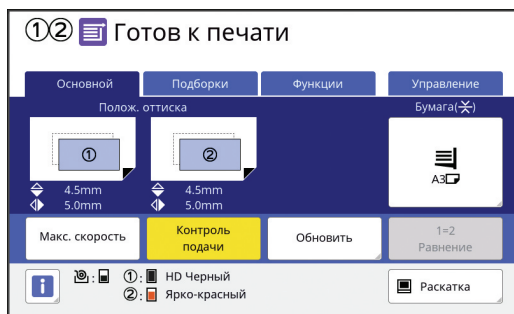

- ▶ При регулировке положения каждого барабана в отдельности их положения будут выровнены по последней регулировке положения барабана.

Уменьшение перетискивания краски [Интервал]

Аппарат подает напечатанные листы с высокой скоростью. В зависимости от бумаги краска на напечатанном листе может не высохнуть в достаточной мере. Эта краска может оставить отпечаток на оборотной стороне следующего напечатанного листа.

В этом случае установите более длительный интервал до вывода следующего напечатанного листа. Это позволит краске высохнуть и предотвратит перетискивание.

Можно отрегулировать интервал до вывода следующего напечатанного листа, используя вращения барабана вхолостую.



- ▶ Не удастся использовать эту функцию со следующей функцией.
 - [Сортировка прокл. листов] (110)

- 1 Коснитесь [Интервал] на экране вкладки [Функции].

- 2 Коснитесь [Вкл.].

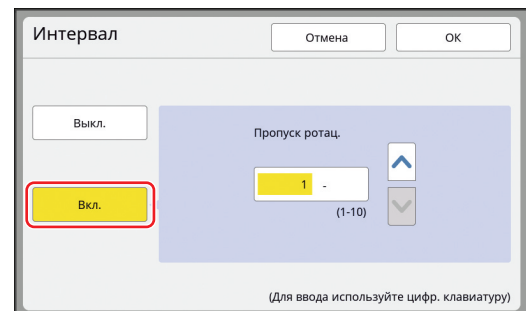

- 3 Укажите число для параметра [Пропуск ротац.].

Можно указать число для параметра [Пропуск ротац.] одним из следующих способов.

- Ввод числового значения с помощью цифровых клавиш.
- Касание [^] или [v].



- ▶ При нажатии клавиши [C] будет возвращено число [1].

- 4 Коснитесь [ОК].

Повторное изготовление мастера [Обновить]

Аппарат временно сохраняет изображение, которое было использовано при последнем изготовлении мастера.

Можно выполнить изготовление мастера на основе этого изображения с помощью функции [Обновить]. При использовании этой функции не требуется помещать оригинал и повторно выполнять настройки.

Во время процесса печати большого числа листов качество мастера может ухудшиться. В этом случае замените мастер новым, выбрав [Обновить]. При этом текущие настройки не изменяются и качество печати можно поддерживать на постоянном уровне.



► Обратите внимание, что функция [Обновить] недоступна при следующих условиях.

- Изготовление мастера не выполнялось после включения питания аппарата.
- После нажатия клавиши [RESET].
- Если истекло время, указанное в настройке [Автосброс] (📖 137).
- После выполнения функции [Секретный].
- При возникновении ошибки перед завершением изготовления мастера.
- После выполнения функции [Раскатка барабана].*

* Функцию [Обновить] можно выполнить, если задан параметр [Оттиск], [Наложение], [Штамп] или [Тень корешка].

1 Коснитесь [Обновить] на экране вкладки [Функции].

■ В режиме двухцветной печати

Отобразится экран для выбора барабана. Коснитесь кнопки барабана, для которого требуется выполнить [Обновить].

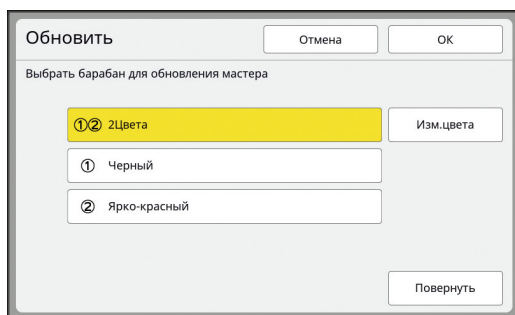

[Изм.цвета]:

Если коснуться [1 2 2Цвета] в режиме двухцветной печати, будет включена функция [Изм.цвета] (можно коснуться ее). Если включена функция [Изм.цвета], сведения об изготовлении мастера меняются между барабанами 1 и 2. (Этот параметр рекомендуется использовать при неправильном порядке оригиналов.)



► Если установлен барабан A4 / Letter, не удастся коснуться [Изм.цвета]. Если установлен барабан A4 / Letter на кнопке для барабана 1 отображается [A4 □].

■ В режиме одноцветной печати

Параметры барабана не отображаются. Барабан, который используется в режиме одноцветной печати, используется также для функции [Обновить].

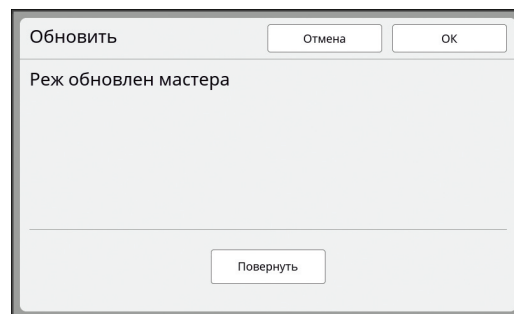

2 При необходимости коснитесь [Повернуть].



► Если установлен барабан A4 / Letter и выбран режим [2Цвета], не удастся коснуться [Повернуть]. Если установлен барабан A4 / Letter на кнопке для барабана 1 отображается [A4 □].



► Настройка [Повернуть], указанная на этом экране, также применяется к параметру [Автообн. Страницы].

3 Коснитесь [ОК].

Повторное автоматическое изготовление мастера [Автообн. Страницы]

При выполнении печати большого числа листов, например нескольких тысяч, качество мастера может ухудшиться во время процесса печати. Если включена функция [Автообн. Страницы], повторное изготовление мастера будет выполняться автоматически каждый раз после печати заданного количества листов. Это позволит продолжать процесс печати. Поскольку замена мастера новым выполняется до того, как его качество ухудшится, качество печати поддерживается на постоянном уровне.



- ▶ Необходимо выбрать значение [Вкл.] для параметра [Автообн. Страницы] (📖 138) в меню [Управление].

1 Коснитесь [Автообн. страницы] на экране вкладки [Функции].



- ▶ Функция [Автообн. Страницы] выключается в следующих случаях.
 - Включена функция [Программа].
 - Нажата клавиша [RESET].
 - Отображается основной экран изготовления мастера для данных следующего оригинала.
- ▶ Настройка [Повернуть], указанная на экране [Обновить] (📖 96), также применяется к параметру [Автообн. Страницы].

Замена одной из страниц [Одностор. мастер] (режим двухцветной печати)

Во время двухцветной печати можно заменить оригинал и повторно изготовить мастер только для одного из барабанов. Например, эта операция рекомендуется для создания листков с одинаковым разделом описания продукта, но с разной информацией о магазине.

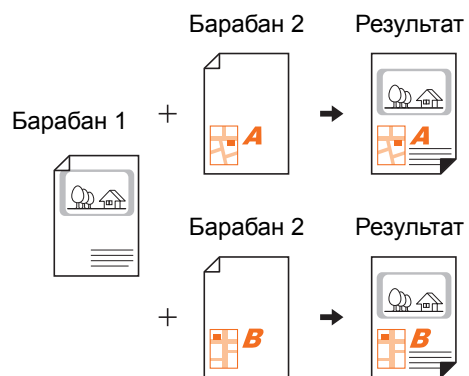

1 Выполните двухцветную печать.

(📖 35 “Печать бумажных оригиналов”)

2 Коснитесь [Одностор. Мастер] на экране вкладки [Функции].

3 Коснитесь кнопки для барабана, на котором будет заменен оригинал.



- ▶ Если барабан A4 / Letter установлен в качестве барабана 1, сбоку от кнопки ① отображается [A4 📄].

4 Разместите замещающий оригинал.

(📖 33 “Размещение оригиналов”)

5 Задайте условия изготовления мастеров.

При необходимости задайте условия изготовления мастера для замещающего оригинала. Если изменения не внесены, будут использованы условия, примененные для печати в шаге 1.

(📖 50 “Функции изготовления мастеров”)

6 Нажмите клавишу [START].

Будет изготовлен мастер для замещающего оригинала и напечатан контрольный экземпляр.

Остальная часть процедуры аналогична выполнению обычной печати бумажных оригиналов.

(📖 35 “Печать бумажных оригиналов”)

Регулировка условий подачи и приема бумаги [Контр.спец.бумаги]

Можно отрегулировать условия подачи и приема бумаги при использовании специальной бумаги, а также при обнаружении неоднородности и размытий на напечатанных изображениях.



► Для получения правильных значений регулировки обратитесь к дилеру или в уполномоченный центр обслуживания.

Регулировка подачи бумаги для специальной бумаги

Можно отрегулировать условия подачи бумаги в зависимости от характеристик бумаги.

1 Коснитесь [Контр.спец бумага] на экране вкладки [Функции].

2 Коснитесь [Настройка подачи].

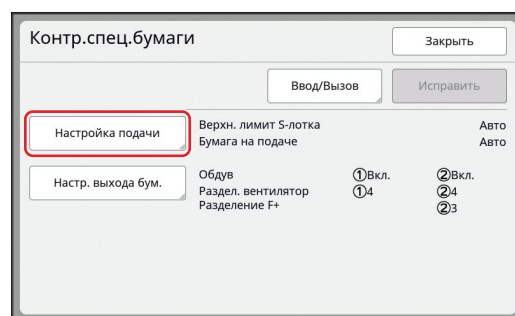

3 Коснитесь [Ручной].

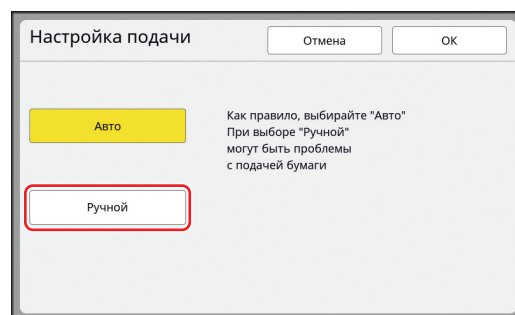

4 Настройте все пункты при необходимости.

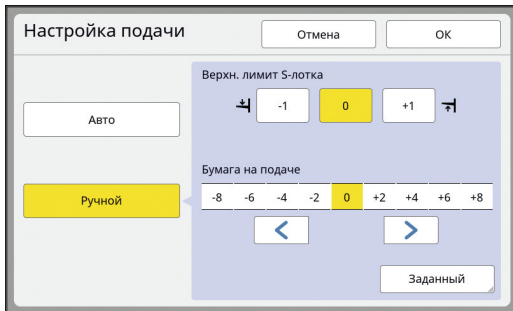

Коснитесь [Заданный], чтобы указать [Время сцепления] и [Время расцепления].

5 Коснитесь [ОК].

Отобразится экран [Контр. спец. бумаги].



► Рекомендуется зарегистрировать введенные значения регулировки. (📖 99 "Регистрация значений регулировки")

6 Коснитесь [Заккрыть].

Регулировка приема бумаги для специальной бумаги

Можно отрегулировать условия приема бумаги в зависимости от характеристик напечатанного изображения и бумаги.



► Настройку по умолчанию можно изменить в параметрах функции [Настр. выхода бум.] (📖 135) меню [Управление].

1 Коснитесь [Контр. спец бумаги] на экране вкладки [Функции].

2 Коснитесь [Настр. выхода бум.].

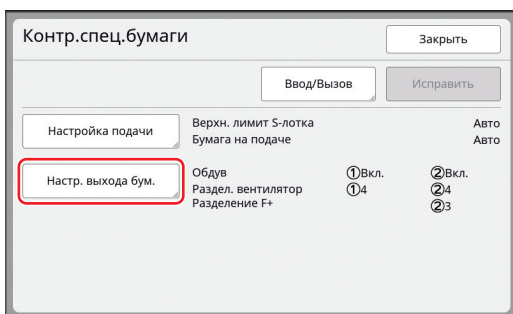

3 Настройте все пункты при необходимости.

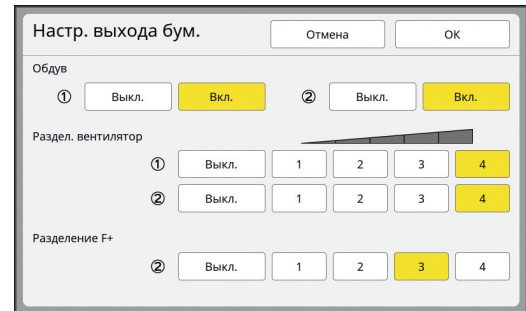

4 Коснитесь [ОК].

Отобразится экран [Контр. спец. бумаги].



► Рекомендуется зарегистрировать введенные значения регулировки. (📖 99 "Регистрация значений регулировки")

5 Коснитесь [Заккрыть].

4

Регистрация значений регулировки

Рекомендуется зарегистрировать значения регулировки, введенные в настройках [Настройка подачи] и [Настр. выхода бум.], поскольку эти значения могут понадобиться снова.

1 Измените настройки параметров [Настройка подачи] и [Настр. выхода бум.].

Для получения информации о процедуре настройки см. 📖 98.

2 Коснитесь [Ввод/Вызов].

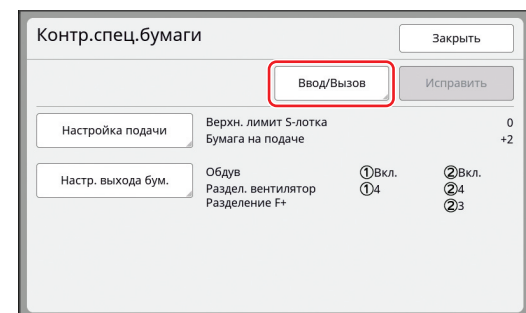

3 Коснитесь кнопки, для которой отсутствует регистрация.

Кнопка, для которой не назначено действие, будет выделена сплошной линией. (Не удастся выбрать затененную кнопку, так как настройки уже зарегистрированы.)

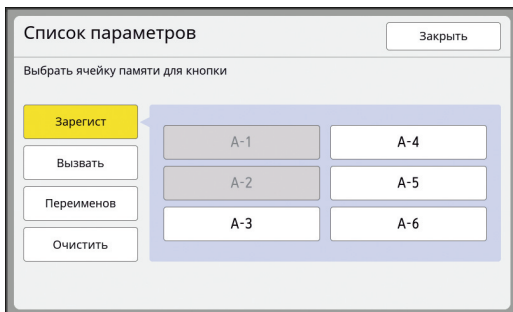

4 Коснитесь [OK] на экране подтверждения.

Введенные значения регулировки будут зарегистрированы, и отобразится экран [Список параметров].



- Можно изменить имя зарегистрированных значений регулировки. (📖 101 “Изменение имени значений регулировки”)

5 Коснитесь [Заккрыть].

Отобразится экран [Контр. спец. бумаги].

Вызов значений регулировки

1 Коснитесь [Контр. спец бумаги] на экране вкладки [Функции].

2 Коснитесь [Ввод/Вызов].

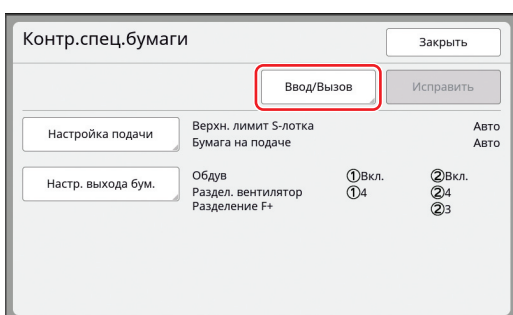

3 Коснитесь [Вызвать].

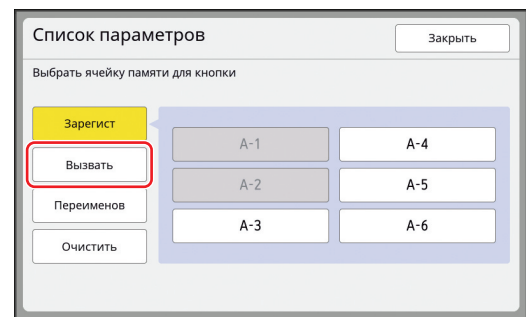

4 Коснитесь кнопки настроек, которые необходимо вызвать.

Отобразится экран [Контр. спец. бумаги]. Убедитесь, что имя вызванных настроек регулировки отображается.

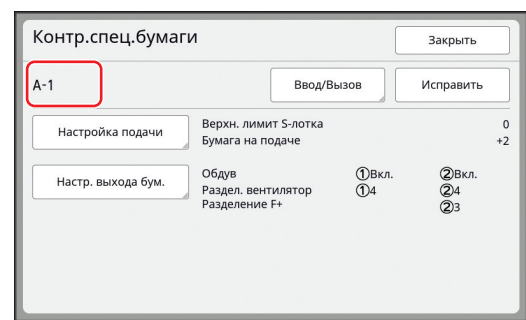

- Можно изменить и заменить настройки вызванных значений регулировки. (📖 100 “Изменение настроек значений регулировки”)

Изменение настроек значений регулировки

1 Вызовите значения регулировки.

Выполните шаги с 1 по 4 в пункте “Вызов значений регулировки”.

2 Измените настройки параметров [Настройка подачи] и [Настр. выхода бум.].

Для получения информации о процедуре настройки см. 📖 98.

3 Коснитесь [Исправить].

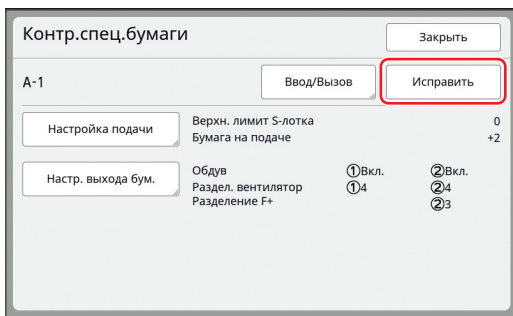

4 Коснитесь [OK] на экране подтверждения.

Измененные значения регулировки будут заменены новыми, и отобразится экран [Контр. спец. бумаги].

Изменение имени значений регулировки

1 Коснитесь [Контр. спец бумаги] на экране вкладки [Функции].

2 Коснитесь [Ввод/Вызов].

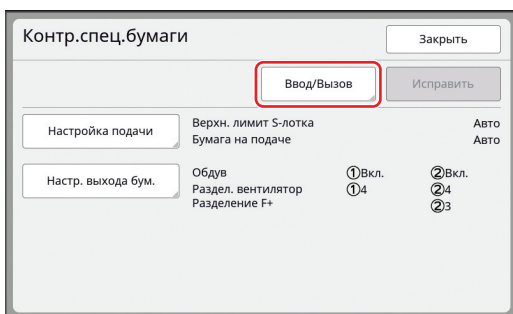

3 Коснитесь [Переименов].

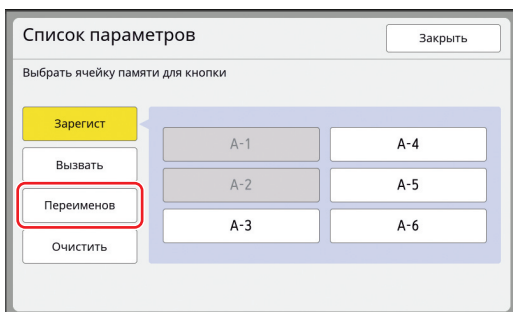

4 Коснитесь кнопки, соответствующей имени, которое необходимо изменить.

5 Измените имя.

(📖 27 “Экран [Переименовать]”)

6 Введите новое имя и коснитесь [OK].

Отобразится экран [Список параметров].

7 Коснитесь [Заккрыть].

Отобразится экран [Контр. спец. бумаги].



► Если имя не помещается в области дисплея, оставшаяся часть имени отображается символами “...”.

Удаление значений регулировки

1 Коснитесь [Контр. спец бумаги] на экране вкладки [Функции].

2 Коснитесь [Ввод/Вызов].

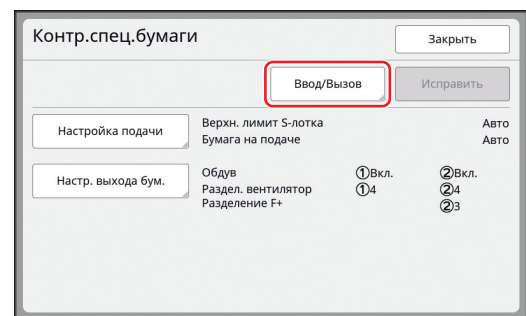

3 Коснитесь [Очистить].

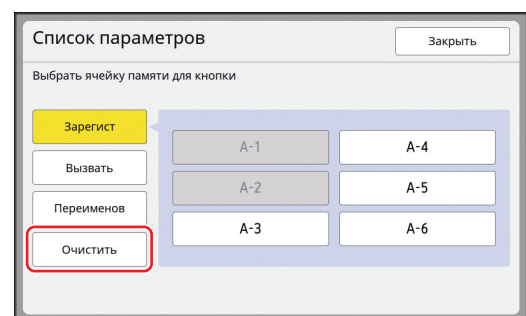

4 Коснитесь кнопки функции, которую необходимо удалить.

5 Коснитесь [OK] на экране подтверждения.

Отобразится экран [Список параметров].

6 Коснитесь [Заккрыть].

Отобразится экран [Контр. спец. бумаги].

Регулировка положения крыльев вывода бумаги [Контроль крыльев]

Крылья вывода бумаги используются для вывода напечатанных листов на приемный лоток. Как правило, положение крыльев вывода бумаги регулируется автоматически в соответствии с размером бумаги и выбором положения рычага настройки подачи бумаги (📖 30). При использовании бумаги, для которой не удастся автоматически отрегулировать положение, включите функцию [Контроль крыльев]. Крылья вывода бумаги переместятся в специальное положение.

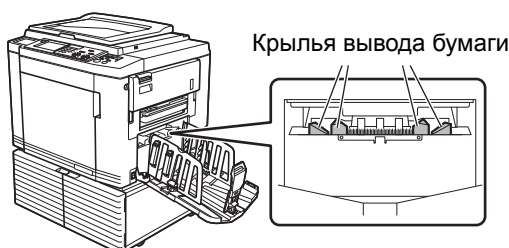

▶ Если функция [Контроль крыльев] не отображается, необходимо выполнить специальные настройки. Для получения дополнительной информации обратитесь к дилеру или в уполномоченный центр обслуживания.



▶ Настройку по умолчанию можно изменить в параметрах функции [Крылья вывода] (📖 135) меню [Управление].

1 Коснитесь [Контроль крыльев] на экране вкладки [Функции].

Контроль состояния подачи [Контроль подачи]

Аппарат оснащен функцией [Контроль подачи], которая автоматически останавливает печать при обнаружении подачи накладывающихся листов бумаги (двойной подачи). Функция [Контроль подачи] включена в заводских настройках по умолчанию.

Однако, поскольку эта функция предназначена для бумаги обычного типа, она может определить некоторые состояния бумаги как ошибочные даже при отсутствии двойной подачи.

Для предотвращения подобного ложного определения выключайте функцию [Контроль подачи] в следующих случаях:

- Ошибка [Контроль подачи] несколько раз отображается при отсутствии двойной подачи.
- Используется бумага с темным фоном (например, черным, красным или темно-синим).
- На задней стороне бумаги уже выполнена печать.



▶ Настройку по умолчанию можно изменить в параметрах функции [Опр.двойной подачи] (📖 134) меню [Управление].

1 Коснитесь [Контроль подачи] на экране вкладки [Функции].



Глава **5**

Полезные функции

Полезные функции

<p>Для получения дополнительной информации и данных о процедуре настройки каждой функции см. страницы, указанные в качестве справки.</p>
<p>[Программа] (📖 104) Можно разделить и отсортировать напечатанные листы по заданному количеству листов.</p>
<p>[Сортировка прокл. листов] (📖 110) Бумагу, помещенную в лоток подачи бумаги, можно использовать в качестве прокладочных листов для сортировки напечатанных листов.</p>
<p>[Разделение тиражей] (📖 111) Можно отсортировать напечатанные листы. (Требуется дополнительный разделитель тиражей.)</p>
<p>[Работы] (📖 111) Можно зарегистрировать набор требуемых настроек.</p>
<p>[Резервирование] (📖 113) Можно предотвратить случайную печать данных, полученных с компьютера.</p>
<p>[Раскатка барабана] (📖 114) Если барабан не используется в течение длительного времени, можно уменьшить размывание краски в начале печати.</p>
<p>[Секретный] (📖 115) Можно удалить мастер, который уже был использован.</p>
<p>[Мой прямой доступ] (📖 116) Можно выбрать функции, которые будут зарегистрированы в области прямого доступа для каждого пользователя.</p>
<p>[Счетчик] (📖 117) Можно проверить суммарные результаты для учета процессов изготовления мастеров и количества напечатанных копий.</p>
<p>[Отчет ИД-счетчика] (📖 118) Можно вывести общие результаты для учета процессов изготовления мастеров и количества напечатанных копий.</p>
<p>[Сообщ. об облс.] (📖 122) Можно отправить историю операций аппарата на адрес электронной почты, указанный заранее.</p>
<p>[Редактор] Эта функция используется для сканирования бумажных оригиналов, последующего редактирования сканированных оригиналов и отделения цветов. Для получения дополнительной информации см. руководство пользователя редактора RISO.</p>

Печать сортированных оригиналов [Программа]

Можно отделить определенное количество копий, которые будут напечатаны для каждого набора или каждого оригинала. Процесс печати будет останавливаться на несколько секунд после печати заданного количества копий (для каждого набора или каждого оригинала), поэтому можно будет выполнить сортировку напечатанных листов.



- ▶ Не удастся использовать эту функцию с функцией [Автообн. Страницы] (📖 97).
- ▶ Эта функция подходит для использования с функцией [Сортировка прокл. листов] (📖 110), поскольку сортировка напечатанных листов выполняется каждый раз в соответствии с заданным разделением при помощи прокладочного листа.
- ▶ Эта функция подходит для использования с функцией [Разделение тиражей] (📖 111), поскольку сортировка напечатанных листов выполняется каждый раз в соответствии с заданным разделением при помощи ленты. Для использования функции [Разделение тиражей] требуется дополнительный разделитель тиражей.

■ Типы функции [Программа]

[Один оригинал]:

Можно задать определенное количество копий, которые будут напечатаны из одного оригинала для каждого “набора”. “Наборы” можно собрать в “группу”.
 Можно задать до 9999 копий × 99 наборов × 150 групп.

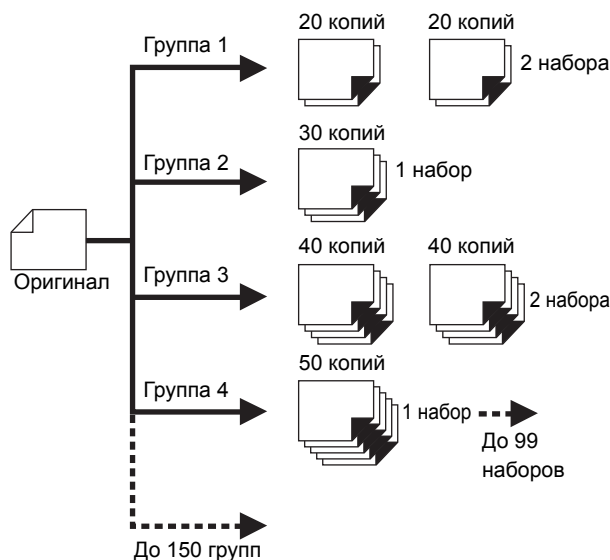

[Неск. оригиналов]:

Можно задать разное количество копий для нескольких оригиналов.
Можно задать до 9999 копий × 20 оригиналов.

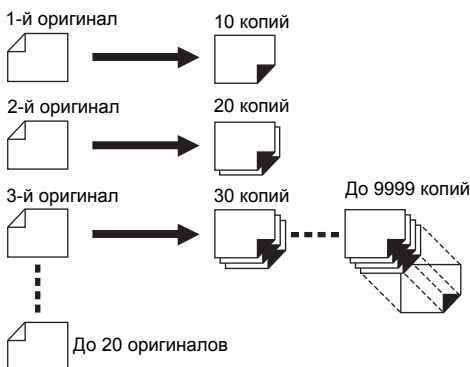

[Сочетание]:

Выполните одноцветную печать с помощью барабана 1, создав количество копий, заданное для каждой “группы”. Затем в перерыве между группами выполните двухцветную печать с наложением на мастер барабана 2.

Например, эту функцию рекомендуется использовать, если требуется создать бланки ответов для учащихся (одноцветные) для нескольких человек и бланки с ответами для преподавателей (двухцветные).

Можно указать до 9999 листов (общее число одно- и двухцветных отпечатков) × 150 групп.

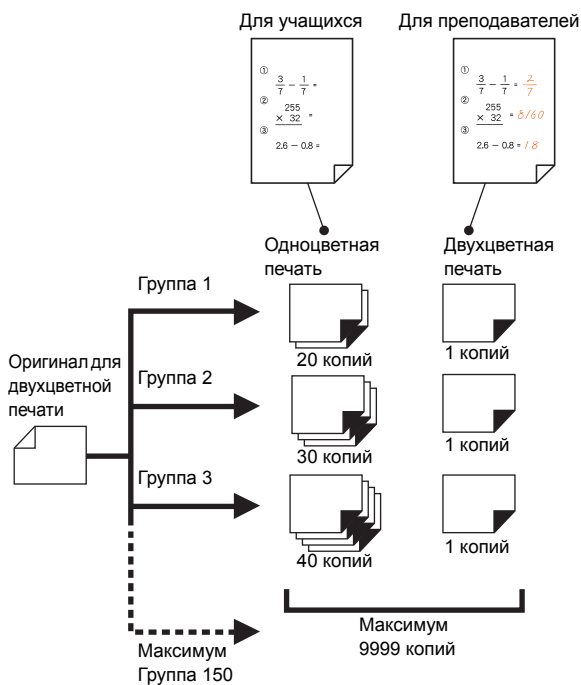

- Функция [Сочетание] предназначена для режима двухцветной печати.
- Для использования функции [Сочетание] необходимо подготовить два оригинала или разделить один оригинал на два цвета.

При разделении оригинала используйте одну из следующих функций с функцией [Сочетание]:

- [Разделение] (📖 57)
- [Просмотр реком.] (📖 65)
- [Редактор]

■ Порядок использования функции [Программа]

Доступны два следующих способа.

- Печать без регистрации настроек программы (📖 105 “Настройка [Один оригинал]”) (📖 106 “Настройка [Неск. оригиналов]”) (📖 107 “Настройка функции [Сочетание] (режим двухцветной печати)”)
- Печать с помощью вызова зарегистрированной настройки [Программа] (📖 108 “Вызов функции [Программа]”)

Настройка [Один оригинал]

5

1 Коснитесь [Программа] на экране вкладки [Функции].

Отобразится экран [Тип программы].



- Можно также отобразить экран [Тип программы], нажав клавишу [P].

2 Коснитесь [Одна стр.].

3 Введите значение в поле [Коп.] с помощью цифровых клавиш.

Можно ввести значение в активное поле ввода.

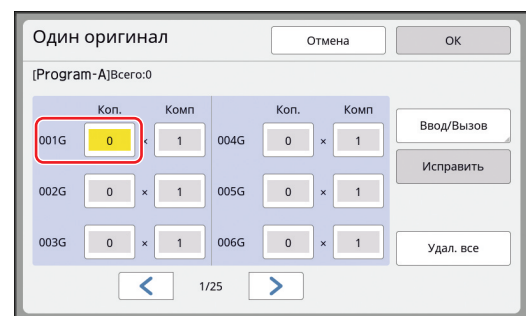

4 Измените поле ввода, выбрав [Комп].

- Можно изменить поле ввода, нажав клавишу [×] или клавишу [✖].
- Кроме того, можно выбрать поле ввода, непосредственно коснувшись его.

5 Введите значение в поле [Комп] с помощью цифровых клавиш.

6 Измените поле ввода, выбрав следующую группу.

- Нажмите клавишу [+] или клавишу [✖].
 - Кроме того, можно выбрать поле ввода, непосредственно коснувшись его.
- Повторите шаги с 3 по 6 при необходимости.



- ▶ Чтобы удалить все введенные значения, коснитесь [Удал. все].
- ▶ Общая сумма введенного количество копий отображается в верхней части экрана.



- ▶ Чтобы зарегистрировать программы, которые заданы на экране, коснитесь [Ввод/Вызов], затем [ОК]. После этого перейдите к шагу 3 в пункте “Регистрация функции [Программа]” (📖 108).

7 Коснитесь [ОК].

Отобразится основной экран. При нажатии клавиши [START] печать выполняется в соответствии с заданной программой.



- ▶ Печать выполняется в обратном порядке регистрации от последней группы. (Пример: [003Г] -> [002Г] -> [001Г])
В этом случае печать [001Г] выводится сверху напечатанных листов в приемном лотке.

Настройка [Неск. оригиналов]

1 Коснитесь [Программа] на экране вкладки [Функции].

Отобразится экран [Тип программы].



- ▶ Можно также отобразить экран [Тип программы], нажав клавишу [P].

2 Коснитесь [Много стр.].

3 Введите значение в поле [Коп.] с помощью цифровых клавиш.

Можно ввести значение в активное поле ввода.

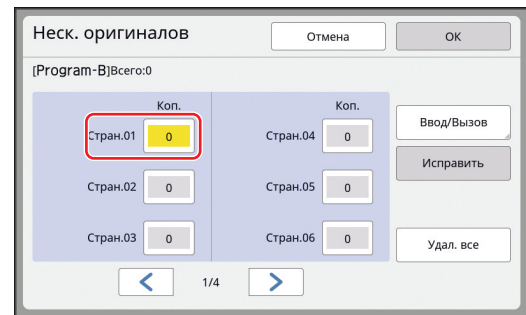

4 Измените поле ввода, выбрав следующее поле.

- Нажмите клавишу [+] или клавишу [✖].
 - Кроме того, можно выбрать поле ввода, непосредственно коснувшись его.
- Повторите шаги с 3 по 4 при необходимости.



- ▶ Чтобы удалить все введенные значения, коснитесь [Удал. все].
- ▶ Общая сумма введенного количество копий отображается в верхней части экрана.



- ▶ Чтобы зарегистрировать программы, которые заданы на экране, коснитесь [Ввод/Вызов], затем [ОК]. После этого перейдите к шагу 3 в пункте “Регистрация функции [Программа]” (📖 108).

5 Коснитесь [OK].

Отобразится основной экран. При нажатии клавиши [START] печать можно выполнить в соответствии с заданной программой.



- ▶ Если дополнительный автоматический податчик оригиналов не установлен, печать выполняется с последнего оригинала в обратном порядке. (Пример: [Стран. 03] -> [Стран. 02] -> [Стран. 01])
- ▶ Если дополнительный автоматический податчик оригиналов установлен, печать выполняется с первого оригинала. (Например, [Стран. 01] -> [Стран. 02] -> [Стран. 03])

Настройка функции [Сочетание] (режим двухцветной печати)

1 Коснитесь [Программа] на экране вкладки [Функции].

Отобразится экран [Тип программы].



- ▶ Можно также отобразить экран [Тип программы], нажав клавишу [P].

2 Коснитесь [Сочетание].

3 Введите количество копий, которые требуется напечатать с помощью барабана 1.

Можно ввести значение в активное поле ввода.

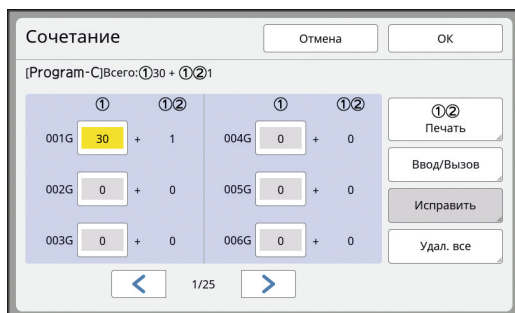

4 Измените поле ввода, выбрав следующее поле.

- Нажмите клавишу [+] или клавишу [*].
 - Кроме того, можно выбрать поле ввода, непосредственно коснувшись его.
- Повторите шаги с 3 по 4 при необходимости.



- ▶ Чтобы удалить все введенные значения, коснитесь [Удал. все].

5 Коснитесь [1 2 Печать].



- ▶ Шаги с 5 по 7 можно не выполнять, если количество копий в режиме двухцветной печати не меняется.

6 Задайте количество напечатанных копий в режиме двухцветной печати.

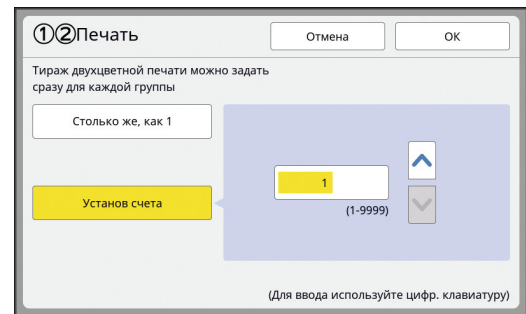

- Коснитесь [Столько же, как 1], если в режиме двухцветной печати требуется напечатать такое же количество копий, как в режиме одноцветной печати.
- Если количество копий в режиме двухцветной печати отличается от режима одноцветной печати, коснитесь [^] и [v] или введите значение с помощью цифровых клавиш.

7 Коснитесь [OK].

Отобразится экран настроек функции [Сочетание].



- ▶ Если требуется зарегистрировать программы, коснитесь [Ввод/Вызов] перед переходом к шагу 8. После этого перейдите к шагу 3 в пункте "Регистрация функции [Программа]" (108).

8 Коснитесь [OK].

Отобразится основной экран. При нажатии клавиши [START] печать можно выполнить в соответствии с заданной программой.



- ▶ Печать выполняется по порядку от последней группы. (Например, [003Г] -> [002Г] -> [001Г]) В этом случае печать [001Г] выводится сверху напечатанных листов в приемном лотке.

■ При печати с компьютера

Если в драйвере принтера задан параметр [Комбинированная печать], аппарат остановится после изготовления мастера первой страницы. На панели управления отобразится экран настройки [Сочетание]. Задайте количество напечатанных копий для каждой группы. Выполнив настройку, нажмите клавишу [START], чтобы начать печать.

Для второй и последующих страниц аппарат будет останавливаться в соответствии с временем, указанным в настройке [Автопечать]. Если аппарат не останавливается, содержимое, заданное на первой странице, применяется к последующим страницам.

Отмена функции [Программа]

1 Коснитесь [Программа] на экране вкладки [Функции].

Отобразится экран [Тип программы].



► Можно также отобразить экран [Тип программы], нажав клавишу [P].

2 Коснитесь [Отм. зад.].

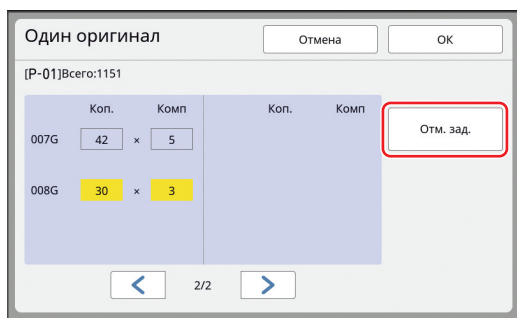

3 Коснитесь [OK].

Регистрация функции [Программа]

Рекомендуется зарегистрировать программу, которая часто используется.

Можно зарегистрировать до 12 программ [Один оригинал], [Неск. оригиналов] и [Сочетание].

1 Задайте программу.

Выполните одну из следующих настроек.

- Шаги с 1 по 6 в пункте “Настройка [Один оригинал]” (105)
- Шаги с 1 по 4 в пункте “Настройка [Неск. оригиналов]” (106)
- Шаги с 1 по 7 в пункте “Настройка функции [Сочетание] (режим двухцветной печати)” (107)

2 Коснитесь [Ввод/Вызов].

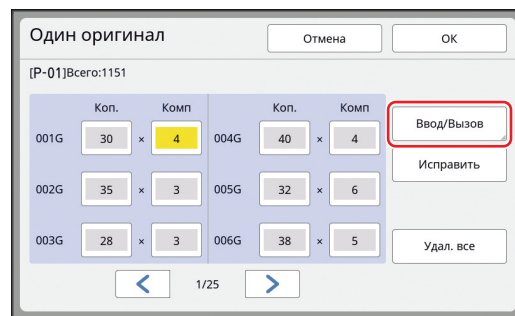

3 Коснитесь кнопки, для которой отсутствует регистрация.

Кнопка, для которой не назначено действие, будет выделена сплошной линией. (Не удастся выбрать затененную кнопку, так как настройки уже зарегистрированы.)

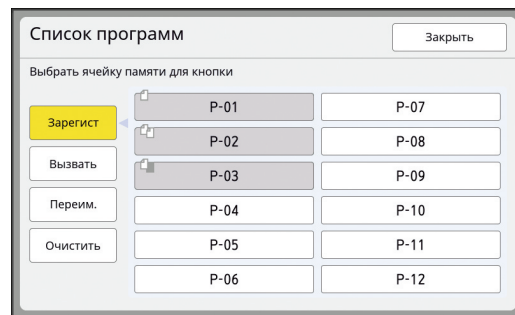

Отобразится экран подтверждения.

4 Коснитесь [OK] на экране подтверждения.

Заданная программа будет зарегистрирована, и отобразится экран [Список программ].



► Можно изменить имя зарегистрированной программы. (109 “Изменение названия функции [Программа]”)

5 Коснитесь [Заккрыть].

Отобразится экран настроек функции [Программа].

- При касании [OK] печать можно выполнить в соответствии с настройками заданной программы.
- При касании [Отмена] отобразится основной экран, но функция [Программа] не включится.

Вызов функции [Программа]

1 Коснитесь [Программа] на экране вкладки [Функции].

Отобразится экран [Тип программы].



► Можно также отобразить экран [Тип программы], нажав клавишу [P].

2 Коснитесь [Список программ].

3 Коснитесь кнопки настроек, которые необходимо вызвать.

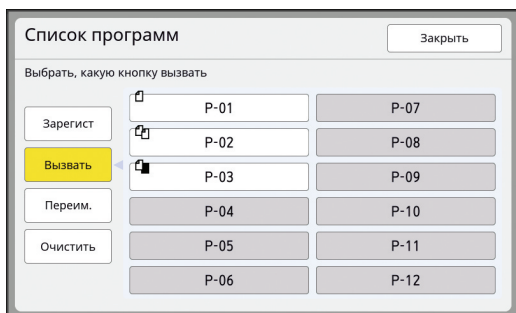

► Значок на кнопке обозначает тип программы.

- ☐: [Один оригинал]
- ☐☐: [Неск. оригиналов]
- ☐☐☐: [Сочетание]

4 Коснитесь [OK] на экране подтверждения.

Отобразится основной экран. При нажатии клавиши [START] печать выполняется в соответствии с заданной программой.

Изменение настроек функции [Программа]

1 Вызвать программу.

Выполните шаги с 1 по 3 в пункте “Вызов функции [Программа]”.

2 Измените настройки программы.

Измените количество копий и количество наборов.

3 Коснитесь [Исправить].

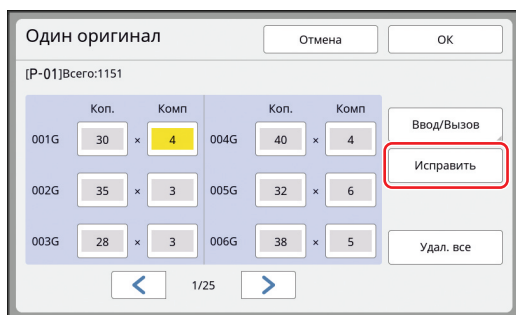

4 Коснитесь [OK] на экране подтверждения.

Отобразится экран настроек функции [Программа].

- При касании [OK] печать можно выполнить в соответствии с настройками измененной программы.
- При касании [Отмена] отобразится основной экран, но функция [Программа] не включится.

Изменение названия функции [Программа]

1 Коснитесь [Программа] на экране вкладки [Функции].

Отобразится экран [Тип программы].



► Можно также отобразить экран [Тип программы], нажав клавишу [P].

2 Коснитесь [Список программ].

3 Коснитесь [Переим.].

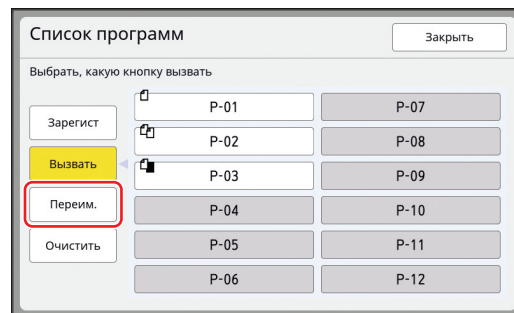

5

4 Коснитесь кнопки, соответствующей имени, которое необходимо изменить.

5 Измените имя.

(27 “Экран [Переименовать]”)

6 Введите новое имя и коснитесь [OK].

Отобразится экран настроек функции [Список программ].



► Если имя не помещается в области дисплея, оставшаяся часть имени отображается символами “...”.

7 Коснитесь [Заккрыть].

Отобразится экран настроек функции [Тип программы].

8 Коснитесь [Заккрыть].

Отобразится основной экран.

Удаление функции [Программа]**1 Коснитесь [Программа] на экране вкладки [Функции].**

Отобразится экран [Тип программы].

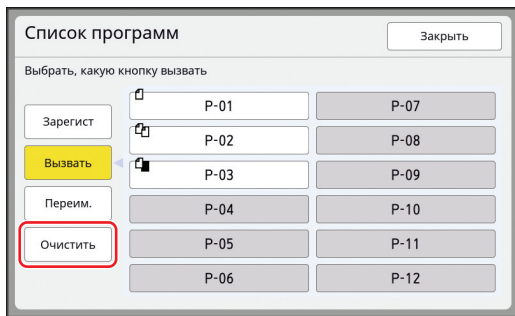

- Можно также отобразить экран [Тип программы], нажав клавишу [P].

2 Коснитесь [Список программ].**3 Коснитесь [Очистить].****4 Коснитесь кнопки функции, которую необходимо удалить.****5 Коснитесь [OK] на экране подтверждения.**

Отобразится экран настроек функции [Список программ].

6 Коснитесь [Заккрыть].

Отобразится экран настроек функции [Тип программы].

7 Коснитесь [Заккрыть].

Отобразится основной экран.

Вставка прокладочного листа [Сортировка прокл. листов]

Бумагу, помещенную в лоток подачи бумаги, можно использовать в качестве прокладочных листов для сортировки напечатанных листов.

- При печати с включенной функцией [Автопечать] после размещения оригиналов в автоматическом податчике оригиналов включите функцию [Сортировка прокл. листов], чтобы каждый раз при смене оригинала вставлялся прокладочный лист (пустой лист).
- При совместном использовании функции [Программа] (📖 104) и [Сортировка прокл. листов] прокладочный лист вставляется при каждом разделении печати.



- Функцию [Сортировка прокл. листов] можно использовать, если в лоток подачи бумаги установлена следующая бумага:
(Стандартные размеры)
MF9350: A3, B4, A4 или Foolscap
MF9450: Ledger, Legal или Letter

(Специальные размеры)
От 210 мм × 315 мм до 320 мм × 432 мм

- На прокладочных и напечатанных листах могут иметься следы краски.



- Эту функцию можно использовать, только если для параметра [Программа] (📖 104) или [Автопечать] (📖 28) задано значение [Вкл.].
- Не удастся использовать эту функцию со следующими функциями.
 - [Интервал] (📖 95).
 - [Разделение тиражей] (📖 111).
 - [Макс. скорость] в меню [SPEED] (📖 92).
- Настройку по умолчанию можно изменить в параметрах функции [Сортировка прокл. листов] (📖 135) меню [Управление].

1 Коснитесь [Сортировка прокл. листов] на экране вкладки [Функции].

Использование разделителя тиражей [Разделение тиражей]

Функцию [Разделение тиражей] можно использовать после установки дополнительного разделителя тиражей.

- При печати с включенной функцией [Автопечать] после размещения оригиналов на автоматическом податчике оригиналов включите функцию [Разделение тиражей], чтобы каждый раз при смене оригинала вставлялся отрезок ленты.
- Кроме того, при совместном использовании функции [Программа] (📖 104) отрезок ленты вставляется при каждом разделении печати. Для получения дополнительной информации см. руководство пользователя разделителя тиражей.



- ▶ Эту функцию можно использовать, только если для параметра [Программа] (📖 104) или [Автопечать] (📖 28) задано значение [Вкл.].
- ▶ Не удастся использовать эту функцию со следующей функцией.
 - [Сортировка прокл. листов] (📖 110)
- ▶ Настройку по умолчанию можно изменить в параметрах функции [Разделит. тиражей] (📖 135) меню [Управление].

1 Коснитесь [Разделение тиражей] на экране вкладки [Функции].

Использование зарегистрированных настроек [Работы]

Можно зарегистрировать набор требуемых настроек.

При использовании этой функции можно вызывать настройки, которые использовались ранее.

Регистрация функции [Работы]

1 Задайте требуемые функции.

(📖 50 “Функции изготовления мастеров”)
(📖 92 “Функции для печати”)
(📖 104 “Полезные функции”)

2 Коснитесь [Память работ] на экране вкладки [Функции].

Отобразится экран [Работы].



- ▶ Можно также отобразить экран [Работы], нажав клавишу [✳].

3 Коснитесь кнопки, для которой отсутствует регистрация.

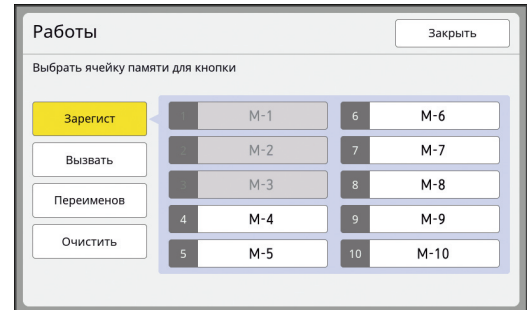

- ▶ Не удастся выбрать затененную кнопку, так как настройки уже зарегистрированы.

4 Проверьте настройки.

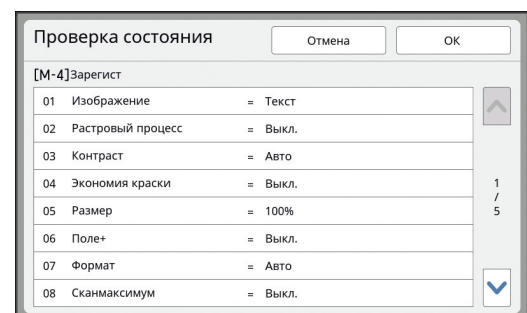

Коснитесь [▼], чтобы проверить все пункты до конца списка.



► Чтобы изменить настройку какой-либо функции, коснитесь [Отмена], затем [Закрыть] для перехода на основной экран. Затем проверьте настройки функции.

5 Коснитесь [ОК].
Отобразится экран [Работы].

6 Коснитесь [Закрыть].
Отобразится основной экран.

Вызов функции [Работы]

1 Коснитесь [Память работ] на экране вкладки [Функции].
Отобразится экран [Работы].



► Можно также отобразить экран [Работы], нажав клавишу [✱].

2 Коснитесь [Вызвать].

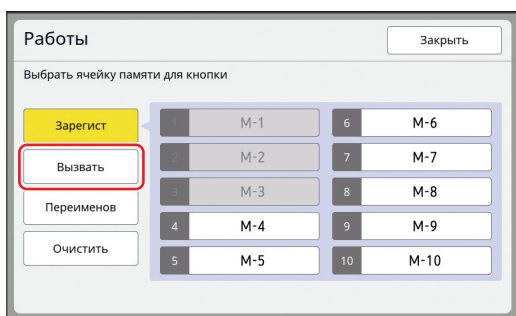

3 Коснитесь кнопки настроек, которые необходимо вызвать.
Отобразится экран [Проверка состояния].



► Можно также отобразить экран [Проверка состояния], нажав цифровые клавиши в соответствии с требуемым номером памяти.

- Номера от [1] до [9]: нажмите соответствующую клавишу от "1" до "9".
- Номер [10]: Нажмите клавишу "0".

4 Проверьте настройки.

5 Коснитесь [ОК].
Настройки будут применены, и отобразится основной экран.

Изменение названия функции [Работы]

1 Коснитесь [Память работ] на экране вкладки [Функции].

Отобразится экран [Работы].



► Можно также отобразить экран [Работы], нажав клавишу [✱].

2 Коснитесь [Переименов].

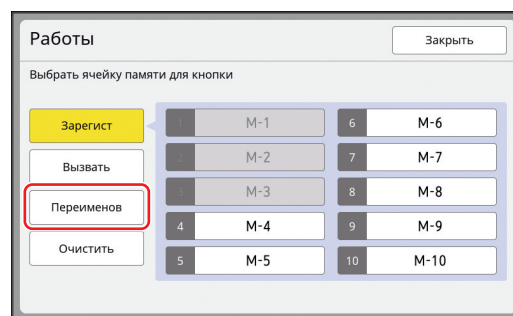

3 Коснитесь кнопки, соответствующей имени, которое необходимо изменить.

4 Измените имя.
(27 "Экран [Переименовать]")

5 Введите новое имя и коснитесь [ОК].
Отобразится экран [Работы].



► Если имя не помещается в области дисплея, оставшаяся часть имени отображается символами "...".

6 Коснитесь [Закрыть].
Отобразится основной экран.

Удаление функции [Работы]

1 Коснитесь [Память работ] на экране вкладки [Функции].
Отобразится экран [Работы].



► Можно также отобразить экран [Работы], нажав клавишу [✱].

2 Коснитесь [Очистить].

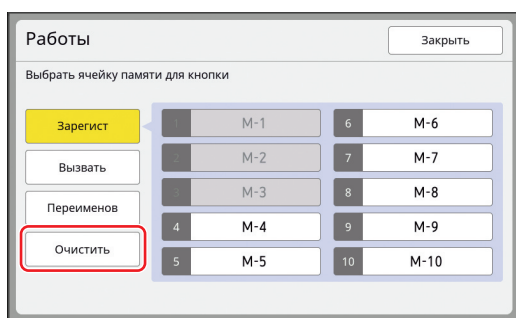

3 Коснитесь кнопки функции, которую необходимо удалить.

Отобразится экран [Проверка состояния].

4 Проверьте настройки.

Проверьте, можно ли удалить настройку.

5 Коснитесь [ОК].

Отобразится экран [Работы].

6 Коснитесь [Заккрыть].

Отобразится основной экран.

Продление резервирования [Резервирование]

Эту функцию можно использовать, если аппарат подключен к компьютеру.

Во время выполнения печати на аппарате другой пользователь может отправить указание на печать данных оригинала с компьютера.

Если с аппаратом не выполнялись какие-либо действия после завершения операции, изготовление мастера полученных данных оригинала не начинается, пока не пройдет определенное время. Это определенное время обозначается как "Резервирование". По истечении времени резервирования начинается изготовление другого мастера данных оригинала. В результате мастер, который использовался до этого, будет удален.

Заводское значение резервирования по умолчанию составляет 15 секунд. Этот период можно продлить на экране [Управление] до 60 секунд. Чтобы продолжить печать с мастером, который используется в настоящее время, включите функцию [Резервирование]. Резервирование можно продлить до 30 минут.



- ▶ Резервирование можно изменить в параметрах [Резервирование] (📖 137) меню [Управление].
- ▶ Резервирование можно продлить, если включена функция [Резервирование] в параметрах [Увеличен. резерв] (📖 137) меню [Управление].

■ Отсчет времени резервирования не начинается при выполнении следующих операций.

- Во время выполнения операции (изготовления мастера, процесса печати и т. д.) на аппарате.
- При использовании какой-либо клавиши или кнопки на панели управления.
- При отображении экрана настроек.
- При отображении экрана с ошибкой или предупреждением.
- Не более 3 минут после переключения в режим изготовления мастера.

■ Следующие функции не выполняются в течение периода продления резервирования.

- [Автоотключение] (📖 137), [Автовывключение] (📖 137): эти функции выполняются на основе времени, измеренного от конца периода, заданного в параметрах [Резервирование].
- [Время выключения] (📖 138): эта функция не выполняется до заданного времени на следующий день.

1 Коснитесь [Резервирование] на экране вкладки [Функции].



- ▶ Чтобы напечатать данные оригинала во время [Резервирование], коснитесь [Пауза] (📖 41) на экране вкладки [Основной].

Предотвращение размывания краски [Раскатка барабана]

Если аппарат не используется длительное время или был заменен барабан, в начале печати цвета на нескольких листах могут выглядеть тусклыми. Включите функцию [Раскатка барабана], чтобы выполнить операцию для обеспечения пригодности и стабильности краски при изготовлении мастера.

При использовании этой функции четкая печать обеспечивается с самого начала, что позволяет экономить бумагу.



- ▶ Функция [Раскатка барабана] выполняется во время изготовления мастера. При выполнении только процесса печати функция [Раскатка барабана] не выполняется.
- ▶ При выполнении функции [Раскатка барабана] для изготовления мастера требуется больше времени.



- ▶ Можно установить автоматическое выполнение функции [Раскатка барабана] во время изготовления следующего мастера, если барабан не использовался в течение длительного времени. Эту настройку можно изменить в параметрах [Автом.раст.краски] (📖 138) меню [Управление].

1 Коснитесь [Раскатка барабана] на экране вкладки [Функции] основного экрана изготовления мастеров.

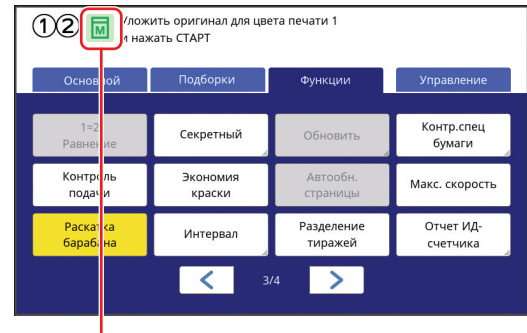

Если функция [Раскатка барабана] включена, значок в области сообщений основного экрана изготовления мастера изменится.

[Раскатка барабана]	Значок
Выкл.	(белый значок на зеленом фоне)
Вкл.	(зеленый значок на желто-зеленом фоне)

Разместите оригинал и нажмите клавишу [START], чтобы выполнить функцию [Раскатка барабана] во время изготовления мастера.

Предотвращение копирования конфиденциальных документов [Секретный]

После печати мастер, который был изготовлен, все еще загружен в барабан в состоянии готовности к печати.

Если активен параметр [Секретный], изготовленный мастер удаляется. Таким образом можно предотвратить печать конфиденциальных документов.

Поскольку на барабан загружается пустой мастер, он также служит средством предотвращения высыхания краски в барабане, если печать не выполняется в течение длительного времени.



- ▶ Можно выполнить настройку процесса [Секретный], что рекомендуется делать после печати.
(📖 151 “Управление используемым мастером [Защита]”)

1 Коснитесь [Секретный] на экране вкладки [Функции].

■ При установке обоих барабанов

Отобразится экран для выбора барабана. Коснитесь кнопки барабана, для которого требуется удалить рулон мастер-пленки.

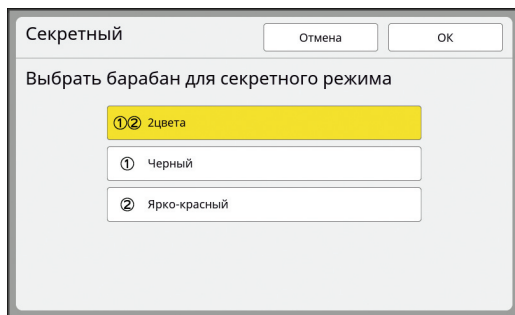

- ▶ Если установлен барабан А4 / Letter, на кнопке отображается [А4 📄].

■ При установке одного из барабанов

Параметры барабана не отображаются.

Для удаления будет выбран рулон мастер-пленки барабана, установленного на аппарате.

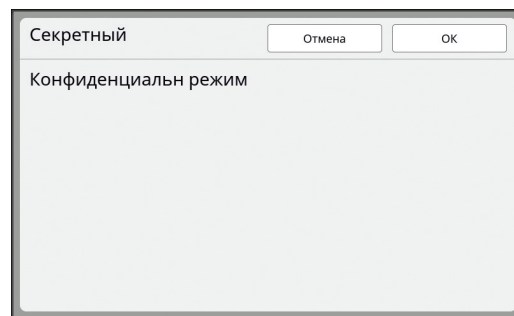

2 Коснитесь [ОК].

Мастер на барабане будет удален, и вместо него будет загружен пустой мастер.



- ▶ Процесс [Секретный] удаляет изображение, временно сохраненное на аппарате. В результате функцию [Обновить] (📖 96) не удастся выполнить для барабана, на котором выполняется функция [Секретный].

Регистрация часто используемых функций для каждого пользователя [Мой прямой доступ]

При выполнении операции аутентификации для использования аппарата можно изменить функции, которые требуется зарегистрировать в области прямого доступа на экране вкладки [Основной].

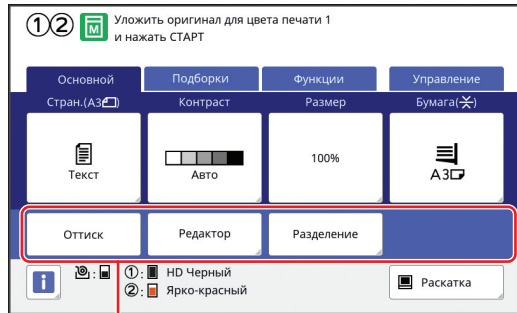

Область прямого доступа

Можно зарегистрировать функцию в области прямого доступа в следующих режимах.

- Режим изготовления мастера
- Режим процесса печати
- Режим сканирования



► Необходимо установить значение [Выс/Полн. управление] для параметра [Уров. управления] в меню [Управл. пользоват.] (📖 145).



► При выборе параметра [Ввод Прямой Дост.] (📖 140) в меню [Управление] администратор может изменить область прямого доступа для всех пользователей одновременно.

1 Коснитесь [Мой прямой доступ] на экране вкладки [Функции].

2 Перейдите на вкладку режима, на которой необходимо зарегистрировать функцию.

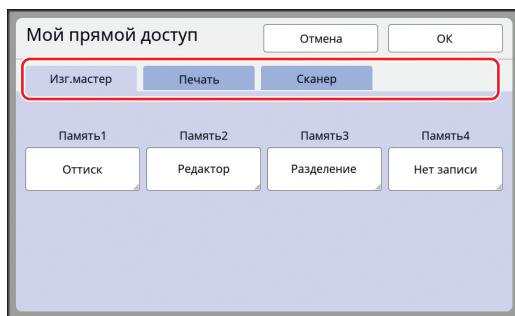

3 Коснитесь кнопки функции, которую необходимо зарегистрировать. Можно также коснуться кнопки, для которой уже зарегистрирована функция, чтобы изменить на другую функцию.

4 Коснитесь имени функции для регистрации.

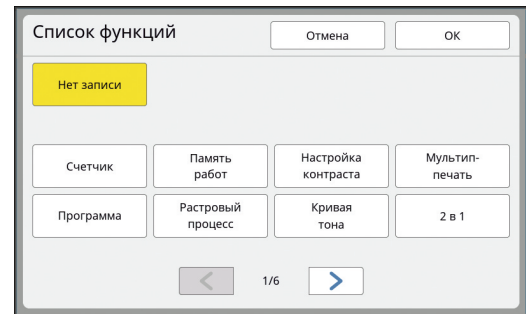

- Коснитесь [<] или [>], чтобы изменить дисплей.
- Если не требуется регистрация какой-либо функции, коснитесь [Нет записи].
- Не удастся коснуться имени функции, которая уже зарегистрирована.

5 Коснитесь [ОК].

Отобразится экран [Мой прямой доступ]. Если необходимо зарегистрировать другую кнопку функции, повторите шаги с 3 по 5.

6 Коснитесь [ОК].

Отображение суммарных счетчиков [Счетчик]

Можно проверить суммарные результаты для учета процессов изготовления мастеров и количества напечатанных листов.

- 1 Коснитесь [Счетчик] на экране вкладки [Функции].
- 2 Проверьте содержимое дисплея. Коснитесь [<] или [>], чтобы изменить дисплей. Первая страница

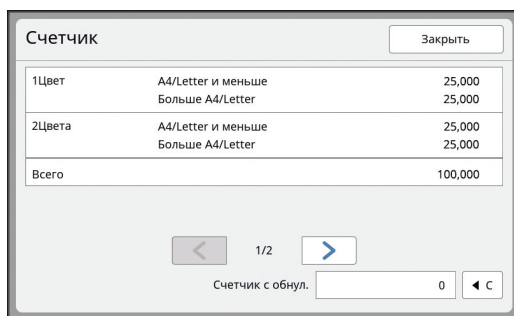

Вторая страница

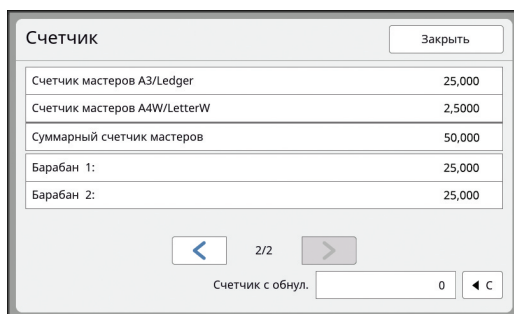

■ [A4/Letter и меньше], [Больше A4/Letter]

Отображается суммарное количество копий, напечатанных на аппарате, для каждого размера.

Это значение указано без учета контрольных экземпляров, созданных при изготовлении мастеров.

■ [Всего] (общий счетчик)

Отображается суммарное количество копий, напечатанных на аппарате.

Это значение указано без учета контрольных экземпляров, созданных при изготовлении мастеров.

■ [Счетчик мастеров A3/Ledger], [Счетчик мастеров A4W/LetterW]

Отображается суммарное количество процессов изготовления мастеров, выполненных на аппарате, для каждого размера мастера.

Это значение включает результаты счетчиков выполнения функций [Раскатка барабана] (114) и [Секретный] (115).

■ [Суммарный счетчик мастеров]

Отображается суммарное количество процессов изготовления мастеров, выполненных на аппарате.

Это значение включает результаты счетчиков выполнения функций [Раскатка барабана] и [Секретный].

■ [Барaban 1] [Барaban 2]

Отображается суммарное количество напечатанных копий с использованием установленного барабана.

Это значение указано с учетом контрольных экземпляров, созданных при изготовлении мастеров.

Чтобы проверить суммарное количество копий, напечатанных с использованием другого барабана, поменяйте барабан и снова откройте экран [Счетчик].

■ [Счетчик с обнул.]

Используется для учета и отображения количества напечатанных копий.

Это значение указано без учета контрольных экземпляров, созданных при изготовлении мастеров.

Коснитесь [↵], чтобы сбросить счетчик к значению [0].

Например, этот счетчик используется для проверки количества копий, напечатанных за сутки. В этом случае сбросьте счетчик к значению [0] в начале рабочего дня и проверьте его показания в конце рабочего дня.

3 Коснитесь [Заккрыть].

Подсчет общего количества копий [Отчет ИД-счетчика]

Можно напечатать общее количество процессов изготовления мастеров и общее количество напечатанных листов для всех пользователей. Кроме того, эти данные можно сохранить в файл.



- ▶ Для обработки и подсчета общего количества копий необходимо установить значение [Выс/Полн. управление] для параметра [Уров. управление] в меню [Управл. пользоват.] (📖 145).

Выполнение функции [Вывод отчета]

- 1 Коснитесь [Отчет ИД- счетчика] на экране вкладки [Функции].
Отобразится экран [Отчет ИД-счетчика].

- 2 Выберите способ выполнения функции [Вывод отчета].

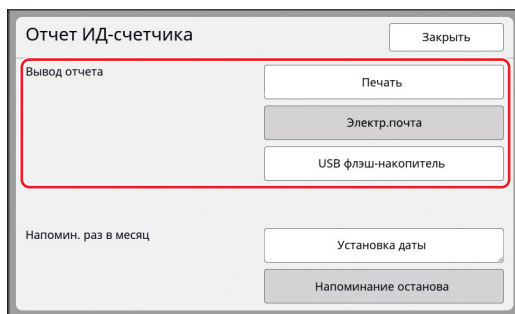

■ [Печать]

Коснитесь этой кнопки, чтобы напечатать отчет общего счетчика на аппарате.

■ [Электр.почта]

Коснитесь этой кнопки, чтобы отправить файл в формате CSV на адреса электронной почты, указанные заранее.



- ▶ Если функция [Электр.почта] не отображается, необходимо выполнить специальные настройки. Для получения дополнительной информации обратитесь к дилеру или в уполномоченный центр обслуживания.
- ▶ Если кнопка [Электр.почта] затенена, то необходимые настройки не были выполнены. Для получения информации о процедуре настройки см. [Отчет ИД-счетчика] (📖 120).

■ [USB флэш-накопитель]

Коснитесь этой кнопки, чтобы сохранить файл в формате CSV на USB флэш-накопитель. Сначала вставьте USB флэш-накопитель в разъем USB, затем коснитесь кнопки [Отчет ИД- счетчика].

Выбор дня для уведомления о выводе отчета общего счетчика

Можно отобразить экран с отчетом для функции [Вывод отчета] (📖 182) в указанную дату каждый месяц.

1 Коснитесь [Отчет ИД- счетчика] на экране вкладки [Функции].

2 Коснитесь [Установка даты].

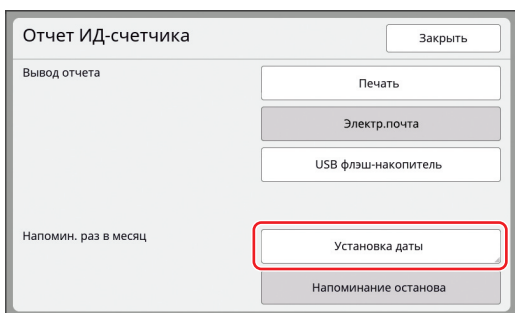

3 Коснитесь [Вкл.].

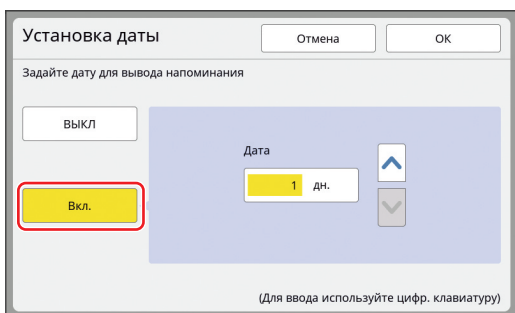

4 Установите день для уведомления.

Можно установить дату одним из следующих способов.

- Ввод числового значения с помощью цифровых клавиш.
- Касание [▼] или [▲].



► При установке даты с [29] по [31] число экран с отчетом будет отображаться в последний день месяца, если указанная дата отсутствует в данном месяце, например в феврале.

5 Коснитесь [ОК].

Отобразится экран [Отчет ИД-счетчика].

6 Коснитесь [Заккрыть].



► После указания даты для функции [Установка даты] каждый раз при включении питания будет отображаться предупреждение до выполнения функции [Вывод отчета] (📖 118). Если не требуется выполнять [Вывод отчета] в текущем месяце, коснитесь [Напоминание о останова] на экране [Отчет ИД-счетчика]. Предупреждение не будет отображаться до дня для уведомления в следующем месяце.

Отправка электронного сообщения функции [Отчет ИД-счетчика]

Можно отправить отчет общего счетчика функции [Отчет ИД-счетчика] (📖 118) на адреса электронной почты, указанные заранее. Например, эту функцию можно использовать для уведомления персонала (администратора организации и т. п.) о состоянии использования.



▶ Аппарат должен быть подключен к компьютеру по сети.

Предварительные настройки

1 Убедитесь, что [Электр.почта] отображается на экране [Отчет ИД-счетчика] аппарата.

Чтобы открыть экран [Отчет ИД-счетчика], коснитесь [Отчет ИД-счетчика] на экране вкладки [Функции].
Если кнопка [Электр.почта] затенена, то необходимые настройки не были завершены.

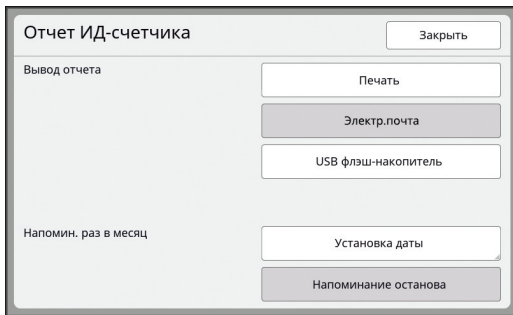

▶ Если функция [Электр.почта] не отображается, необходимо выполнить специальные настройки. Для получения дополнительной информации обратитесь к дилеру или в уполномоченный центр обслуживания.



▶ Если кнопка [Электр.почта] не затенена, а также если кнопка [Электр.почта] доступна, то необходимые настройки завершены. В этом случае можно отправлять электронную почту и не требуется выполнять шаги со 2 по 9 далее в этом разделе.

2 Войдите в RISO Console на компьютере.

(📖 154 “Доступ к RISO Console”)

3 Выполните вход в RISO Console.

(📖 154 “Вход в систему”)

4 Нажмите [Network].

(📖 157 “Меню [Network]”)

5 Нажмите [SMTP Setting].

6 Установите значение [Use] для параметра [SMTP Authentication].

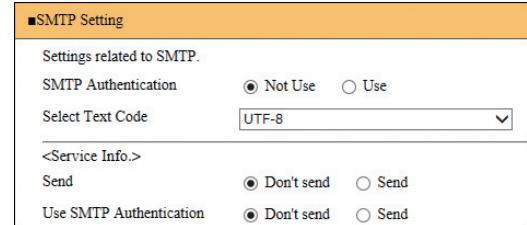

7 Выполните необходимые настройки параметра [Counter Info. Mail].

Прокрутите экран вниз, чтобы отобразить пункты настройки параметра [Counter Info. Mail].



▶ Для получения информации о настройках SMTP-сервера обратитесь к администратору сети.

■ [Send]

Выберите [Send].

■ [Use SMTP Authentication]

Выберите требуемый вариант.

■ [User name]

При выборе варианта [Use] для параметра [Use SMTP Authentication] введите имя пользователя для аутентификации SMTP.

■ [Password]

При выборе варианта [Use] для параметра [Use SMTP Authentication] введите пароль для аутентификации SMTP.

■ [SMTP Server Name]

Введите имя SMTP-сервера.

■ [Sender Address]

Введите адрес электронной почты лица, например ответственного за обслуживание аппарата.

■ [Receiver Address 1], [Receiver Address 2]

Можно указать не более двух адресов электронной почты.

■ [Port No.]

Введите номер порта SMTP-сервера.

■ [Subject]

При необходимости введите тему электронного сообщения.

■ [Message (Add Comment)]

При необходимости введите текст электронного сообщения.

■ [Signature]

При необходимости введите подпись, которая будет указана в тексте электронного сообщения.

■ [Send Transmission Result to Administrator]

При выборе параметра [Send] результат отправки электронного сообщения (доставлено или не доставлено) будет отправлен на адрес, указанный в параметрах [Administrator Address].

■ [Administrator Address]

При выборе варианта [Send] для параметра [Send Transmission Result to Administrator] введите адрес доставки результата отправки электронного сообщения.

■ [Subject]

При необходимости введите тему электронного сообщения с указанием результата отправки электронного сообщения.

■ [Signature]

При необходимости введите подпись, которая будет указана в тексте электронного сообщения с указанием результата отправки электронного сообщения.

8 Нажмите кнопку [ОК] в нижней части экрана.

Изменения настроек будут применены.

9 Убедитесь, что кнопка [Электр.почта] доступна на экране [Отчет ИД-счетчика] аппарата.

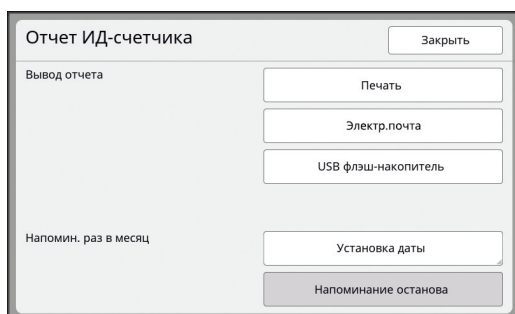

► После выполнения настроек на экране RISO Console можно также изменить настройки в параметрах [Сообщ. о кол.копий] (📖 138) меню [Управление].

Отправка электронного сообщения



► Сначала выполните процедуру “Предварительные настройки” (📖 120).

1 Коснитесь [Электр.почта] на экране [Отчет ИД-счетчика].

Электронное сообщение будет отправлено на предварительно заданные адреса электронной почты.

После отправки электронной почты откроется основной экран.

Отправка электронных сообщений с историей операций [Сообщ. об обл.]

Можно отправить данные истории операций, сохраненные в аппарате, на адрес электронной почты, указанный заранее.



▶ Аппарат должен быть подключен к компьютеру по сети.

Предварительные настройки

1 Убедитесь, что [Сообщ. об обл.] отображается на экране вкладки [Функции] аппарата.

Если кнопка [Сообщ. об обл.] затенена, то необходимые настройки не были завершены.

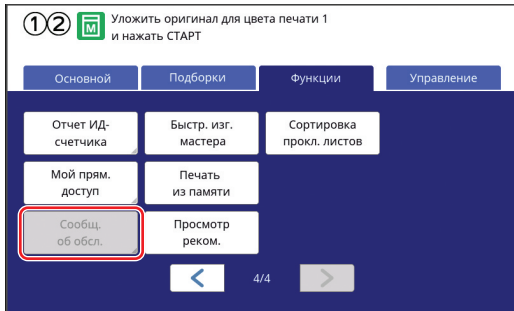

▶ Если функция [Сообщ. об обл.] не отображается, необходимо выполнить специальные настройки. Для получения дополнительной информации обратитесь к дилеру или в уполномоченный центр обслуживания.



▶ Если кнопка [Сообщ. об обл.] не затенена, а также если кнопка [Сообщ. об обл.] доступна, то необходимые настройки завершены. В этом случае не требуется выполнять процедуру в разделе "Предварительные настройки".

2 Войдите в RISO Console на компьютере.

(📖 154 "Доступ к RISO Console")

3 Выполните вход в RISO Console.

(📖 154 "Вход в систему")

4 Нажмите [Network].

(📖 157 "Меню [Network]")

5 Нажмите [SMTP Setting].

6 Установите значение [Use] для параметра [SMTP Authentication].

7 Выполните необходимые настройки параметра [Service Info.].



▶ Для получения информации о настройках SMTP-сервера обратитесь к администратору сети.

■ [Send]

Выберите [Send].

■ [Use SMTP Authentication]

Выберите требуемый вариант.

■ [User name]

При выборе варианта [Use] для параметра [Use SMTP Authentication] введите имя пользователя для аутентификации SMTP.

■ [Password]

При выборе варианта [Use] для параметра [Use SMTP Authentication] введите пароль для аутентификации SMTP.

■ [SMTP Server Name]

Введите имя SMTP-сервера.

■ [Sender Address]

Введите адрес электронной почты лица, например ответственного за обслуживание аппарата.

■ [Receiver Address 1] (неизменяемый)

Указан адрес электронной почты ответственного отдела в компании RISO. Не удастся изменить этот адрес.

■ [Receiver Address 2]

Можно указать любой адрес электронной почты.

■ [Port No.]

Введите номер порта SMTP-сервера.

■ [Subject]

При необходимости введите тему электронного сообщения.

■ [Message (Add Comment)]

При необходимости введите текст электронного сообщения.

■ [Signature]

При необходимости введите подпись, которая будет указана в тексте электронного сообщения.

■ [Send Transmission Result to Administrator]

При выборе параметра [Send] результат отправки электронного сообщения (доставлено или не доставлено) будет отправлен на адрес, указанный в параметрах [Administrator Address].

■ [Administrator Address]

При выборе варианта [Send] для параметра [Send Transmission Result to Administrator] введите адрес доставки результата отправки электронного сообщения.

■ [Subject]

При необходимости введите тему электронного сообщения с указанием результата отправки электронного сообщения.

■ [Signature]

При необходимости введите подпись, которая будет указана в тексте электронного сообщения с указанием результата отправки электронного сообщения.

8 Нажмите кнопку [ОК] в нижней части экрана.

Изменения настроек будут применены.

9 Убедитесь, что кнопка [Сообщ. об обл.] доступна на экране вкладки [Функции] аппарата.

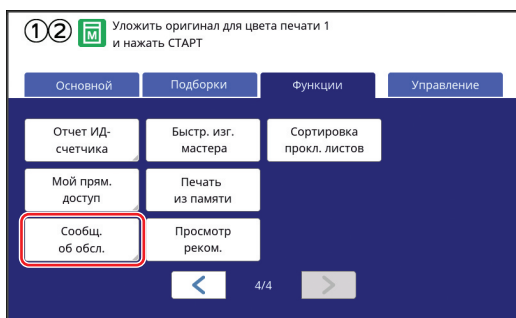

► После выполнения настроек на экране RISO Console можно также изменить настройки в параметрах [Сообщ. об обл.] (📖 138) меню [Управление].

Отправка электронного сообщения



► Сначала выполните процедуру “Предварительные настройки” (📖 122).

1 Коснитесь [Сообщ. об обл.] на экране вкладки [Функции].

Отобразится экран подтверждения.

2 Коснитесь [ОК].

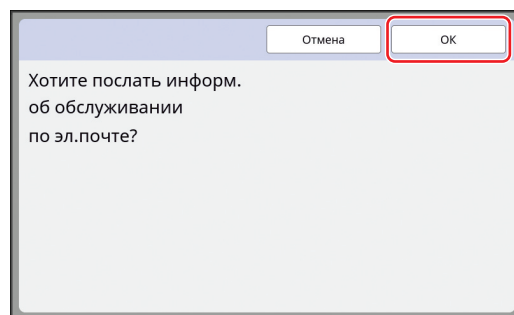

После отправки электронной почты откроется основной экран.



Глава 6

Функции сканирования

Функции сканирования

Для получения дополнительной информации и данных о процедуре настройки каждой функции см. страницы, указанные в качестве справки.

■ Функции по настройке основной информации

[Имя файла] (54)

Можно установить отображаемое имя места хранения.

Имя места хранения отображается на экране [Память подборки] или экране [Переч.раб. USB].

[Каталог] (54)

Можно указать папку, в которую будут сохраняться данные, в пункте [Память] или [USB].

[Владелец] (54)

Можно указать имя владельца места хранения.

Имя места хранения отображается на экране [Память подборки] или экране [Переч.раб. USB].

[Цвет] (130)

В сохраненных данных можно предварительно указать цвета и режимы печати, которые будут использованы для печати в дальнейшем.

■ Функции, связанные с обработкой изображений

[Изображение] (51)

Можно выбрать обработку, подходящую к типу оригинала.



[Растровый процесс] (53)

Можно выбрать способ обработки, подчеркивающий переход цвета на фотоснимке.

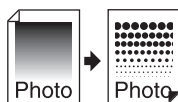

[Контраст] (53)

Можно сделать из размытого фотоснимка отчетливое изображение.

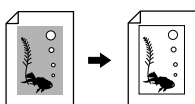

[Кривая тона] (54)

Можно настроить тон ярких и темных участков на оригиналах, например на фото.



[Контраст] (54)

Можно отрегулировать контраст в соответствии с цветом бумаги и оттенком оригинала.

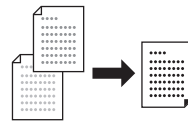

[Тень корешка] (55)

Можно удалить или уменьшить тень на переплете книг.

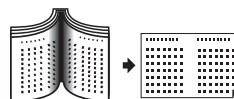

■ Функции, связанные с компоновкой

[Размер] (66)

Можно увеличить или уменьшить размер оригинала.



[Формат] (129)

Можно выбрать размер бумаги места хранения.

[Макет] (69)

Можно разложить несколько страниц на одном листе бумаги.

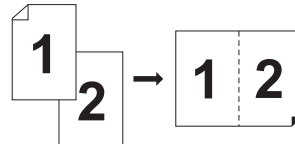

[Мультип-печать] (71)

Можно разложить несколько оригиналов на одном листе бумаги.

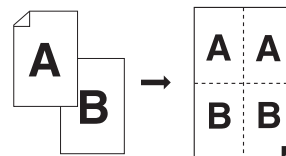

[2 в 1] (76)

Можно разложить две копии оригинала одновременно на одном листе бумаги.



■ Прочие функции

[Оттиск] (79)

Можно проверить изображение на выходе перед сохранением.

[Сканир.сторона-ADF] (82)

Можно указать сторону оригинала, которая будет сканирована при использовании дополнительного автоматического податчика оригиналов.

Установка отображаемого имени данных оригинала [Имя файла]

Можно установить отображаемое имя данных оригинала.
Установленное [Имя файла] отображается на экране [Память подборки] или экране [Переч.раб. USB].
([кн 85](#) “Управление сохраненными данными оригиналов [Память], [Переч.раб. USB]”)

- 1 Коснитесь [Имя файла] на основном экране сканирования.

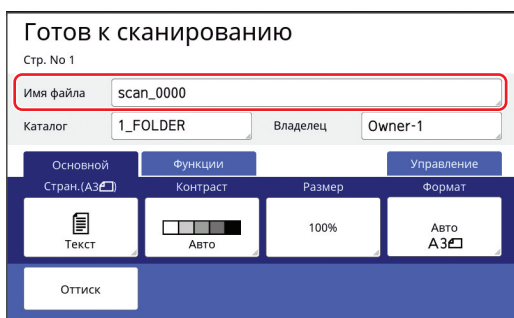

- 2 Измените имя данных на экране [Переименовать].
([кн 27](#) “Экран [Переименовать]”)

- 3 Коснитесь [ОК].

Настройка каталога данных оригинала [Каталог]

Укажите каталог данных оригинала.
Можно указать папку, в которую будут сохраняться данные, в пункте [Память] или [USB].
([кн 43](#) “Сохранение бумажного оригинала в виде данных”)



- При подключении дополнительного контроллера RISO IS300 не удастся изменить [Каталог].

- 1 Если необходимо сохранить данные на USB флэш-накопителе, вставьте USB флэш-накопитель в разъем USB.

- 2 Коснитесь [Каталог] на основном экране сканирования.

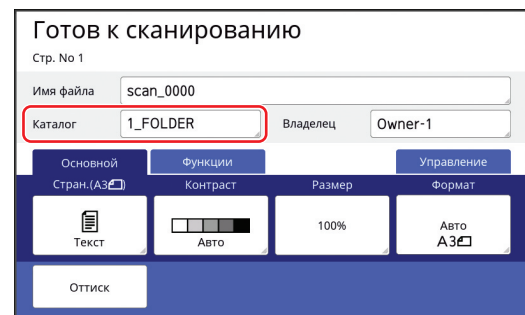

- 3 Коснитесь [Память] или [USB].

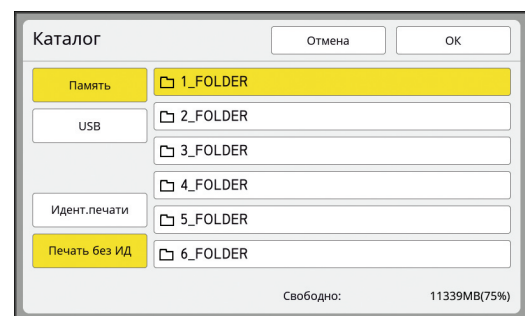

Если USB флэш-накопитель не вставлен, не удастся выбрать [USB].

- 4 Коснитесь [Идент.печати] или [Печать без ИД].



- Эти параметры отображаются, если значение [Выс/Полн. управление] установлено для параметра [Управл. пользоват.] ([кн 145](#)) в меню [Управление].

Настройка	Описание
[Идент.печати]	Данные сохраняются в списке [ИД-зад. Печати] в [Память] или на [USB]. Данные, которые сохраняются в этом списке, отображаются, только если операцию аутентификации выполняет тот же человек, который сохранял данные. Эту функцию рекомендуется использовать для работы со строго конфиденциальными оригиналами.
[Печать без ИД]	Данные сохраняются в списке [Печать без ИД] в [Память] или на [USB]. Данные оригинала, который сохраняется в этом списке, всегда отображаются, когда кто-либо выполняет операцию аутентификации.

5 Коснитесь папки, в которую необходимо сохранить данные.



- ▶ Можно изменить имя папки [Память] с помощью элемента настройки [Смена имени папки] (📖 136) в меню [Управление].
- ▶ Можно изменить имя папки [USB] в RISO USB PRINT MANAGER.
- ▶ В одной папке можно сохранить до 250 файлов данных оригиналов.

6 Коснитесь [ОК].

Настройка имени пользователя, сохраняющего данные оригинала [Владелец]

Настройка [Владелец] используется для идентификации пользователя, сохраняющего данные оригинала. Установленное имя владельца отображается на экране [Память подборки] или экране [Переч.раб. USB]. (📖 85 “Управление сохраненными данными оригиналов [Память], [Переч.раб. USB]”)

Настройка функции [Владелец]

1 Коснитесь [Владелец] на основном экране сканирования.

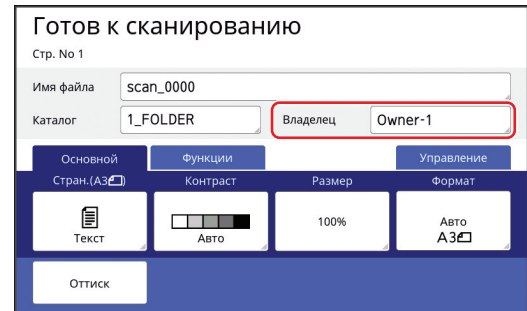

2 Коснитесь необходимого имени владельца.

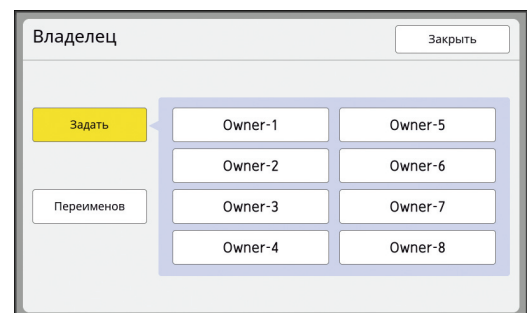

Настройка будет изменена, и отобразится основной экран сканирования.

Изменение имени владельца

При необходимости можно изменить имя владельца.

1 Коснитесь [Владелец] на основном экране сканирования.

2 Коснитесь [Переименов] на экране [Владелец].

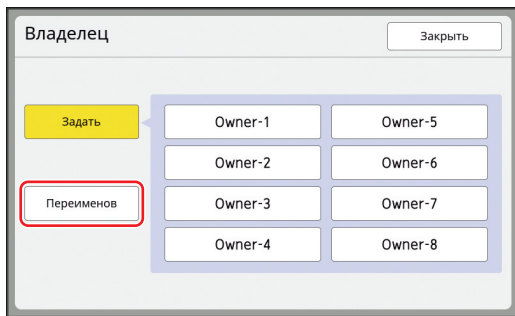

3 Коснитесь имени владельца, которое необходимо изменить.

4 Измените имя владельца на экране [Переименовать].
([кн 27](#) “Экран [Переименовать]”)

5 Коснитесь [ОК].

Настройка размера сохранения данных оригинала [Формат]

Можно установить размер сохранения в следующих случаях.

- Если размер оригинала не был определен автоматически
- Если необходимо сохранить данные оригинала с размером, отличным от размера оригинала



► По умолчанию для этого пункта установлено значение [Авто]. При использовании оригинала стандартного размера (A4, B5 и т. д.) размер будет определен автоматически.

► Не удастся использовать функцию [Авто] со следующими функциями.

- [Макет] ([кн 69](#))
- [Мультитип-печать] ([кн 71](#))
- [2 в 1] ([кн 76](#))

1 Коснитесь [Формат] на основном экране сканирования.

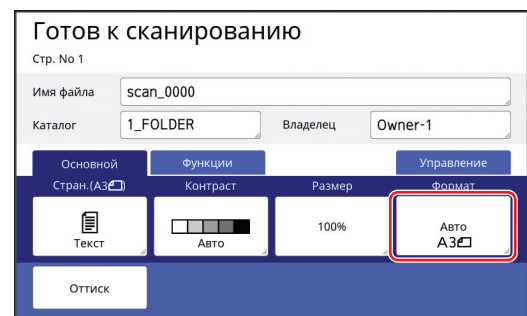

2 Коснитесь размера, который необходимо выбрать.

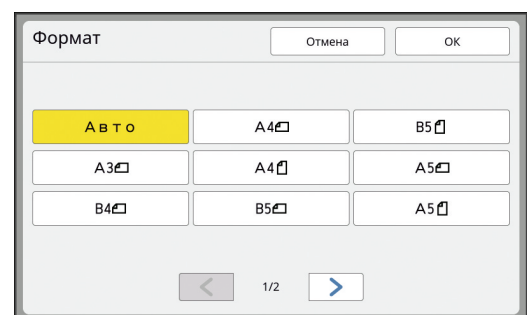

3 Коснитесь [ОК].

Настройка цвета печати [Цвет]

В сохраненных данных можно предварительно указать цвета и режимы печати, которые будут использованы для печати в дальнейшем. При использовании этой функции заданные цвета отображаются на экране при выполнении печати. При необходимости можно также использовать другие цвета, кроме заданных.

- 1 Коснитесь [Цвет] на экране вкладки [Функции].
- 2 Коснитесь режима печати, который подходит для применения оригинала.

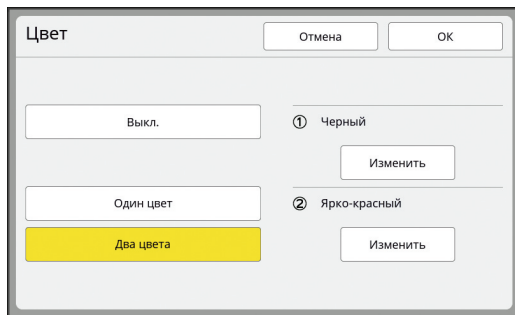

- [Один цвет]: цвет сохраняется как данные оригинала для одноцветной печати.
- [Два цвета]: цвет сохраняется как данные оригинала для двухцветной печати.

- 3 Коснитесь [Изменить] для барабана, цвет которого требуется изменить.

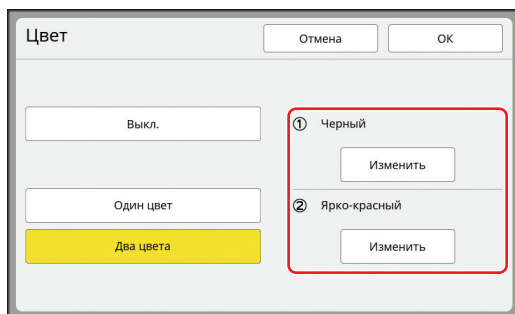

- 4 Коснитесь кнопки цвета, который необходимо задать.

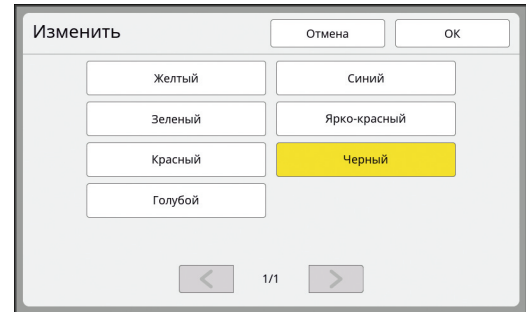

- ▶ На этом экране отображается цвет барабанов, установленных на аппарате дополнительно.

- 5 Коснитесь [ОК].
Отобразится экран [Цвет].

- 6 Коснитесь [ОК].



Глава **7**

Настройка рабочих условий

Настройка рабочих условий [Управление]

Можно изменить значения по умолчанию и установить системные настройки, связанные с управлением, для более удобного использования аппарата.

Отображение экрана [Управление]

1 Коснитесь [Управление] на основном экране.



- Если вкладка [Управление] не отображается, обратитесь к дилеру или в уполномоченный центр обслуживания.

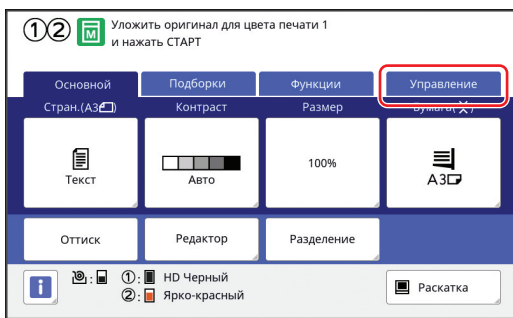

Отобразится экран вкладки [Управление].

2 Коснитесь [ОК].



- При отображении экрана аутентификации выполните операцию аутентификации в качестве администратора. Обычные пользователи не смогут отобразить экран [Управление].
(145 “Идентификация пользователя [Управл. пользоват.]”)

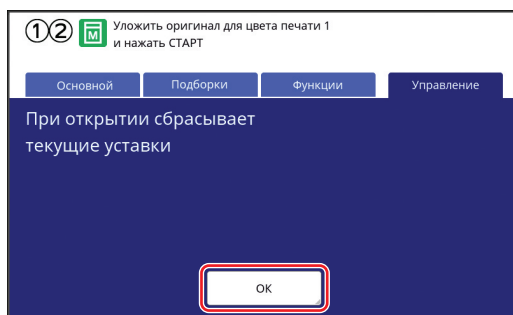

Отобразится экран [Управление].

3 Коснитесь кнопки элемента, который необходимо установить.

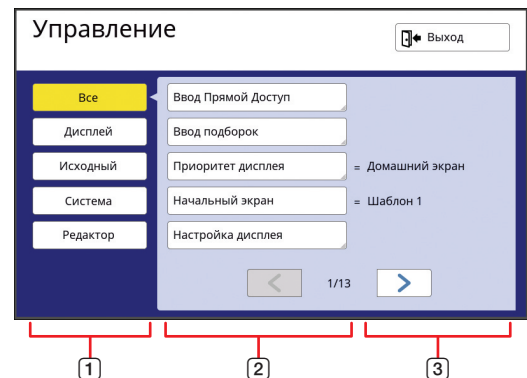

- 1 Кнопки доступа к дисплею
Коснувшись этой кнопки, можно отфильтровать отображаемые элементы по категории.
- 2 Кнопки элементов
При касании некоторых кнопок отображается экран настроек, а при касании других кнопок выполняется включение и отключение.
- 3 Описание
Для некоторых элементов отображаются текущие настройки.

Закрытие экрана [Управление]

1 Коснитесь [Выход].

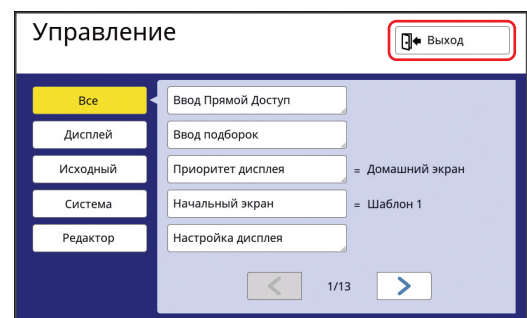





Отобразится основной экран.

Список элементов настройки

- В следующем списке заводские настройки по умолчанию подчеркнуты.
- Элементы, отмеченные звездочкой (*), отображаются, только если установлена дополнительная принадлежность.

■ Дисплей





Этот экран используется для настроек, связанных с отображением экранов сенсорной панели.

Элемент настройки	Описание
[Ввод Прямой Дост.] Можно зарегистрировать часто используемые функции на экране вкладки [Основной] для каждого режима.	 140 “Ввод Прямой доступ”
[Ввод подборок] Можно зарегистрировать часто используемые функции на экране вкладки [Подборки] для каждого режима.	 141 “Ввод подборок”
[Приоритет дисплея] Можно изменить экран, который будет отображаться при запуске аппарата.	Домашний экран, <u>1</u> 2Цвета, <u>1</u> Цвет, <u>2</u> Цвет, Сканер
[Начальный экран] Можно изменить шаблон анимации, который будет отображаться при запуске аппарата.	<u>Шаблон 1</u> , Шаблон 2
[Настройка дисплея] Можно настроить отображение на экранах сенсорной панели.	[Яркость подсветки]: от -2 до <u>0</u> до +2
[Диспл.списка работ] Можно изменить способ отображения длинных имен файлов на экранах, отображающих список данных оригинала ([Список работ], [Память подборки] и [Переч.раб. USB]).	<u>Сверху</u> , Снизу
[мм/дюйм переключ.] (отображается только для MF9450) Можно изменить единицы измерения, которые используются на экране. В зависимости от отображаемых единиц измерения будут меняться также типы бумаги. Если выбран параметр [Дюйм]: Legal, Ledger и т. д. Если выбран параметр [ММ]: A3, B4 и т. д.	<u>Дюйм</u> , ММ
[Язык дисплея] Можно изменить язык, который используется на экране.  ► При изменении этой настройки обратитесь к дилеру или в уполномоченный центр обслуживания.	1 и т. д. Каждому языку присваивается номер. Можно изменить язык дисплея, выбрав необходимый номер языка.
[Контакт для сервиса] Если для этого элемента установлено значение [Отображается], [Контакт] будет отображаться на экране ошибки при необходимости обращения в центр обслуживания ( 176). Для получения контактной информации обратитесь к дилеру или в уполномоченный центр обслуживания.	<u>Не отображается</u> , Отображается [Тел.:] [Факс:]
[Расх. мат.: конт.] Если для этого элемента установлено значение [Отображается], [Контакт] будет отображаться на экране ошибки при необходимости замены расходных материалов ( 176). Для получения контактной информации обратитесь к дилеру или в уполномоченный центр обслуживания.	<u>Не отображается</u> , Отображается [Тел.:] [Факс:]

■ Исходный











Можно изменить значения по умолчанию (значения при включении питания или сбросе) различных настроек.

Элемент настройки	Описание
[Обр. изображения] Настройку по умолчанию [Изображение] (📖 51) можно изменить.	<u>Текст</u> , Фото (Стандарт, Портрет), Комби (Стандарт, Линия, Фотоснимок, Затен. Вык) Карандаш (Темнее, Светлее)
[Контраст сканиров.] Настройку по умолчанию [Контраст] (📖 54) можно изменить.	[Диапазон контраста]: Светлее, <u>Стандарт</u> , Темнее [Контраст]: <u>Авто</u> , 1, 2, 3, 4, 5
[Легко 2цвета] Можно выбрать один из типов функции [Разделение] (📖 57) и добавить его на экран вкладки [Функции] в виде функциональной кнопки. Можно также задать [Изм.цвета] для типа разделения, который будет отображен дополнительно.	Выкл., Раздел. красным, Разделение синим, Раздел. зеленого цвета, Разд. тепл./холод. Цвета, Разделение хром. цвета, Заданный участок, Лист разделения, Редактор цвета [Изм.цвета]: Вкл., Выкл.
 <ul style="list-style-type: none"> ▶ Не удастся одновременно использовать функциональную кнопку, которая добавлена с помощью функции [Легко 2цвета], и функциональную кнопку [Разделение]. Например, при добавлении [Раздел. красным] с помощью функции [Легко 2цвета] и включении [Раздел. красным] на экране вкладки [Функции] функциональная кнопка [Разделение] отключается. 	
[Настройки разд. цв.] Настройку по умолчанию [Разделение цвета] (📖 58) можно изменить.	Раздел. красным, Разделение синим, Раздел. зеленого цвета, Разд. тепл./холод. Цвета, Разделение хром. цвета
[Масштаб] Настройку по умолчанию [Размер] (📖 66) можно изменить.	<u>100%</u> , Авто
[Скорость печати] Настройку по умолчанию для скорости печати можно изменить (📖 92).	1, 2, <u>3</u> , 4, 5
[Прижим] Настройку по умолчанию для плотности печати можно изменить (📖 93).	[Уров. плотн. Печати]: Светлее, <u>Стандарт</u> , Темнее [Прижим]: Барабан 1 1, 2, <u>3</u> , 4, 5 Барабан 2 1, 2, <u>3</u> , 4, 5
[Сканир.сторона-ADF] * Можно изменить настройку по умолчанию [Сканир.сторона-ADF] (📖 82) при сканировании односторонних оригиналов с помощью дополнительного автоматического податчика оригиналов.	Передн.стор.-> Симпл., Задн.стор. -> Симпл.
[АПО автопечать] * <ul style="list-style-type: none"> • Если для этого параметра установлено значение [Вкл.], при размещении оригиналов на дополнительном автоматическом податчике оригиналов автоматически включается параметр [Автопечать] (📖 28). • Если для этого параметра установлено значение [Выкл.], настройка [Автопечать] не будет переключаться даже при размещении оригинала на автоматическом податчике оригиналов. 	Выкл., <u>Вкл.</u>
[АПО полуавтомат] * Можно изменить настройку по умолчанию [АПО полуавтомат] (📖 80), если установлен дополнительный автоматический податчик оригиналов.	<u>Выкл.</u> , Вкл.
[Реж. автопечати] Настройку по умолчанию [Автопечать] (📖 28) можно изменить.	<u>Выкл.</u> , Вкл.
[Опр.двойной подачи] Настройку по умолчанию [Контроль подачи] (📖 102) можно изменить.	Выкл., <u>Вкл.</u>













Элемент настройки	Описание
<p>[Сортировка прокл. листов] Настройку по умолчанию [Сортировка прокл. листов] (📖 110) можно изменить.</p> <p> ► Можно включить только [Разделит. тиражей] или [Сортировка прокл. листов].</p>	<p><u>Выкл.</u>, Вкл.</p>
<p>[Разделит. тиражей] * Можно изменить настройку по умолчанию [Разделение тиражей] (📖 111), если установлен дополнительный разделитель тиражей.</p> <p> ► Можно включить только [Разделит. тиражей] или [Сортировка прокл. листов].</p>	<p><u>Выкл.</u>, Вкл.</p>
<p>[Крылья вывода] Настройку по умолчанию [Крылья вывода] (📖 102) можно изменить.</p> <p> ► [Крылья вывода] отображается, только если заранее указана особая печать. Для получения дополнительной информации обратитесь к дилеру или в уполномоченный центр обслуживания.</p>	<p><u>Выкл.</u>, Вкл.</p>
<p>[Настр. выхода бум.] Настройку по умолчанию [Настр. выхода бум.] (📖 98) можно изменить.</p>	<p>[Обдув]: ① <u>Выкл.</u>, <u>Вкл.</u> ② <u>Выкл.</u>, <u>Вкл.</u> [Раздел. вентилятор]: ① <u>Выкл.</u>, 1, 2, 3, 4 ② <u>Выкл.</u>, 1, 2, 3, 4 [Разделение F+]: ② <u>Выкл.</u>, 1, 2, 3, 4</p>
<p>[Папка данных скан.] Можно изменить настройку по умолчанию [Каталог] (📖 127) в режиме сканирования.</p>	<p>от 1 до 6_FOLDER</p>
<p>[Быстр. изг. мастера] Настройку по умолчанию [Быстр. изг. мастера] (📖 57) можно изменить.</p> <p> ► Если для этого параметра установлено значение [Вкл.], функция [Оттиск] (📖 79) по умолчанию находится в состоянии [Выкл.] даже в режиме двухцветной печати.</p>	<p><u>Выкл.</u>, Вкл.</p>

■ Система

Можно изменить настройки, связанные с работой и управлением данного аппарата.

Элемент настройки	Описание
[Ввод данных бумаги] При использовании бумаги нестандартного размера заранее зарегистрируйте размер бумаги.	 142 “Ввод данных бумаги”
[Подгонка неверного] При использовании значения [Авто] в меню [Размер] ( 66), когда формат оригинала нестандартный, диапазон, заданный в этом параметре, сканируется как формат оригинала.	MF9350: <u>Выкл.</u> , A3 [☐] , B4 [☐] , A4 [☐] , A4 [☐] , B5 [☐] , B5 [☐] , Foolscap [☐] MF9450: <u>Выкл.</u> , Ledger [☐] , Legal [☐] , Letter [☐] , Letter [☐] , Statement [☐] , Statement [☐]
[Смена имени папки] Можно изменить имя папки [Память].	от 1 до 6_FOLDER
[Данные штампа] Можно зарегистрировать данные оригинала, которые будут использованы для наложения, с помощью функции [Штамп] ( 88).	 88 “Штамп”
[Внешний контроллер] Для подключения дополнительного контроллера RISO IS300 установите для этого пункта значение [Включен]. Если для этого пункта установлено значение [Включен], следующие функции будут отключены. <ul style="list-style-type: none"> • [Память] ( 85) • [Переч.раб. USB] ( 85) • Печать при подключении компьютера с помощью кабеля USB Для получения дополнительной информации о том, как использовать IS300, см. руководство пользователя IS300.	<u>Отключен</u> , Включен
[Сет. наст. (IPv4)] Этот пункт используется при подключении аппарата к сети. Выберите этот пункт при назначении для аппарата адреса интернет-протокола версии 4.	Ручной ввод, <u>Применять ДЗКП</u>  144 “Сет. наст. (IPv4)”
[Сет. наст. (IPv6)] Этот пункт используется при подключении аппарата к сети. Выберите этот пункт при назначении для аппарата адреса интернет-протокола версии 6.	Ручной, Без состояния, <u>Фиксац. состояния</u>  145 “Сет. наст. (IPv6)”
[Интерфейс LAN] Можно задать тип физической сети. Оставьте выбранным значение [AUTO] в большинстве случаев.	<u>AUTO</u> , 10HALF, 10FULL, 100HALF, 100FULL
[Настройки прокси] Эта настройка используется для выполнения функции [Отпр. Историю ошибок].  ▶ Эта функция отображается только при получении согласия заказчика. Используйте эту функцию при получении указаний от дилера или уполномоченного центра обслуживания.	<u>Не используйте</u> , Используйте [Адрес], [Номер порта], [Имя польз-ля], [Пароль]
[Отпр. Историю ошибок] Можно отправить историю ошибок на сервер управления RISO.  ▶ Эта функция отображается только при получении согласия заказчика. Используйте эту функцию при получении указаний от дилера или уполномоченного центра обслуживания.	Действуйте в соответствии с сообщениями на экране.

Элемент настройки	Описание
[Масштаб - поле] Можно изменить степень уменьшения, которая применяется к настройке [Поле+] (📖 66).	от 90 до <u>94</u> до 99%
[Автом. поворот 90] Если размер оригинала и бумаги совпадает, но направление различается, изображение автоматически поворачивается для изготовления мастера.	Отключен, <u>Включен</u>
[Часы/Календарь] Можно настроить внутренние часы аппарата (📖 161).	Год, Мес., День, Час, мн
[Интервал мультитипа] Если в течение определенного времени следующий оригинал не размещен при включенном параметре [Мультитип-печать] (📖 71), изготовление мастера начнется автоматически. Это определенное время обозначается как [Интервал мультитипа].	<u>15 секунд</u> , 30 секунд
[Интервал сканера] В режиме двухцветной печати задайте интервал времени до размещения оригинала для барабана 2.	5 минут, <u>Неогранич.</u>
[Резервирование] Если с аппаратом не выполнялись какие-либо действия после завершения операции, изготовление мастера полученных данных оригинала не начинается, пока не пройдет определенное время. Это определенное время обозначается как "резервирование".	Выкл., <u>15 секунд</u> , 30 секунд, 60 секунд
[Увеличен. резерв] Можно изменить увеличенное время функции [Резервирование] (📖 113).	<u>5 минут</u> , 10 минут, 30 минут
[Автосброс] Можно выбрать восстановление значения к настройке по умолчанию, если аппарат не использовался в течение определенного времени. Можно также изменить время, которое должно пройти до возврата для значения настройки по умолчанию.	Отключен, <u>Включен</u> [Время ожидания]: от 1 до <u>5</u> до 60 минут
[Автоотключение] Можно включить переход аппарата в спящий режим, в котором снижается потребление энергии, если на аппарате не выполнялись какие-либо операции в течение определенного времени. Можно снизить энергопотребление по сравнению с режимом [Стандарт], задав для параметра [Потребл.мощн.(в реж.сна)] значение [Низкая], однако действуют следующие ограничения. • Не удастся отобразить консоль RISO в спящем режиме. (Если выбран режим [Стандарт], консоль можно отобразить в спящем режиме.) • Не удастся получить данные оригинала в спящем режиме. (Если выбран режим [Стандарт], данные можно получать в спящем режиме.)  ▶ Если для параметра [Защита] (📖 151) установлено значение [Включен], для параметра [Автоотключение] не удастся установить значение [Отключен]. Кроме того, параметр [Время ожидания] будет иметь фиксированное значение [1].	Отключен, <u>Включен</u> [Потребл.мощн.(в реж.сна)]: Низкая, Стандарт* [Время ожидания]: от 1 до <u>5</u> до 99 минут * Заводская настройка по умолчанию зависит от места поставки модели.
[Автовывключение] Можно установить функцию автоматического отключения, если аппарат не использовался в течение определенного времени.	<u>Отключен</u> , Включен [Время ожидания]: от 1 до 99 минут

Элемент настройки	Описание
<p>[Время выключения] Можно установить функцию отключения аппарата в определенное время.</p> <p> ► Питание аппарата не будет отключено, если аппарат используется или принимает данные оригинала при наступлении указанного времени.</p>	<p>Отключен, Включен [Час]: от 0 до 23 [мн]: от 0 до 59</p>
<p>[Управл. пользоват.] Эта настройка позволяет выполнять управление отдельным пользователем, а также повышает безопасность.</p>	<p> 145 “Управл. пользоват.”</p>
<p>[Защита] Выберите этот пункт для управления используемыми мастерами.</p>	<p> 151 “Защита”</p>
<p>[Автом.раст.краски] Можно установить автоматическое выполнение функции [Раскатка барабана] ( 114) во время изготовления следующего мастера, если барабан не использовался в течение определенного времени. [Раскатка барабана] представляет собой операцию для проверки пригодности и стабильности краски. Чтобы повысить пригодность и стабильность краски, установите более высокое значение для параметра [Ротация].</p>	<p>Отключен, Включен [Срок простоя]: от 1 до 12 час. [Ротация]: от 1 до 3</p>
<p>[Автообн. Страницы] Можно установить автоматическое выполнение функции [Обновить] ( 96), когда количество напечатанных копий достигло указанного значения. Можно указать количество контрольных экземпляров до повторного изготовления мастера.</p>	<p>Отключен, Включен [Место автообновл.]: от 1 до 1000 до 9999 [Пробный вых. сигнал]: от 0 до 3 до 99</p>
<p>[Мин. кол-во копий] Можно установить запуск изготовления мастера, только если введенное количество напечатанных копий превышает указанное значение.</p> <p> ► Можно заблокировать настройку [Мин. кол-во копий], чтобы ее нельзя было изменить. Для получения дополнительной информации обратитесь к дилеру или в уполномоченный центр обслуживания.</p>	<p>Отключен, Включен от 2 до 99</p>
<p>[Сообщ. об обслуж.] Этот параметр используется для отправки электронной почты [Сообщ. об обл.] ( 122).</p> <p> ► В зависимости от конфигурации системы этот элемент настройки может не отображаться. Для получения дополнительной информации обратитесь к дилеру или в уполномоченный центр обслуживания.</p>	<p> 122 “Отправка электронных сообщений с историей операций [Сообщ. об обл.]”</p>
<p>[Сообщ. о кол.копий] Этот параметр используется для отправки электронной почты [Отчет ИД-счетчика] ( 120).</p> <p> ► В зависимости от конфигурации системы этот элемент настройки может не отображаться. Для получения дополнительной информации обратитесь к дилеру или в уполномоченный центр обслуживания.</p>	<p> 120 “Отправка электронного сообщения функции [Отчет ИД-счетчика]”</p>
<p>[Инициализация сети] Можно восстановить настройки [Сет. наст. (IPv4)], [Сет. наст. (IPv6)] и [Network] для RISO Console ( 157) до заводских значений по умолчанию.</p>	<p>При касании [Инициализация сети] отобразится экран подтверждения выполнения. Коснитесь [ОК], чтобы выполнить инициализацию.</p>

Элемент настройки	Описание
[Звук. сигнал] <ul style="list-style-type: none"> • Если для этого параметра установлено значение [Выкл.], звуковой сигнал не раздастся. • Если для этого параметра установлено значение [Умеренно], при возникновении ошибки прозвучит звуковой сигнал об ошибке. • Если для этого параметра установлено значение [Вкл.], прозвучит не только звук об ошибке, но также раздастся рабочий сигнал для элементов, например клавиш и кнопок, а также раздастся звуковой сигнал о завершении операции. 	Выкл., Умеренно, <u>Вкл.</u>

■ Редактор

Это элемент настройки для функции [Редактор].

Элемент настройки	Описание
[Цвета печати]	См. руководство пользователя Редактор RISO.
[Располож. страницы]	

Регистрация часто используемых функций на экране вкладки [Основной] [Ввод Прямой Дост.]

Можно зарегистрировать часто используемые функции в области прямого доступа на основном экране.

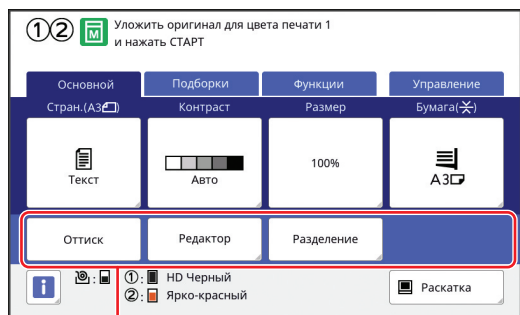

Область прямого доступа

Можно зарегистрировать функцию в области прямого доступа в следующих режимах.

- Режим изготовления мастера
 - Режим процесса печати
 - Режим сканирования
- ▶ Если подключено дополнительное устройство, некоторые функции автоматически регистрируются в области прямого доступа.
- ▶ Если выбран параметр [Управл. пользоват.], функции, которые отображаются в области прямого доступа, можно изменить для каждого пользователя. (116 “Регистрация часто используемых функций для каждого пользователя [Мой прямой доступ]”)

1 Коснитесь [Ввод Прямой Доступ] на экране [Управление].

2 Перейдите на вкладку режима, на которой необходимо зарегистрировать функцию.

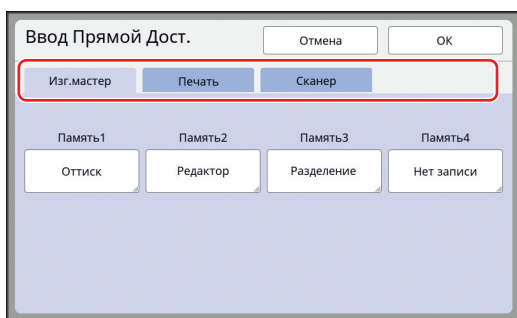

3 Коснитесь кнопки функции, которую необходимо зарегистрировать.

Можно также коснуться кнопки, для которой уже зарегистрирована функция, чтобы изменить на другую функцию.

4 Коснитесь имени функции для регистрации.

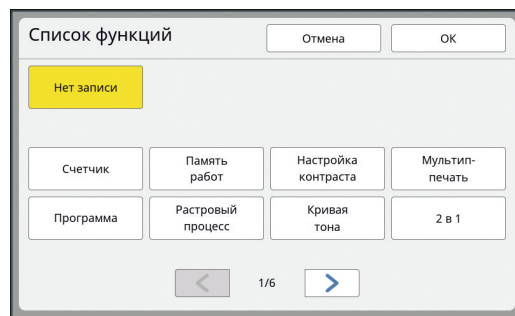

- Коснитесь [<] или [>], чтобы изменить дисплей.
- Если не требуется регистрация какой-либо функции, коснитесь [Нет записи].
- Не удастся коснуться имени функции, которая уже зарегистрирована.

5 Коснитесь [ОК].

Отобразится экран [Ввод Прямой Дост.]. Если необходимо зарегистрировать другую кнопку функции, повторите шаги с 3 по 5.

6 Коснитесь [ОК].

Отобразится экран [Управление].

Регистрация часто используемых функций на экране вкладки [Подборки] [Ввод подборок]

Можно зарегистрировать часто используемые функции на экране вкладки [Подборки].

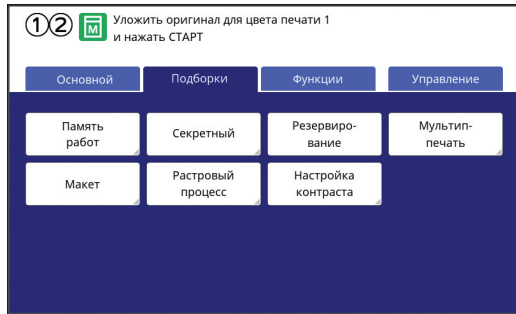

Можно зарегистрировать функции на экране вкладки [Подборки] для каждого из следующих режимов.

- Режим изготовления мастера
- Режим процесса печати



► Если подключено дополнительное устройство, некоторые функции автоматически регистрируются на вкладке [Подборки].

1 Коснитесь [Ввод подборок] на экране [Управление].

Отобразится экран [Ввод подборок].

2 Перейдите на вкладку режима, на которой необходимо зарегистрировать функцию.

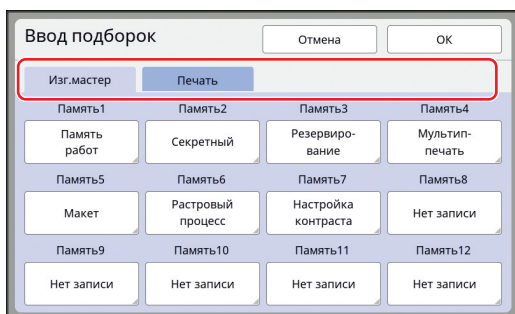

3 Коснитесь кнопки функции, которую необходимо зарегистрировать.

Можно также коснуться кнопки, для которой уже зарегистрирована функция, чтобы изменить на другую функцию.

4 Коснитесь имени функции для регистрации.

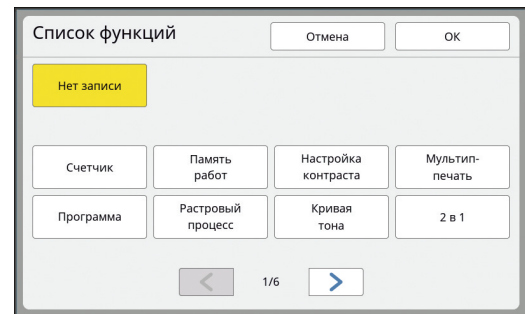

- Коснитесь [<] или [>], чтобы изменить дисплей.
- Если не требуется регистрация какой-либо функции, коснитесь [Нет записи].
- Не удастся коснуться имени функции, которая уже зарегистрирована.

5 Коснитесь [ОК].

Отобразится экран [Ввод подборок]. Если необходимо зарегистрировать другую кнопку функции, повторите шаги с 3 по 5.

6 Коснитесь [ОК].

Отобразится экран [Управление].

Регистрация бумаги нестандартного размера [Ввод данных бумаги]

При использовании бумаги нестандартного размера (📖 16) заранее зарегистрируйте размер бумаги.

Можно выбрать зарегистрированные размеры бумаги в пункте [Формат] (📖 68).

■ Размеры бумаги, которые можно зарегистрировать

От 100 мм × 148 мм до 340 мм × 555 мм

- Размеры бумаги, которые можно использовать, зависят от режима печати. (📖 15 “Размер бумаги”)
- Можно использовать бумагу с размером до 320 мм × 432 мм на стандартном приемном лотке. Если установлен дополнительный лоток широкой укладки (📖 200), можно использовать бумагу с размером до 340 мм × 555 мм. В зависимости от типа или размера бумага может быть расположена ненадлежащим образом.
- При использовании бумаги размером 436 мм или более аппарат выполняет печать в режиме бумаги большего размера (📖 68).

Регистрация размера бумаги

1 Коснитесь [Ввод данных бумаги] на экране [Управление].

2 Коснитесь кнопки, для которой отсутствует регистрация.

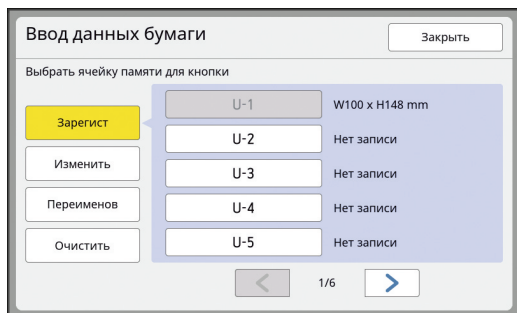

3 Укажите размер бумаги.

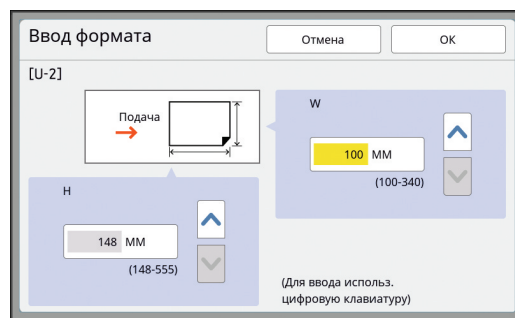

Можно указать размер бумаги одним из следующих способов.

- Ввод числового значения с помощью цифровых клавиш.
- Касание [▼] или [▲].



▶ При установке для параметра [H] значения от 436 до 555 мм бумага будет называться “бумагой большего размера”. (📖 68 “Использование бумаги нестандартного размера [Формат]”)

▶ Чтобы использовать бумагу большего размера, потребуется дополнительный лоток широкой укладки.

4 Коснитесь [ОК].

Отобразится экран [Ввод данных бумаги].

Изменение размера бумаги

1 Коснитесь [Ввод данных бумаги] на экране [Управление].

2 Коснитесь [Изменить].

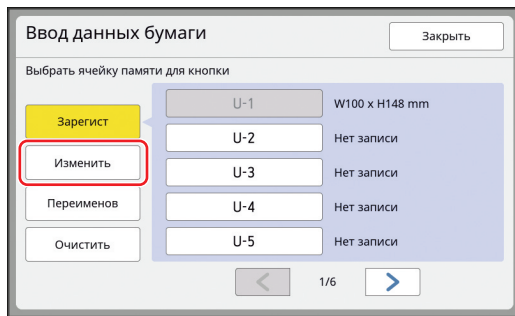

3 Коснитесь кнопки бумаги, которую необходимо изменить.

4 Измените размер бумаги.

5 Коснитесь [ОК].

Отобразится экран [Ввод данных бумаги].

Изменение имени размера бумаги

1 Коснитесь [Ввод данных бумаги] на экране [Управление].

2 Коснитесь [Переименов].

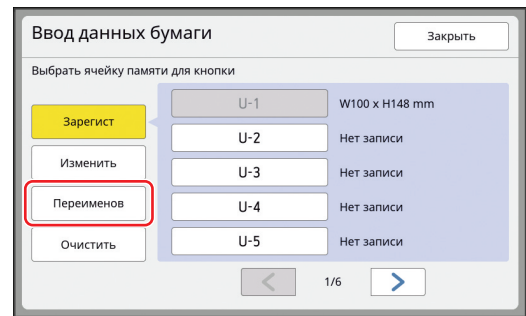

3 Коснитесь кнопки, соответствующей имени, которое необходимо изменить.

(📖 27 “Экран [Переименовать]”)

4 Коснитесь [ОК].

Отобразится экран [Ввод данных бумаги].

Удаление размера бумаги

1 Коснитесь [Ввод данных бумаги] на экране [Управление].

2 Коснитесь [Очистить].

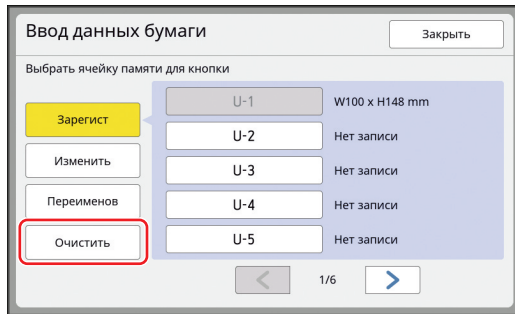

3 Коснитесь кнопки функции, которую необходимо удалить.

4 Коснитесь [ОК] на экране подтверждения.

Выбранный размер бумаги будет удален, и отобразится экран [Ввод данных бумаги].

Подключение к сети [Сет. наст. (IPv4)] [Сет. наст. (IPv6)]

Чтобы подключить аппарат к сети, выполните настройки, например укажите IP-адрес, в соответствии со средой подключения.

Подключение к сети IPv4

Выберите этот пункт при назначении для аппарата адреса интернет-протокола версии 4.

1 Коснитесь [Сет. наст. (IPv4)] на экране [Управление].

2 Выберите способ настройки.

Коснитесь [Ручной ввод] или [Применять ДЗКП] в соответствии со средой подключения.

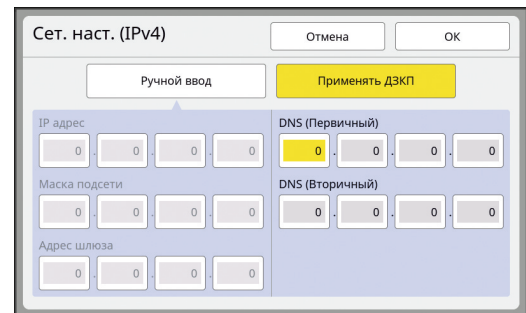

3 Введите значение.

Можно ввести значение в активное поле ввода.

Можно изменить поле ввода одним из следующих способов.

- Нажатие клавиши [✳]
- Касание необходимого поля ввода



- ▶ При нажатии клавиши [C] будет возвращено значение "0" для активного поля ввода.

4 Коснитесь клавиши [ОК].

Отобразится экран [Управление].

Подключение к сети IPv6

Выберите этот пункт при назначении для аппарата адреса интернет-протокола версии 6.

1 Коснитесь [Сет. наст. (IPv6)] на экране [Управление].

2 Выберите способ настройки.

Коснитесь [Ручной], [Без состояния] или [Фиксац. состояния] в соответствии со средой подключения.

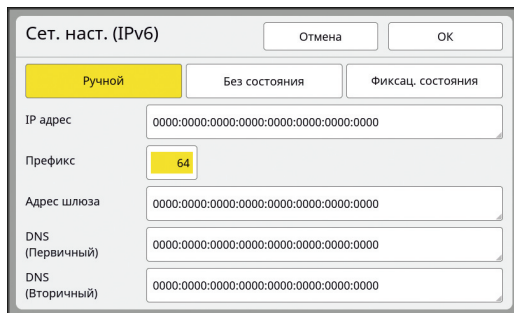

3 Введите значение.

- [Префикс]:
Можно ввести значение с помощью цифровых клавиш.
- Прочие элементы настройки:
Коснитесь кнопки, чтобы открыть экран [Клавиатура]. Для ввода выполните следующие действия.



- 1 Введите, коснувшись кнопок на экране. Можно также ввести значение с помощью цифровых клавиш.
- 2 Коснитесь клавиши [ОК] для отображения экрана [Сет. наст. (IPv6)].

4 Коснитесь клавиши [ОК].

Отобразится экран [Управление].

Идентификация пользователя [Управл. пользоват.]

“Аутентификация” обозначает идентификацию пользователя аппарата, например с помощью PIN-кода, который назначен для пользователя. Идентификация пользователя позволяет выполнять управление отдельным пользователем, а также повышает безопасность.

Необходимо установить следующие элементы для использования функции аутентификации.

- [Распознавание]
- [Уров. управления]
- [Созд. пользоват.]



► Функция аутентификации по умолчанию отключена к моменту отгрузки с завода, поэтому действительны следующие условия.

- Любой пользователь может использовать этот аппарат.
- Любой пользователь может изменить меню [Управление].

■ Функция аутентификации

Функция аутентификации состоит из “Аутентификации аппарата” и “Идент.печати”.

Аутентификация аппарата

Перед использованием аппарата необходимо выполнить операцию аутентификации (ввести PIN-код, вставить USB флэш-накопитель для аутентификации или удерживать IC-карту у устройства для считывания карт).

После выполнения операции аутентификации использование аппарата может быть возможно только для зарегистрированных пользователей. Кроме того, можно ограничить использование меню [Управление] только до администратора. Могут быть доступны следующие функции.

- [Мой прямой доступ] (📖 116)
- [Мой счетч.] для [И Инфо] (📖 161)
- [Отчет ИД-счетчика] (📖 118)
- [Идент.печати] в режиме сканирования (📖 127)
- [ИД-зад. Печати] для функции [Память] или [Переч.раб. USB]¹ (📖 85)

¹ Администратор может иметь доступ к данным аутентификации любого пользователя.

Идент.печати

Если пользователь устанавливает параметр [ID-печать] для драйвера принтера, необходимо выполнить операцию аутентификации (ввести PIN-код, вставить USB флэш-накопитель для аутентификации или удерживать IC-карту у устройства для считывания карт) до выполнения операций с данными оригинала на аппарате. После выполнения операции аутентификации доступ к данным оригинала может быть только у пользователя, установившего функцию [ID-печать].²

(📖 40 “Печать с компьютера”)

(📖 45 “Печать сохраненных данных оригиналов”)

² Администратор может иметь доступ к данным аутентификации любого пользователя.

[Распознавание]

Выберите один из следующих способов идентификации пользователя.

- PIN код
- USB флэш-накоп.
- IC карта (если установлено дополнительное устройство для считывания карт)



▶ Сначала выберите настройку выше. При изменении элемента [Распознавание] все настройки идентификации пользователя удаляются, включая настройки для [Созд. поль-зоват.].

1 Коснитесь [Управл. пользоват.] на экране [Управление].

2 Коснитесь [Распознавание].

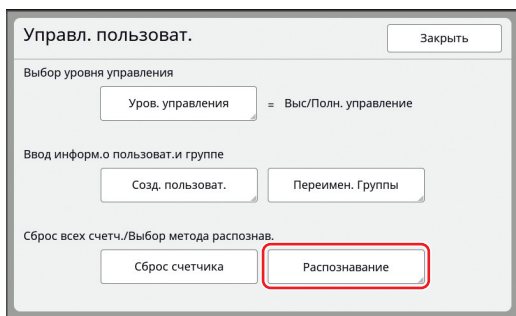

3 Коснитесь способа аутентификации, который следует использовать.



▶ [IC карта] отображается, если установлено дополнительное устройство для считывания карт.

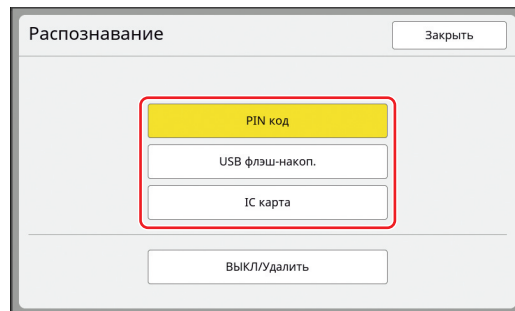

Отобразится экран подтверждения.

4 Коснитесь [ОК].

[Уров. управления]

Укажите тип аутентификации.



► Заранее установите элемент [Распознавание].

1 Коснитесь [Уров. управления] на экране [Управл. пользоват.].

Чтобы отобразить экран [Управл. пользоват.], выполните шаги с 1 по 3 в разделе [Распознавание] (📖 146).

2 Коснитесь типа способа аутентификации, который следует использовать.

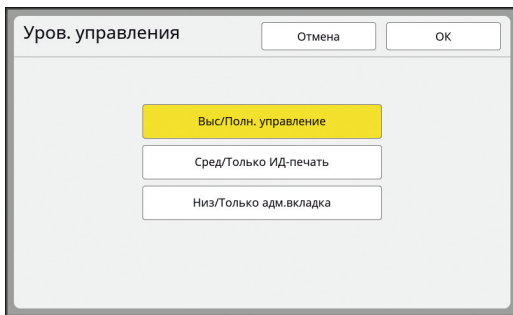

■ [Выс/Полн. управление]

Доступны оба варианта: “Аутентификация аппарата” и “Идент.печати”.

■ [Сред/Только ИД-печать]

Доступен только вариант “Идент.печати”.

■ [Низ/Только адм.вкладка]

Недоступны оба варианта: “Аутентификация аппарата” и “Идент.печати”.

Использовать меню [Управление] может только администратор.

3 Коснитесь [ОК].

[Созд. пользоват.]

Регистрация пользователей аппарата.



► Заранее установите элемент [Распознавание].

Число пользователей, которое можно зарегистрировать, различается в зависимости от параметра [Распознавание].

[Распознавание]	Доступные “номера регистрации аутентификации”
[PIN код] или [USB флэш-накоп.]	от 0 до 99
[IC карта]	от 0 до 499 *

* [ID-печать] (📖 40) доступна только для пользователей № 0–99.

Пользователи разделены по категориям “администратор” и “обычный пользователь”.

■ Что такое “администратор”?

“Номера регистрации аутентификации” присваиваются пользователям, зарегистрированным на аппарате. Пользователь, зарегистрированный с номером регистрации аутентификации 0, называется “администратором”.

Администратор может использовать все функции аппарата.

Если администратор зарегистрирован, включается функция аутентификации.

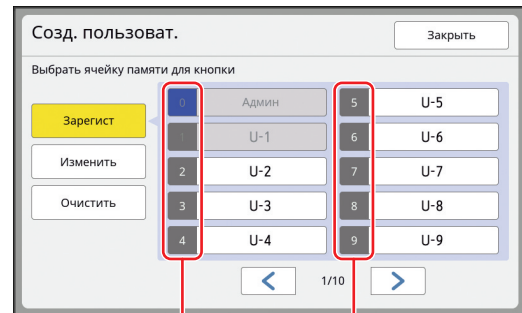

Номер регистрации аутентификации

■ Что такое “обычный пользователь”?

Пользователи, которые зарегистрированы с любыми номерами регистрации аутентификации, начиная с 1, называются “обычными пользователями”. Обычные пользователи не смогут отобразить экран [Управление].

1 Коснитесь [Созд. пользоват.] на экране [Управл. пользоват.].

Чтобы отобразить экран [Управл. пользоват.], выполните шаги с 1 по 3 в разделе [Распознавание] (📖 146).

2 Коснитесь номера регистрации аутентификации, чтобы присвоить его пользователю.

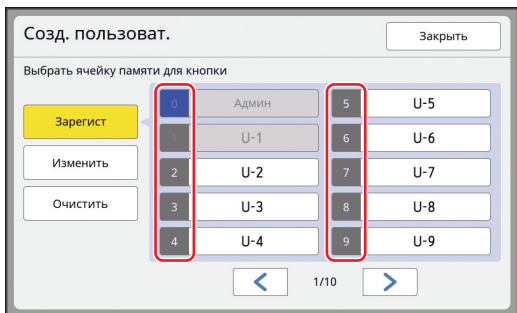

Отобразится экран [Зарегист].

❗ **Если администратор не зарегистрирован, обычных пользователей зарегистрировать не удастся. Сначала зарегистрируйте администратора.**

✍️ **Не удастся выбрать номера, которые уже присвоены пользователям.**

3 Зарегистрируйте информацию для аутентификации.

■ При использовании PIN-кода

Введите PIN-код с помощью цифровых клавиш.



Отобразится введенное значение.

■ При использовании USB флэш-накопителя

Вставьте USB флэш-накопитель, который необходимо зарегистрировать для аутентификации.

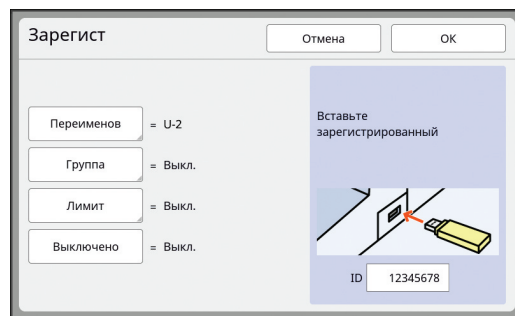

Отобразится значение, соответствующее USB флэш-накопителю (нельзя изменить это значение).

■ При использовании IC-карты

Удерживайте IC-карту для регистрации для аутентификации перед устройством для считывания карт.

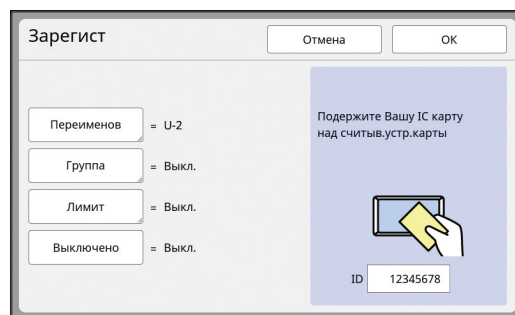

Отобразится значение, соответствующее IC-карте (нельзя изменить это значение).

4 Укажите информацию пользователя.

При необходимости установите следующие элементы.

■ [Переименов]

Можно изменить имя пользователя. Имя, указанное здесь, будет отображаться для параметра "ИМЯ ПОЛЬЗОВАТЕЛЯ" в файле CSV, который сохраняется для функции [Отчет ИД-счетчика] (📖 118). (📖 149 "Изменение имени пользователя")

■ [Группа]

Можно установить группу (отдел и т. д.), к которой принадлежит пользователь. Если этот параметр установлен, общее число каждой группы отображается в файле CSV, который сохраняется для функции [Отчет ИД-счетчика] (📖 118). (📖 149 "Настройка группы")

■ [Лимит]

Можно установить верхний предел количества копий, которое пользователь может использовать для изготовления мастера или печати. (📖 149 "Настройка верхнего предела количества копий, которое можно использовать")

■ **[Выключено]**

Можно запретить использование этого аппарата для конкретных пользователей.
(📖 149 “Временное отключение использования аппарата”)

5 Коснитесь [ОК].

Извлеките USB флэш-накопитель для аутентификации, если он вставлен.
По завершении регистрации предоставьте следующие элементы пользователю.

■ **Если для параметра [Распознавание] установлено значение [PIN код]**

- Номер регистрации аутентификации
- PIN-код

■ **Если для параметра [Распознавание] установлено значение [USB флэш-накоп.] или [IC карта]**

- Номер регистрации аутентификации
- USB флэш-накопитель для аутентификации или IC-карту



▶ Номер регистрации аутентификации требуется для использования параметра [ID-печать].

■ **Изменение имени пользователя**

1 Коснитесь [Переименов].

2 Введите имя пользователя.

(📖 27 “Экран [Переименовать]”)

3 Коснитесь [ОК].

Отобразится экран [Зарегист].

■ **Настройка группы**

1 Коснитесь [Группа].

2 Коснитесь группы, которую необходимо установить.

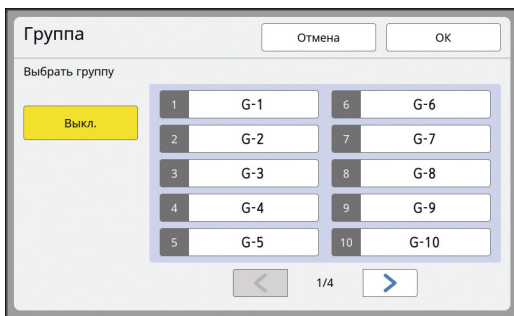

▶ Если группу устанавливать не требуется, коснитесь [Выкл.].

3 Коснитесь [ОК].

Отобразится экран [Зарегист].

■ **Настройка верхнего предела количества копий, которое можно использовать**

1 Коснитесь [Лимит].

2 Введите верхний предел количества копий для печати или изготовления мастера.

Коснитесь поля ввода [Ограничение Т/С] или [Ограничение М/С], затем введите верхний предел количества копий с помощью цифровых клавиш.

Если для верхнего предела количества копий выбрано значение 0, предел не используется.

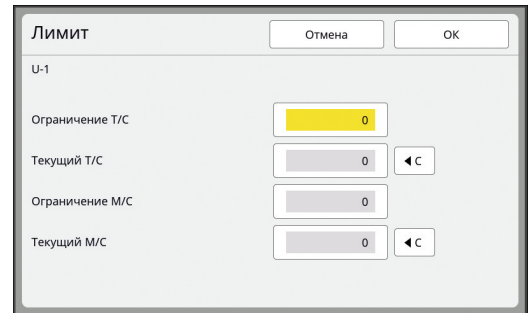

▶ В полях ввода [Текущий Т/С] и [Текущий М/С] количество копий, которое напечатал пользователь, или количество мастеров, которое создал пользователь к настоящему моменту, отобразится соответствующим образом.

▶ Чтобы сбросить счетчик для параметров [Текущий Т/С] и [Текущий М/С], коснитесь [↶].

3 Коснитесь [ОК].

Отобразится экран [Зарегист].

■ **Временное отключение использования аппарата**

1 Коснитесь [Выключено].

Параметр [Выключено] станет активным.



▶ Чтобы отменить временное отключение, коснитесь [Выключено] еще раз.

▶ Нельзя отключить использование аппарата администратором.

Изменение информации пользователя

1 Коснитесь [Созд. пользоват.] на экране [Управл. пользоват.].

Чтобы отобразить экран [Управл. пользоват.], выполните шаги с 1 по 3 в разделе [Распознавание] (📖 146).

2 Коснитесь [Изменить].

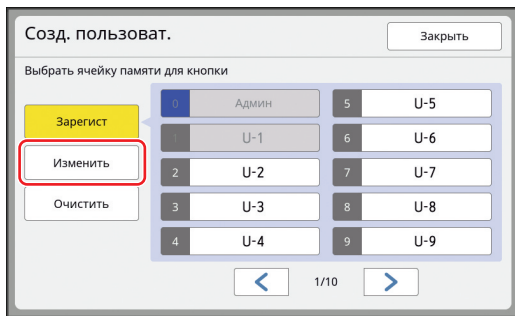

3 Коснитесь пользователя, информацию которого необходимо изменить.

Отобразится экран [Изменить].



► Можно также изменить информацию администратора.

4 Измените зарегистрированную информацию.

Выполните шаг 3 и последующие шаги в разделе [Созд. пользоват.] (📖 147) при необходимости.

Удаление обычных пользователей

1 Коснитесь [Созд. пользоват.] на экране [Управл. пользоват.].

Чтобы отобразить экран [Управл. пользоват.], выполните шаги с 1 по 3 в разделе [Распознавание] (📖 146).

2 Коснитесь [Очистить], затем коснитесь пользователя, которого необходимо удалить.

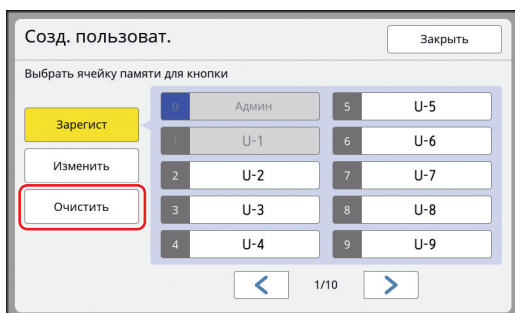

► Не удастся удалить администратора с этого экрана. Чтобы удалить администратора, отключите функцию аутентификации. (📖 151 “Удаление настройки аутентификации”)

3 Коснитесь [ОК].

Изменение имени группы

1 Коснитесь [Переимен. Группы] на экране [Управл. пользоват.].

Чтобы отобразить экран [Управл. пользоват.], выполните шаги с 1 по 3 в разделе [Распознавание] (📖 146).

2 Коснитесь группы, соответствующей имени, которое необходимо изменить.

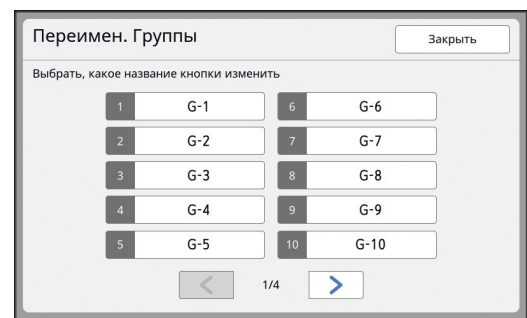

3 Введите имя группы.

(📖 27 “Экран [Переименовать]”)

4 Коснитесь [ОК].

Удаление счетчика всех пользователей

Можно сбросить параметры [Текущий М/С] и [Текущий Т/С] для всех пользователей сразу.



► После сброса счетчика не удастся вернуть предыдущее состояние до сброса счетчика.



► Чтобы сбросить счетчик определенного пользователя, коснитесь [↵], как описано в шаге 2 в разделе “Настройка верхнего предела количества копий, которое можно использовать” (📖 149).

1 Коснитесь [Сброс счетчика] на экране [Управл. пользоват.].

Чтобы отобразить экран [Управл. пользоват.], выполните шаги с 1 по 3 в разделе [Распознавание] (📖 146).

2 Коснитесь [ОК].

Удаление настройки аутентификации

Чтобы отключить функцию аутентификации, удалите все настройки аутентификации, включая зарегистрированного администратора.



- ▶ После удаления настроек аутентификации не удастся вернуть предыдущее состояние до удаления настроек.

1 Коснитесь [Распознавание] на экране [Управл. пользоват.].

Чтобы отобразить экран [Управл. пользоват.], выполните шаги с 1 по 3 в разделе [Распознавание] (📖 146).

2 Коснитесь [ВЫКЛ/Удалить].

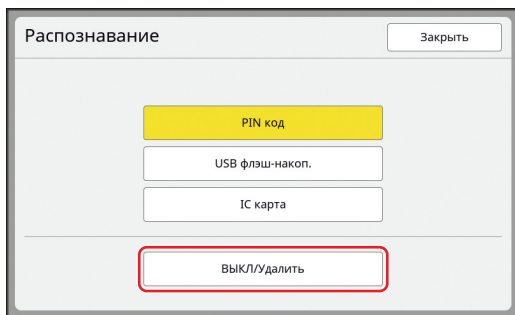

Отобразится экран подтверждения.

3 Коснитесь [ОК].

Все настройки аутентификации пользователя будут удалены, а функция аутентификации будет отключена.

Управление используемым мастером [Защита]

После печати мастер, который был изготовлен, все еще загружен в барабан в состоянии готовности к печати.

Если активен параметр [Секретный] (📖 115), изготовленный мастер удаляется. Таким образом можно предотвратить печать конфиденциальных документов.

Однако, когда удаленные мастера скапливаются в боксе для использованных мастеров, есть риск того, что бокс могут извлечь со злым умыслом. Чтобы избежать подобного риска, аппарат оснащен функцией [Защита].



- ▶ Если для параметра [Защита] установлено значение [Включен], время, необходимое для переключения в [Автоотключение] (📖 137), имеет фиксированное значение в одну минуту.
- ▶ Если для параметра [Защита] установлено значение [Включен], не удастся использовать функцию [Обновить] (📖 96).

■ Эксплуатация с активным параметром [Защита]

- По завершении печати отобразится экран подтверждения с запросом на выполнение операции [Секретный].

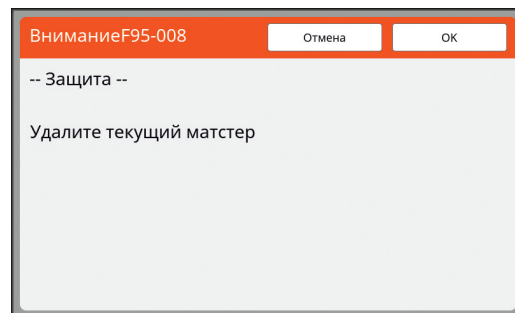

[ОК]: коснитесь этой кнопки для удаления изготовленных мастеров.

[Отмена]: коснитесь этой кнопки, если не требуется удалять мастер или необходимо выполнить дальнейшую печать копий. В следующих случаях отображается экран подтверждения.

- Если нажата клавиша [RESET].
- Если истекло время, указанное в настройке [Автосброс] (📖 137).
- При возврате из спящего режима.
- При включении питания.



► [Отмена] не отображается в следующих случаях.

- Если установлен новый барабан, для которого не выполнена операция [Секретный].
- Если аппарат возвращен из спящего режима, который был включен, когда отображался экран с запросом на выполнение операции [Секретный].
- При включении питания, если установлен барабан, для которого не выполнена операция [Секретный].

- Бокс для использованных мастеров заблокирован, чтобы его нельзя было извлечь. Однако можно извлечь бокс для использованных мастеров, если в секции для использованных мастеров застрял мастер или заполнился бокс для использованных мастеров.



► Бокс для использованных мастеров можно заблокировать с помощью замка и т. д., чтобы никто, кроме администратора, не смог снять бокс. При блокировке вставьте замок в отверстие запорного рычага, как показано далее. (Приобретите замок, доступный в продаже. Диаметр отверстия для замка составляет 7 мм.)

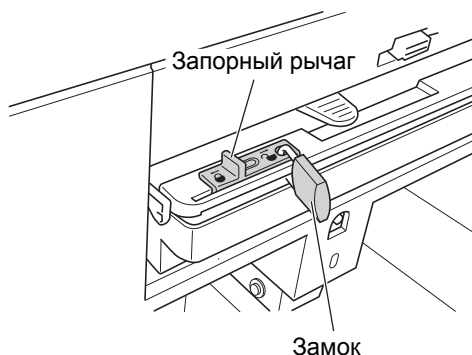

Настройка функции [Защита]

1 Коснитесь [Защита] на экране [Управление].

Для функции [Защита] установлено значение [Включен].

Отмена функции [Защита]

1 Коснитесь [Защита] на экране [Управление].

После отображения сообщения “Пожалуйста, подождите” для параметра [Защита] будет установлено значение [Отключен].



Глава **8**

RISO Console

RISO Console

“RISO Console” представляет собой функцию для удаленного управления аппаратом с помощью веб-браузера. Можно проверить статус аппарата и изменить настройки с компьютера, подключенного к сети.

■ Совместимые веб-браузеры

ОС	Веб-браузер
Windows	Internet Explorer 11 Microsoft Edge
Mac OS	Safari 6 Safari 7 Safari 8 Safari 9 Safari 10

Доступ к RISO Console

1 Запустите веб-браузер.

2 Введите IP-адрес аппарата.

Пример:

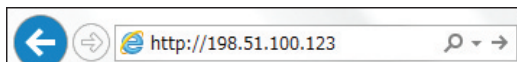

► Для получения IP-адреса аппарата обратитесь к администратору.

3 Нажмите клавишу [Ввод].

Отобразится экран меню [Monitoring] для RISO Console.

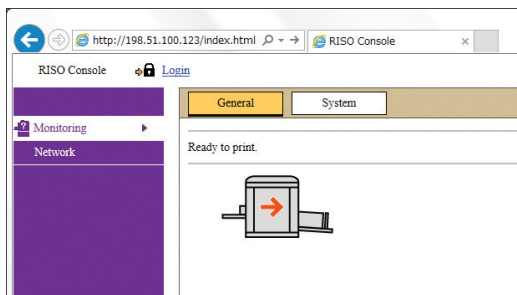

Вход в систему

Чтобы выполнять следующие операции, необходимо войти в систему RISO Console.

- Открытие экрана меню [Printer]
- Изменение настроек на экране меню [Network] (для перехода входить в систему не требуется)

1 Нажмите [Login].



2 Введите [User name] и [Password].

■ [User name]

Введите “admin” (в нижнем регистре, однобайтовые символы).

Имя пользователя изменить нельзя.

■ [Password]

Этот пароль, который установлен на экране вкладки [User] (155) в RISO Console. Паролем, который установлен по умолчанию на момент отправки с завода, является “admin” (в нижнем регистре, однобайтовые символы).

3 Нажмите [OK].

Выход из системы

1 Нажмите [Logout].



При выходе из системы имя пользователя не будет отображаться, а будет отображаться [Login].

Меню [Monitoring]

Можно проверять статус аппарата и системную информацию, а также изменить пароль для входа в систему.

Экран вкладки [General]

Можно проверить статус аппарата.

The screenshot shows the 'General' tab of the RISO Console. At the top, there are three tabs: 'General', 'System', and 'User'. Below the tabs, the status is 'Ready to print.' with a printer icon and a red arrow. The main area is divided into several sections:

- Consumables Amount:** A table with columns for 'Consumables Amount', 'Paper size', and 'Paper finish'. It lists 'Standard tray', 'Master', 'Ink1', and 'Ink2' with progress bars.
- Disposal Box Space:** A section with two rows for 'Disposal Box1' and 'Disposal Box2', each with a progress bar.
- Drum Information:** A table with columns for 'Drum Information', 'Size', and 'Ink Color'. It lists 'Print Drum1' (A3, Black) and 'Print Drum2' (A3, Bright Red).

■ Статус аппарата

Отображается сообщение, например [Ready to print.] или [Sleeping.]. Если произошла ошибка, отобразится сообщение об ошибке.

■ Consumables Amount

[Standard tray]

Отображается оставшееся количество бумаги, установленной в лоток подачи бумаги, а также [Paper size] и [Paper finish].

[Master]

Показывает количество мастеров, установленных в аппарате.

Если осталось мало мастеров, будет мигать соответствующий индикатор.

[Ink]

Показывает оставшееся количество краски в аппарате.

Если осталось мало краски, будет мигать соответствующий индикатор.

■ Disposal Box Space

Отображается оставшийся объем места в боксе для использованных мастеров.

Если осталось мало места, будет мигать соответствующий индикатор.

■ Drum Information

Отображается размер и цвет барабана, установленного в аппарате.

Экран вкладки [System]

Можно проверить системную информацию аппарата.

The screenshot shows the 'System' tab of the RISO Console. At the top, there are three tabs: 'General', 'System', and 'User'. The main area displays the following information:

- [System]:** Printer Name: RISO MF9x5x Series 000000, Model: RISO MF9350, Serial No.: 000000000, MAC address: 00-00-00-00-00-00, Firmware: LICM 00.00.00
- [Printer Information]:** Print Speed: Level 3, Print Density: Level 3, Resolution: 600 x 600 dpi, Copy Count: 38161, Occupied storage memory volume: 12.44MB, Free storage memory volume: 17.55MB
- [Job Separator]:** Job Separator: Unavailable
- [Scanner mode]:** Scanning Level: Auto, Originals on Auto Document Feeder: Not installed, Mode: Line

Экран вкладки [User]

Можно изменить пароль для входа в систему RISO Console.

1 Нажмите [Change password].

The screenshot shows the 'User' tab of the RISO Console. At the top, there are three tabs: 'General', 'System', and 'User'. Below the tabs, the text 'User name: admin' is displayed. A red box highlights the 'Change password' button.

2 Введите новый пароль.

The screenshot shows the 'User > Change password' screen. It has a title bar 'User > Change password'. The main area contains the following fields and buttons:

- New password:** A field with a placeholder '(0-16 characters)' and a red box around it.
- Input again for confirmation:** A label above another field with a placeholder '(0-16 characters)' and a red box around it.
- Buttons:** 'OK' and 'Cancel' buttons at the bottom.

- 3** Нажмите [OK].
Отобразится экран [Done].

- 4** Нажмите [OK].

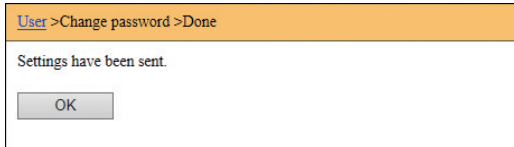

Меню [Printer]

Можно проверить данные оригинала аппарата и изменить имя папки [Память].

Экран вкладки [Active]

Можно проверить список данных оригинала, которые обрабатываются в аппарате.

Job name	Owner	Received
Microsoft Word - 1	jiapengfei	2015/02/09 18:11
Microsoft Word - 2	jiapengfei	2015/02/09 18:12
Microsoft Word - 3	jiapengfei	2015/02/09 18:13

Unit for display: Show 50 items Show 100 items

- При нажатии на заглавной строке ([Job name] [Owner] [Received]) изменится порядок сортировки.
- Можно выбрать число элементов в списке [Show 50 items] и [Show 100 items].

Экран вкладки [Storage]

Можно проверить данные оригиналов, сохраненных в [Память] на аппарате.

Job name	Owner	Received
Microsoft Word - 1	jiapengfei	2015/02/09 18:11
Microsoft Word - 2	jiapengfei	2015/02/09 18:12
Microsoft Word - 3	jiapengfei	2015/02/09 18:13

Unit for display: Show 50 items Show 100 items

- При нажатии на заглавной строке ([Job name] [Owner] [Received]) изменится порядок сортировки.
- Можно выбрать число элементов в списке [Show 50 items] и [Show 100 items].

■ [Delete]

Нажмите имя задания данных оригиналов, которые необходимо удалить. Данные оригиналов будут выделены. При нажатии [Delete] выделенные данные оригиналов будут удалены.

■ [Print]

Нажмите имя задания данных оригиналов, которые необходимо распечатать. Данные оригиналов будут выделены. При нажатии [Print] выделенные данные оригиналов будут распечатаны.

■ [Details]

Нажмите имя задания данных оригиналов, у которых необходимо проверить информацию. Данные оригиналов будут выделены. При нажатии [Details] отобразится подробная информация о выделенных данных оригиналов. Можно также изменить [Job name] и [Owner] данных оригиналов.

■ [Download]

Нажмите имя задания данных оригиналов, которые необходимо загрузить на компьютер. Данные оригиналов будут выделены. При нажатии [Download] и выполнении операции в соответствии с инструкциями на экране выделенные данные оригиналов будут загружены на компьютер.



- ▶ Можно загрузить данные оригиналов, сохраненных в уникальном формате файлов для аппарата.

■ [Move to]

Нажмите имя задания данных оригиналов, которые необходимо переместить. Данные оригиналов будут выделены. При выборе папки назначения в меню [Move to] выделенные данные оригиналов будут перемещены в папку.

Экран вкладки [Folder]

Можно изменить имя папки [Память].

1 Коснитесь папки, имя которой необходимо изменить.

The screenshot shows the 'Folder' tab selected. Under 'Folder Name', the text '1_FOLDER' is entered in a text box. Below the text box are 'OK' and 'Cancel' buttons.

2 Введите новое имя папки в поле [Folder Name].

3 Нажмите [OK].

Отобразится экран [Done].

4 Нажмите [OK].

The screenshot shows a confirmation screen with the text 'Folder > Done' at the top, 'Settings have been sent.' in the center, and an 'OK' button at the bottom.

Меню [Network]

Можно проверить и изменить настройки, связанные с подключением к сети данного аппарата.

The screenshot shows a menu with the title 'Network'. Below the title are three links: 'Network setting', 'SNMP Setting', and 'SMTP Setting'.

При нажатии элемента отобразится экран настройки для соответствующего элемента.

Экран [Network setting]

Этот экран используется для настроек подключения аппарата к сети.

The screenshot shows the 'Network setting' screen. It includes fields for Printer Name, Model, and MAC address. Below these are sections for DHCP (IPv4), IP address (IPv4), Subnet mask (IPv4), Gateway address (IPv4), Address Setting (IPv6), IP address (IPv6), Prefix length (IPv6), Gateway address (IPv6), DNS (IPv4), Primary (IPv4), Secondary (IPv4), DNS (IPv6), Primary (IPv6), and Secondary (IPv6). At the bottom are 'OK' and 'Cancel' buttons.

При нажатии [OK] изменения будут обновлены.

Экран [SNMP Setting]

Этот экран используется для настроек SNMP (простой протокол сетевого управления). Установите в соответствии с сетевой средой.

При нажатии [OK] изменения будут обновлены.

Экран [SMTP Setting]

Этот экран используется для настроек SMTP (протокол простого обмена электронной почтой). Выполните настройки при использовании [Электр. почта] для функций [Отчет ИД-счетчика] (120) и [Сообщ. об обслуж.] (122).

При нажатии [OK] изменения будут обновлены.



- В зависимости от конфигурации системы этот экран может не отображаться. Для получения дополнительной информации обратитесь к дилеру или в уполномоченный центр обслуживания.



Глава **9**

Замена расходных материалов

Проверка оставшегося объема расходных материалов

Информация о расходных материалах отображается в области состояния основного экрана.

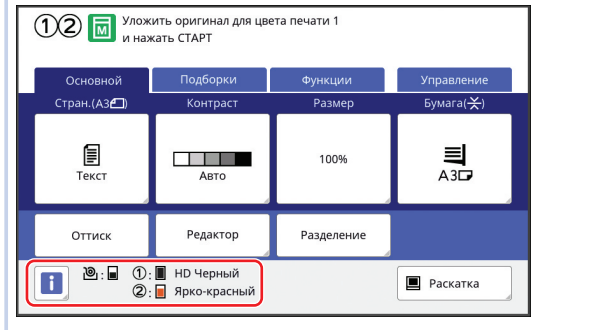

■ Значок [i]

Цвет значка [i] обозначает состояние аппарата.

Дисплей	Описание
(Синий)	Аппарат функционирует надлежащим образом.
(Желтый)	Аппарат функционирует надлежащим образом, но функцию (отображение оставшегося объема и т. д.), запрашивающую информацию о расходных материалах, не удается включить. (185 “Если отображается экран [Гид ввода данных по расходным материалам]”)

■ Отображение информации о расходных материалах

Дисплей	Описание
:	Показывает оставшееся количество рулонов мастер-пленки, установленных в аппарате. ► Если аппарату не удалось получить информацию о рулонах мастер-пленки, оставшийся объем не отображается, а значок будет мигать.

Дисплей	Описание
①: ②:	Показывает название цвета и оставшееся количество краски, установленной в аппарате. Значки [①] и [②] обозначают, соответственно, барабаны 1 и 2. ► Если аппарату не удалось получить информацию о тубе с краской, оставшийся объем не отображается, а значок будет мигать. Цвет указывается как [Черный] или [Цвет]. (185 “Если отображается экран [Гид ввода данных по расходным материалам]”)

Для получения дополнительной информации выполните следующие действия.

1 Коснитесь [i] на основном экране.

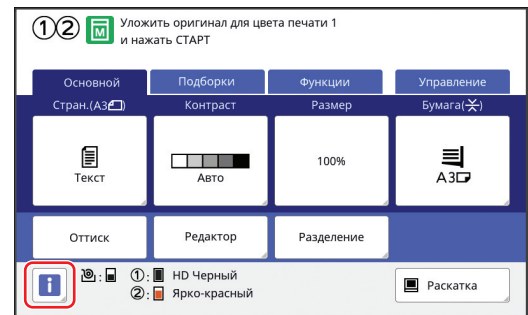

2 Проверьте отображаемую информацию.

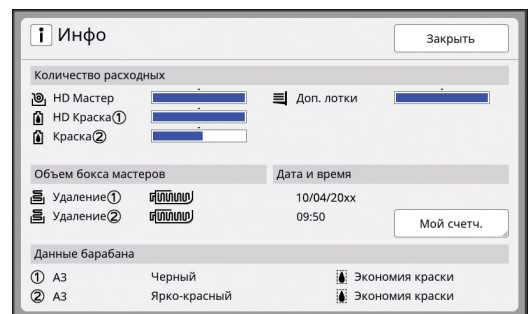

■ [Количество расходных]

Отображается оставшееся количество рулонов мастер-пленки, краски и бумаги с помощью соответствующих индикаторов оставшегося количества.

► Если аппарату не удалось получить информацию, оставшийся объем не отображается.

■ [Объем бокса мастеров]

С помощью значка отображается оставшийся объем места в боксе для использованных мастеров.

■ [Данные барабана]

Отображается размер и цвет барабана, установленного в аппарате. Если функция [Экономия краски] (📖 56) используется для изготовления мастера барабана, отобразится [Экономия краски].

■ Дата и время

Отображаются внутренние часы аппарата. Часы можно настроить в параметрах [Часы/Календарь] (📖 137) меню [Управление].

■ [Мой счетч.]

Отображается [Мой счетч.] на экране [i Инфо], если включена функция аутентификации (📖 145). Коснитесь [Мой счетч.] для отображения экрана [Мой счетч.]. Можно проверить счетчик пользователей, которые в настоящий момент прошли аутентификацию, на экране [Мой счетч.]. (📖 118 “Подсчет общего количества копий [Отчет ИД-счетчика]”)

Мой счетч.		Заккрыть
U-1 [G-1]		
Ограничение Т/С	10,000	
Текущий Т/С	6,511	
Ограничение М/С	10,000	
Текущий М/С	250	

Настройка рулона мастер-пленки

Если рулон мастер-пленки израсходован, отобразится сообщение и работа аппарата будет остановлена. Установите новый рулон мастер-пленки.



- ▶ При замене рулонов мастер-пленки рекомендуется использовать продукты, сертифицированные RISO.
- ▶ При замене рулона мастер-пленки не отключайте питание.

1 Убедитесь, что горит индикатор [Кнопка освобождения узла изготовления мастера].

Если индикатор не горит, нажмите [Кнопка освобождения узла изготовления мастера], чтобы включить его.

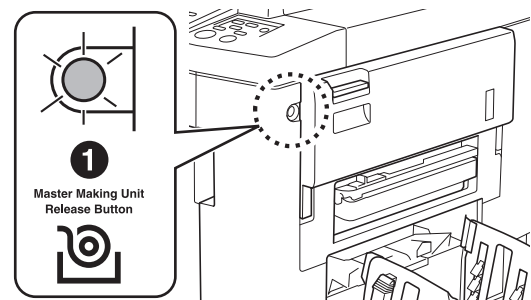

- ▶ Если извлечен барабан, не удастся извлечь узел изготовления мастера. Верните барабан в исходное положение, затем нажмите [Кнопка освобождения узла изготовления мастера].

2 Откройте выдвижную крышку узла изготовления мастера.

Возьмитесь за рычаг извлечения узла изготовления мастера и откройте крышку вперед.

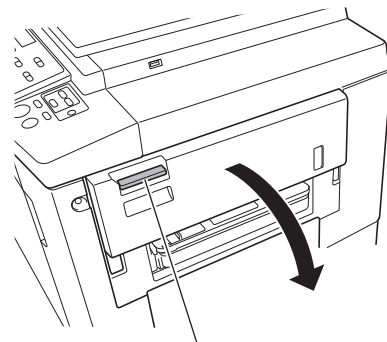

Рычаг извлечения узла изготовления мастера

3 Извлеките узел изготовления мастера.

- 1 Возьмитесь рукой за ручку и потяните вперед.

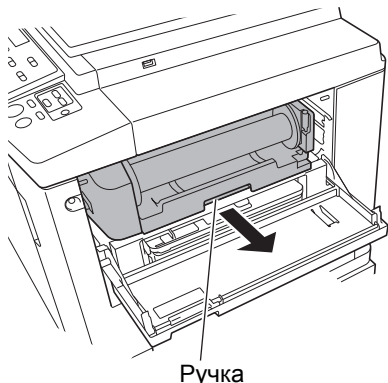

Ручка

- 2 Медленно извлеките узел изготовления мастера как можно дальше.

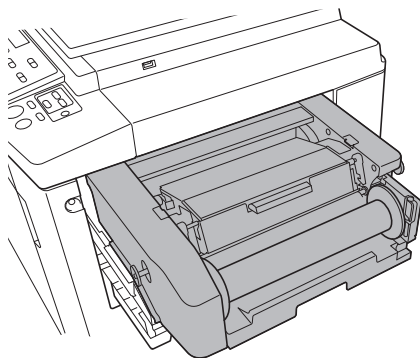

4 Откройте крышку узла изготовления мастера.

Удерживая ручку, откройте крышку узла изготовления мастера.

Крышка узла изготовления мастера

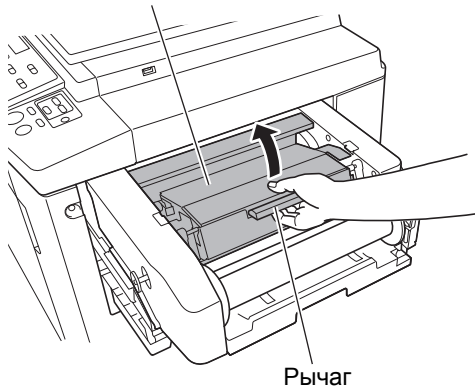

Рычаг

5 Откройте держатель рулона мастер-пленки.

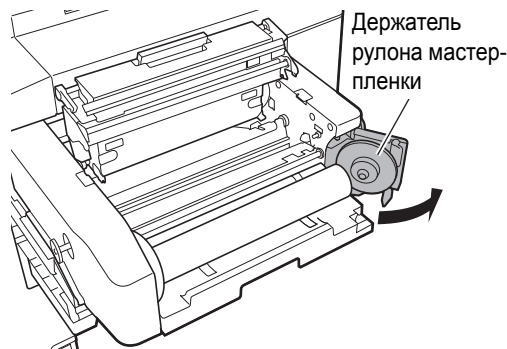

Держатель рулона мастер-пленки

6 Удалите израсходованную втулку мастер-пленки.

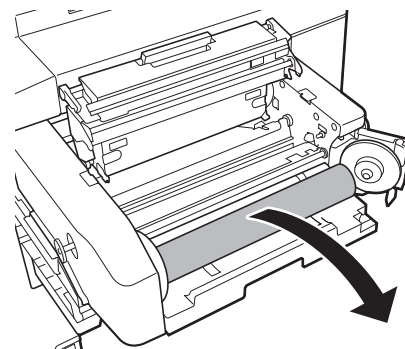

- Утилизируйте израсходованную втулку мастер-пленки в соответствии с применимыми местными нормативами. (книжка 169 “Сбор и удаление израсходованных расходных материалов”)
- Очистите печатающую термоголовку. (книжка 172 “Техобслуживание”)

7 Установите новый рулон мастер-пленки.

Удалите упаковку (прозрачная пленка) рулона мастер-пленки. Установите рулон мастер-пленки таким образом, чтобы символ [i] был расположен слева.



- ▶ Соблюдайте осторожность, чтобы не поцарапать секцию [i]. Если секция [i] погнута или обрезана от перфорации, рулон мастер-пленки становится непригодным к использованию.

- ▶ Пока не удаляйте ленту.

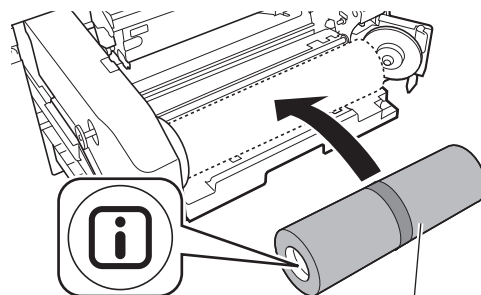

Оставьте ленту.

8 Закройте держатель рулона мастер-пленки.

- ① Закройте держатель рулона мастер-пленки.
- ② Удалите ленту.

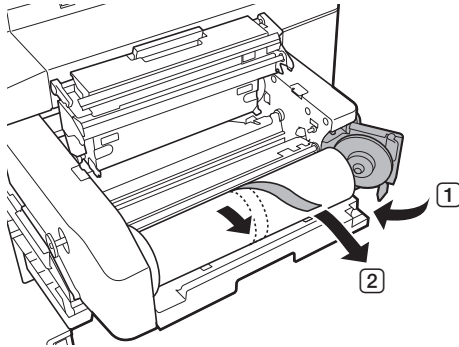

9 Вставьте переднюю кромку рулона мастер-пленки под шторку направляющей мастера.

- ① Вставьте переднюю кромку рулона мастер-пленки под шторку направляющей мастера и протяните как можно дальше.
- ② Если рулон мастер-пленки ослаблен, поверните фланец справа назад и перемотайте.

Шторка направляющей мастера

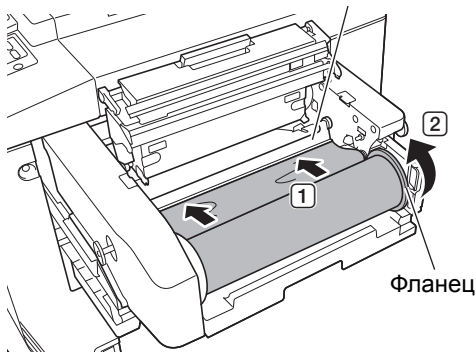

Фланец

■ Если не удастся вставить рулон мастер-пленки

Вставьте рулон мастер-пленки, выполнив следующие действия.

- ① Поверните лимб на краю шторки направляющей мастера назад и поднимите шторку направляющей мастера.
- ② Выровняйте переднюю кромку рулона мастер-пленки с линией, указанной стрелкой.

- ③ Верните шторку направляющей мастера в исходное положение.

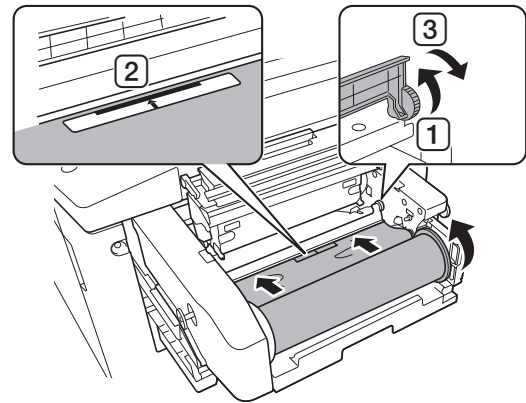

10 Закройте крышку узла изготовления мастера.

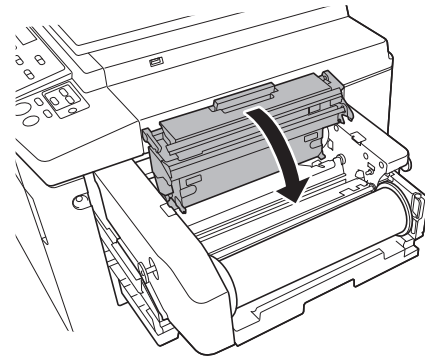

► Закрывая крышку узла изготовления мастера, надавите руками сверху на саму крышку, не удерживая рычаг. Надежно закройте ее, чтобы она не открылась, когда вы уберете руки.

11 Медленно верните узел изготовления мастера в исходное положение, чтобы раздался звуковой сигнал.

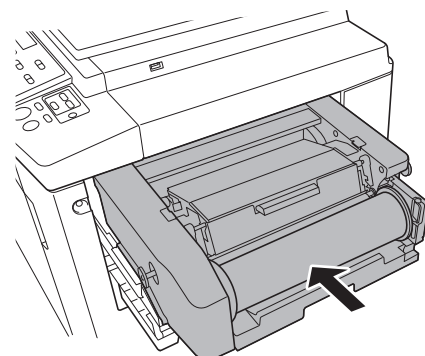

12 Закройте выдвижную крышку узла изготовления мастера.

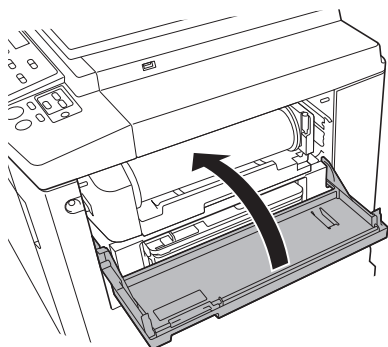

Замена тубы с краской

Если краска израсходована, отобразится сообщение и работа аппарата будет остановлена. Замените тубу с краской на новую.



Осторожно

Краска может остаться в области вокруг барабана. Соблюдайте осторожность, чтобы не испачкать руки и одежду краской. При попадании краски на руки и т. д. незамедлительно смойте ее водой с мылом.



- ▶ При замене тубы с краской рекомендуется использовать продукты, сертифицированные RISO.
- ▶ При замене тубы с краской не отключайте питание.
- ▶ Заменяйте тубу с краской в соответствии с цветом. Если необходимо изменить цвет, замените весь барабан. (📖 167 “Замена барабана”)

1 Откройте переднюю дверцу.

2 Извлеките израсходованную тубу с краской.

- ① Поверните тубу с краской против часовой стрелки.
- ② Потяните тубу с краской вперед.

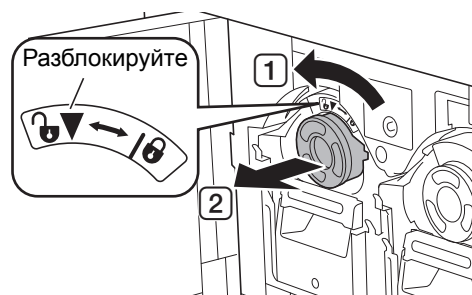

- ▶ Утилизируйте израсходованную тубу с краской в соответствии с применимыми местными нормативами. (📖 169 “Сбор и удаление израсходованных расходных материалов”)

3 Снимите крышку новой тубы с краской.

Поверните крышку тубы с краской, чтобы снять ее.

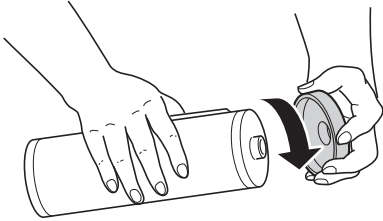

- ! ▶ Не трогайте и не стучите по краю тубы с краской.
- ▶ Не отклеивайте и не царапайте наклейку, прикрепленную к краю тубы с краской.

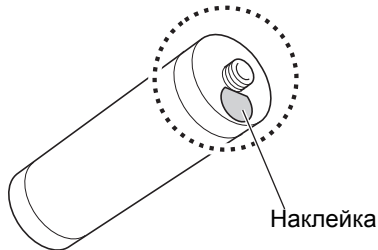

4 Установите новую тубу с краской.

Выровняйте стрелку на тубе с краской с отметкой [▼] на барабане, затем вставьте тубу с краской как можно дальше. (Расположите выступающую часть тубы с краской справа.)

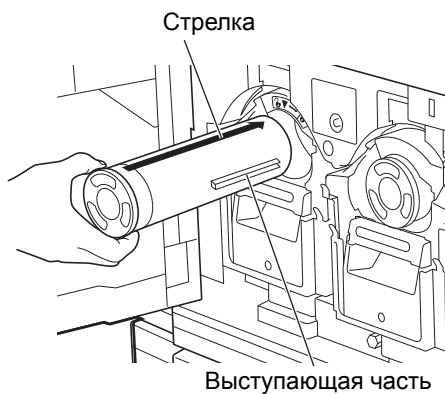

- ! ▶ При установке тубы с краской внимательно проверьте ее расположение. Нажатие с усилием может привести к повреждению.

5 Зафиксируйте тубу с краской.

Поверните тубу с краской по часовой стрелке для ее фиксации.



6 Закройте переднюю дверцу.

Удаление бокса для использованных мастеров

Использованные мастера отправляются в бокс для использованных мастеров. Если бокс для использованных мастеров заполнен, отобразится сообщение и работа аппарата будет остановлена. Удалите использованные мастера.



▶ При удалении бокса для использованных мастеров не отключайте питание.



Осторожно

При попадании краски на руки и т. д. незамедлительно смойте ее водой с мылом.



- ▶ Если включен параметр [Защита] (📖 151), можно удалить бокс для использованных мастеров, только если отображается следующее сообщение.
- [Бокс отработанного мастера заполнен]
 - [Мастер замят в узле съема]

Аппарат оснащен двумя боксами для использованных мастеров для барабанов 1 и 2. Принцип работы одинаков для обоих боксов. В этом разделе описан порядок действий при использовании бокса для использованных мастеров для барабана 1.

Бокс для использованных мастеров для барабана 1.

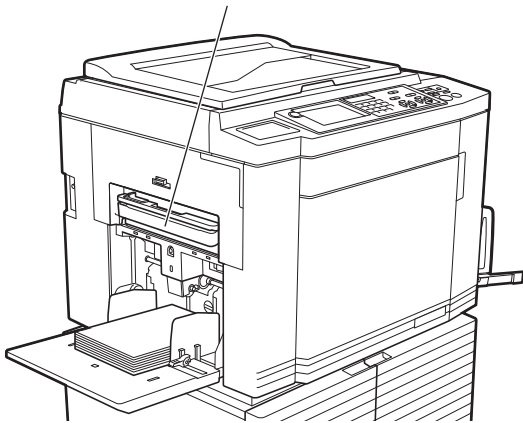

Бокс для использованных мастеров для барабана 2.

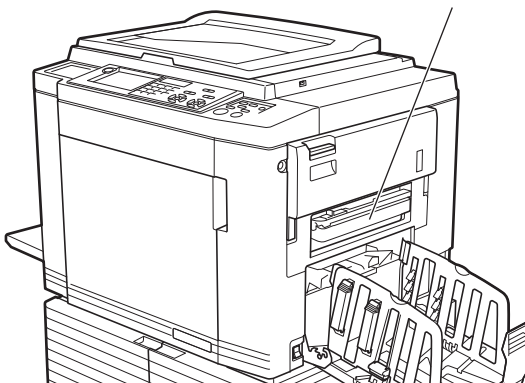

1 Разблокируйте бокс для использованных мастеров.

Если бокс для использованных мастеров заблокирован, сдвиньте запорный рычаг вправо для разблокировки. (Эту операцию не требуется выполнять, если фиксирующая ручка не установлена.)

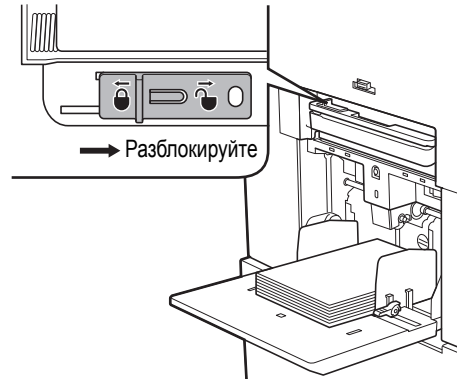

- ▶ Если к боксу для использованных мастеров присоединен замок, обратитесь к администратору для его разблокировки.

2 Удалите бокс для использованных мастеров.

Извлеките бокс для использованных мастеров горизонтально, удерживая ручку бокса для использованных мастеров.

Ручка бокса для использованных мастеров

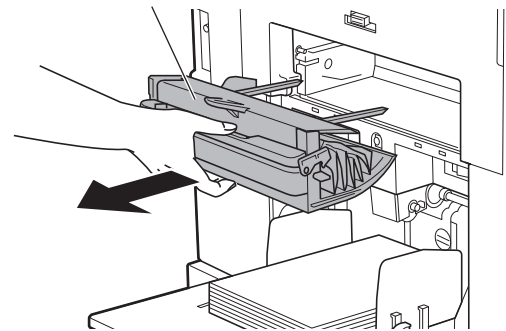

3 Удалите использованные мастера.

Наклоните бокс для использованных мастеров над ящиком для отходов. Взявшись за ручку выталкивания, удалите использованные мастера.

Ручка выталкивания

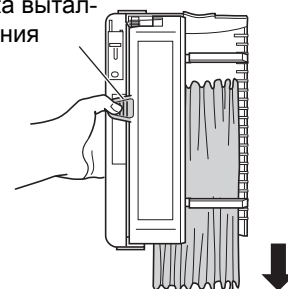

4 Установите затем бокс для использованных мастеров на место.

Вставьте бокс для использованных мастеров как можно дальше.

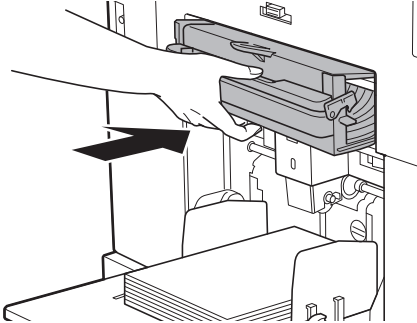

- 
Утилизируйте использованные мастера в соответствии с применимыми местными нормативами.
 (169 “Сбор и удаление израсходованных расходных материалов”)

- 
 Обычно можно использовать аппарат, если бокс для использованных мастеров разблокирован. Сдвиньте запорный рычаг влево для блокировки бокса для использованных мастеров, если необходимо. Можно также повесить замок (152).

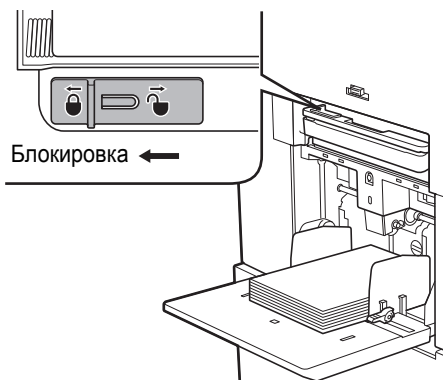

Замена барабана

Если необходимо изменить цвет печати, замените весь барабан.

При необходимости удаления застрявшей бумаги внутри аппарата можно также удалить барабан.



Осторожно

- Вокруг барабана и внутри аппарата может остаться краска после извлечения барабана. Соблюдайте осторожность, чтобы не испачкать руки и одежду краской. При попадании краски на руки и т. д. незамедлительно смойте ее водой с мылом.
- При выполнении каких-либо действий руками внутри основного блока соблюдайте осторожность и не прикасайтесь к выступающим частям или к краям металлической пластины. Это может привести к получению травм.
- Не ставьте барабан вертикально. Это может привести к загрязнению пола и других поверхностей.



- Используйте пригодный барабан для данного аппарата.
(200 “Дополнительные принадлежности”)
- При удалении и установке барабана не отключайте питание.
- Храните сменный барабан горизонтально в корпусе барабана.

Извлечение барабана

- Откройте переднюю дверцу.
- Убедитесь, что горит индикатор [Кнопка освобождения барабана печати].

Если индикатор не горит, нажмите [Кнопка освобождения барабана печати], чтобы включить его.

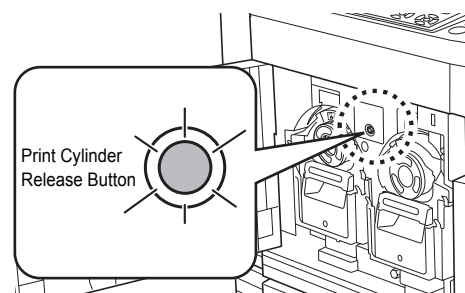



- ▶ Если извлечен узел изготовления мастера, не удастся извлечь барабан. Верните узел изготовления мастера в исходное положение, затем нажмите [Кнопка освобождения барабана печати].

3 Извлеките барабан.

Медленно извлеките барабан как можно дальше, удерживая ручку барабана.

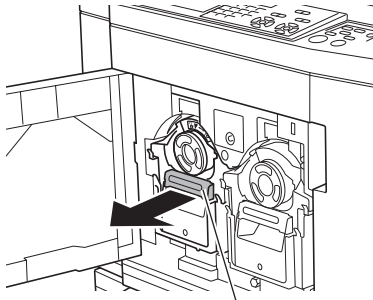

Ручка барабана

4 Удалите барабан.

Двумя руками поднимите барабан и удалите с рейки. Надежно удерживайте секцию с синей ручкой.

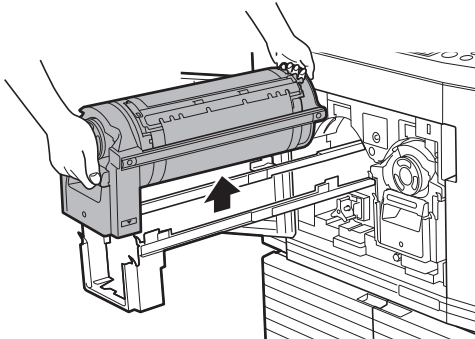

- ▶ Не касайтесь разъема барабана. Несоблюдение этого условия может привести к неисправности барабана из-за статического электричества и прочих факторов.

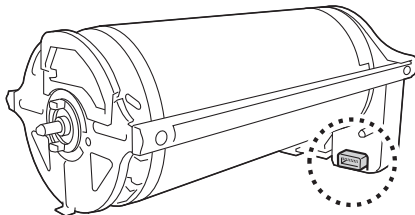

Установка барабана

1 Установите барабан на рейку.

Совместите метку [▼] на барабане с меткой [▲] на рейке. Установите барабан на рейку горизонтально.

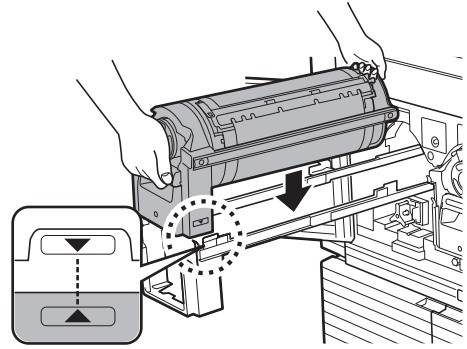

- ▶ Если барабан поворачивали вручную, поверните его таким образом, чтобы метки [▼] и [▲] совпадали после завершения процедуры.

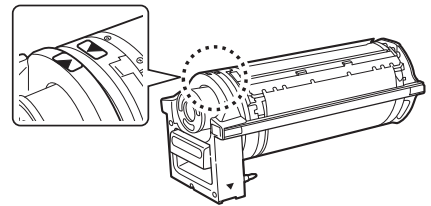

2 Установите барабан на аппарат.

Медленно надавите на барабан как можно дальше.

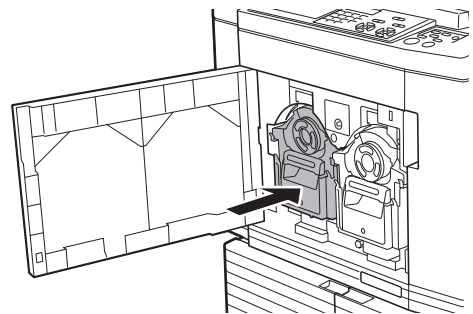

- ▶ При надавливании на барабан не держитесь за ручку барабана.

3 Закройте переднюю дверцу.

■ Если изменен тип барабана

Если изменен тип барабана на Ledger/A3 и A4/Letter, отобразится экран подтверждения. Подтвердите тип барабана, выполнив следующие действия.

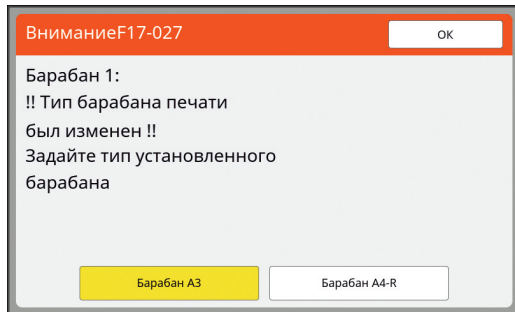

- ① Коснитесь типа установленного барабана.
- ② Коснитесь [OK].

Сбор и удаление израсходованных расходных материалов

Туба с краской

- Утилизируйте израсходованные тубы с краской в соответствии с применимыми местными нормативами. При необходимости разделите определенные компоненты, используя следующие процедуры для справки.

Детали	Материалы
Туба с краской и крышка	Пластик (полипропилен или полиэтилен)
Наклейка	Пластик (с металлом)
Краска	Растительное масло, нефтяные углеводороды, вода, пигменты

- Удалите наклейку на краю тубы с краской, отклеив ее с секции, указанной стрелкой на следующем рисунке, и утилизируйте отдельно.

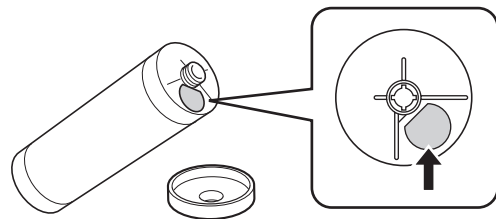

Осторожно

Краска может остаться в области вокруг края тубы с краской. Соблюдайте осторожность, чтобы не испачкать руки и одежду краской. При попадании краски на руки и т. д. незамедлительно смойте ее водой с мылом.

Втулка мастер-пленки

- Утилизируйте израсходованную втулку мастер-пленки в соответствии с применимыми местными нормативами. При необходимости разделите определенные компоненты, используя следующие процедуры для справки.

Детали	Материалы
Втулка	Бумага
Рулон мастер-пленки	Пластик, японский пергамент
Отрезная часть с меткой [i]	Пластик (с металлом), бумага

- Наклейка с металлическим компонентом прикреплена к задней стороне секции с меткой [i]. Оторвите по перфорации и утилизируйте отдельно.

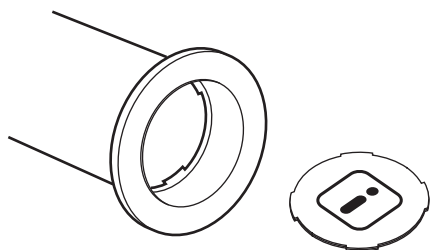

Использованные мастера

- Утилизируйте использованные мастера в соответствии с применимыми местными нормативами. При необходимости разделите определенные компоненты, используя следующие процедуры для справки.

Детали	Материалы
Рулон мастер-пленки	Пластик, японский пергамент
Краска	Растительное масло, нефтяные углеводороды, вода, пигменты



- ▶ Мастер изготовлен из соединений углерода и водорода. Он полностью сжигаем, превращаясь в воду и углекислый газ.



Глава 10

Техобслуживание

Техобслуживание

Покрытие напечатанных листов может быть загрязнено или размазано, если печатающая термоголовка узла изготовления мастера, детали, например стекло сканера и белый участок дополнительного автоматического податчика оригиналов, или другие детали запачканы пылью, грязью, замазкой и т. д. Рекомендуется периодически выполнять техобслуживание.



Осторожно

Запрещается выполнять какие-либо действия (регулировку, ремонт и т. д.), не описанные в этом руководстве. Если требуется регулировка или ремонт, обратитесь к дилеру или в уполномоченный центр обслуживания.

Печатающая термоголовка

Печатающая термоголовка представляет собой компонент, который создает тепло во время изготовления мастера и формирует небольшие отверстия на мастере. Очищайте ее при каждой замене рулона мастер-пленки.

Откройте крышку узла изготовления мастера, затем аккуратно протрите печатающую термоголовку в задней части устройства несколько раз мягкой тканью и т. д.



Осторожно

Не касайтесь печатающей термоголовки непосредственно пальцами. Печатающая термоголовка может нагреться и стать причиной ожогов.



- ▶ Печатающая термоголовка представляет собой крайне чувствительный элемент. Избегайте чрезмерных воздействий или царапин твердыми предметами.
- ▶ Печатающая термоголовка восприимчива к воздействию статического электричества. Удаляйте заряд статического электричества, накапливающийся в теле до очистки.

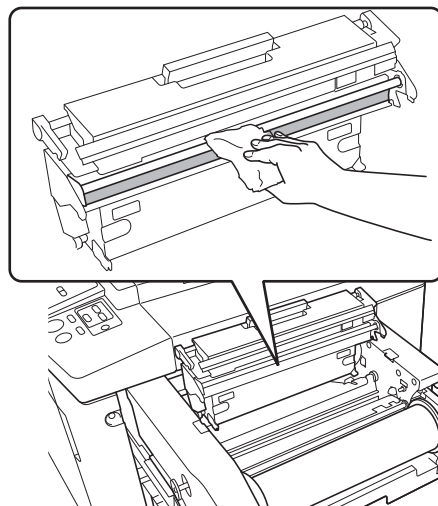

Корпус

С помощью мягкой ткани регулярно аккуратно протирайте весь корпус для защиты корпуса аппарата от пыли.

- ! **Корпус аппарата изготовлен из пластика. Не используйте спирт или чистящие средства для очистки.**

Обычно сенсорную панель аккуратно протирают мягкой тканью. Если краска прилипла к сенсорной панели, смочите ткань небольшим объемом очищающего средства и аккуратно протрите.

- ! **Не смазывайте и не распыляйте раствор очищающего средства непосредственно на сенсорную панель. В противном случае это может привести к неисправности.**

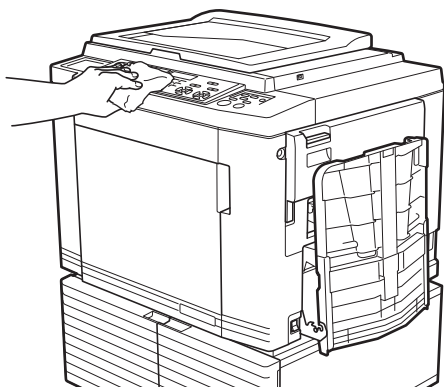

Стекло экспозиции и панель крышки стекла экспозиции

Если стекло экспозиции и панель крышки стекла экспозиции загрязнены, аккуратно протрите их несколько раз мягкой тканью или тонкой бумажной салфеткой.

- ! **Стекло экспозиции представляет собой крайне чувствительный элемент. Избегайте чрезмерных воздействий или царапин твердыми предметами.**

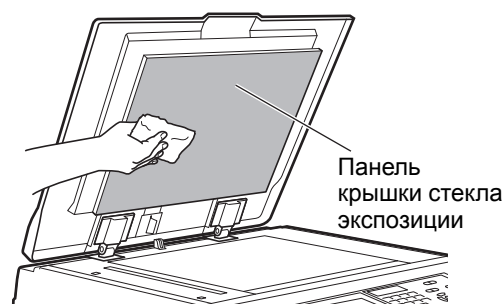
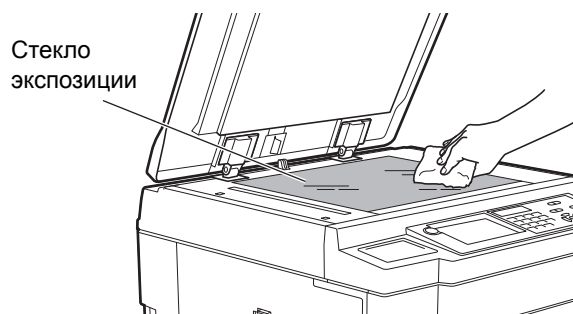

Дополнительный автоматический податчик оригиналов

Аккуратно сотрите любые загрязнения со стекла сканера и белого участка мягкой тканью или тонкой бумажной салфеткой.



- ▶ **Стекло сканера представляет собой крайне чувствительный элемент. Избегайте чрезмерных воздействий или царапин твердыми предметами.**



Прижимной ролик

Прижимной ролик представляет собой компонент, который прижимает бумагу к барабану. Если прижимной ролик загрязнен, на задней части листов могут появиться смазанные полосы.

Аккуратно протрите прижимной ролик несколько раз мягкой тканью или тонкой бумажной салфеткой.

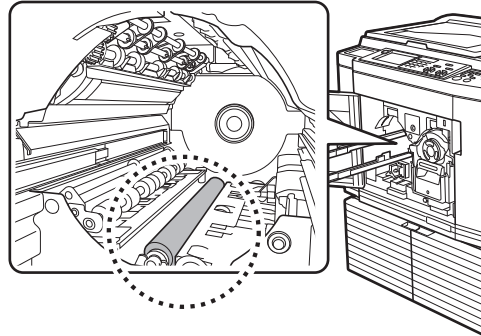

Осторожно

- При очистке прижимного валика выключите питание аппарата.
- Внутри аппарата может остаться краска после извлечения барабана. Соблюдайте осторожность, чтобы не испачкать руки и одежду краской. При попадании краски на руки и т. д. незамедлительно смойте ее водой с мылом.
- При выполнении каких-либо действий руками внутри основного блока соблюдайте осторожность и не прикасайтесь к захватчику разделителя бумаги или захватчикам удаления мастеров. Можно поранить руки об острые края захватчиков.

Захватчики удаления мастеров

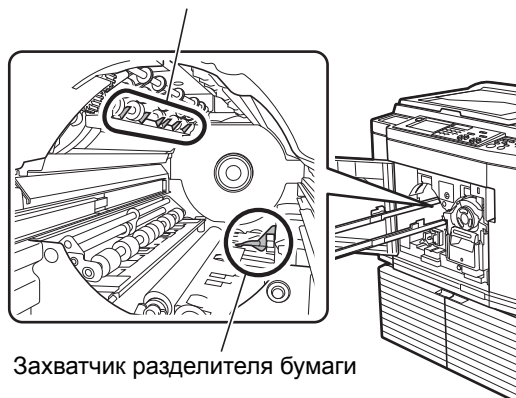

Захватчик разделителя бумаги



Глава 11

Поиск и устранение неисправностей

Если отображается сообщение

В данном разделе описаны процедуры поиска и устранения неисправностей, когда отображается сообщение об ошибке.



Осторожно

При выполнении каких-либо действий руками внутри основного блока соблюдайте осторожность и не прикасайтесь к выступающим частям или к краям металлической пластины. Это может привести к получению травм.

Как читать сообщение

Процедуры поиска и устранения неисправностей показаны в зависимости от ситуации.

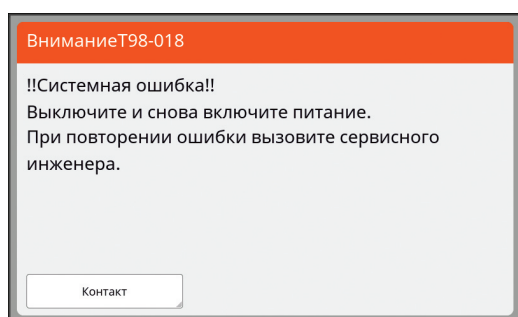

Код:
отображается код возможной причины неисправности.

Сообщение:
описание того, что произошло, а также процедуры поиска и устранения неисправностей.
Может также иметься пояснительный рисунок.

Код*	Тип	Описание
T00-0000	Ошибка при необходимости обращения в центр обслуживания	Ошибки такого типа отображаются, когда произошла ошибка, требующая осмотра и ремонта представителем уполномоченного центра обслуживания. Сообщите код ошибки дилеру или в уполномоченный центр обслуживания.
A00-0000	Ошибка застревания мастера	Ошибка такого типа отображается, если застрял мастер.
B00-0000	Ошибка дополнительной принадлежности	Ошибка такого типа отображается, если произошла ошибка с любой подключенной в данный момент дополнительной принадлежностью.
C00-0000	Ошибка при необходимости замены расходных материалов	Ошибка такого типа отображается, когда заканчиваются любые расходные материалы, например краска и рулоны мастер-пленки.
D00-0000	Ошибка установки	Ошибка такого типа отображается, если какая-либо из секций установлена ненадлежащим образом.
E00-0000	Ошибка при необходимости техобслуживания	Отображается, если необходимо заменить батарею или требуется периодический осмотр представителем уполномоченного центра обслуживания. Сообщите код ошибки дилеру или в уполномоченный центр обслуживания.
F00-0000 G00-0000	Внимание	Отображается, если настройка на панели управления не соответствует состоянию аппарата.
J00	Ошибка застревания бумаги	Ошибка такого типа отображается, если застрял оригинал или бумага.

* Вместо "0" в каждом коде в вышеуказанном списке отображается определенный номер.

Пример сообщения

















Далее представлен типичный пример сообщения.

При возникновении любых ситуаций, отличных от представленных в следующем списке, действуйте в соответствии с сообщением на экране.

■ T00-0000: Ошибка при необходимости обращения в центр обслуживания

Код	Сообщение	Действие
T25	!!Замена батарейки!! Вызовите сервисного инженера	Обратитесь к дилеру или в уполномоченный центр обслуживания и замените батарею. Нажмите клавишу [RESET], чтобы удалить сообщение об ошибке.

■ A00-0000: Ошибка застревания мастера

Код	Сообщение	Действие
A01	Сбой подачи мастера Извлечь блок мастера и перемотать рулон мастера, затем заправить мастер на место	Извлеките узел изготовления мастера, затем установите рулон мастер-пленки надлежащим образом. ( 161 “Настройка рулона мастер-пленки”)  ▶ Если наматываемый рулон мастер-пленки смят или зигзагообразно обрезан, обрежьте конец рулона мастер-пленки режущим устройством и т. д., затем установите его на место.
A02	Ошибка загрузки мастера Извлечь барабан печати 1 и удалить мастер	 Извлеките барабан 1, затем извлеките мастер на барабане. ( 167 “Замена барабана”)  Установите барабан на место.  Нажмите клавишу [START].
A04	Ошибка съема мастера Извлечь барабан печати 1 и удалить мастер	
A05	Мастер замят в узле съема Извлечь бокс мастера 1 и удалить застрявший мастер	Извлеките бокс для использованных мастеров 1, затем извлеките застрявший мастер. ( 166 “Удаление бокса для использованных мастеров”) Если сообщение об ошибке не исчезает, обратитесь к дилеру или в уполномоченный центр обслуживания.
A06	Сработал выключатель установки на лотке стандартной подачи, поправить бумагу на лотке стандартной подачи	Проверьте на наличие каких-либо препятствий под лотком подачи бумаги или на бумаге. Если есть препятствия, устраните их.
A16	Мастер остался на барабане печати 1 Извлечь барабан печати 1 и удалить мастер	 Извлеките барабан 1, затем извлеките мастер на барабане. ( 167 “Замена барабана”)  Установите барабан на место.  Нажмите клавишу [START].
A17	Системная ошибка в блоке мастера, извлечь мастер и закрыть крышку блока мастера	Режущее устройство, которое обрезает рулон мастер-пленки, не работает надлежащим образом.  Извлеките узел изготовления мастера, а затем рулон мастер-пленки. ( 161 “Настройка рулона мастер-пленки”)  Закройте крышку узла изготовления мастера, чтобы сбросить ошибку.  Снова откройте крышку узла изготовления мастера, затем установите рулон мастер-пленки на место.
A34	Не заправлен мастер Заправьте переднюю кромку мастера под зеленые лепестки и закройте узел изготовления мастера	Установите рулон мастер-пленки на место надлежащим образом. ( 161 “Настройка рулона мастер-пленки”)  ▶ Если наматываемый рулон мастер-пленки смят или зигзагообразно обрезан, обрежьте конец рулона мастер-пленки режущим устройством и т. д., затем установите его на место.

Код	Сообщение	Действие
A42	Ошибка загрузки мастера Извлеките барабан печати 2 и удалите мастер	<ol style="list-style-type: none"> ① Извлеките барабан 2, затем извлеките мастер на барабане. (📖 167 “Замена барабана”) ② Установите барабан на место. ③ Нажмите клавишу [START].
A44	Ошибка съема мастера Извлеките барабан печати 2 и удалите мастер	
A45	Мастер замят в узле съема Извлеките бокс мастера 2 и удалите застрявший мастер	Извлеките бокс для использованных мастеров 2, затем извлеките застрявший мастер. (📖 166 “Удаление бокса для использованных мастеров”) Если сообщение об ошибке не исчезает, обратитесь к дилеру или в уполномоченный центр обслуживания.
A56	Мастер остался на барабане печати 2 Извлеките барабан печати 2 и удалите мастер	<ol style="list-style-type: none"> ① Извлеките барабан 2, затем извлеките мастер на барабане. (📖 167 “Замена барабана”) ② Установите барабан на место. ③ Нажмите клавишу [START].

■ B00-0000: Ошибка дополнительной принадлежности

Код	Сообщение	Действие
B29	Не может быть идентиф. (USB концентратор)	В разъем USB аппарата установлен концентратор USB. Установите USB флэш-накопитель, пригодный для использования на аппарате. (📖 14 “Использование USB флэш-накопителя”)
B30 B38 B39	Не может быть идентиф.	Установите USB флэш-накопитель, пригодный для использования на аппарате. (📖 14 “Использование USB флэш-накопителя”)
B33	Этому принтеру не назначен IP-адрес Обратитесь к сетев. администратору	Установите IP-адрес аппарата. (📖 136 “[Сет. наст. (IPv4)]”) (📖 136 “[Сет. наст. (IPv6)]”)





■ C00-0000: Ошибка при необходимости замены расходных материалов

Код	Сообщение	Действие
C11	ИСТЕК СРОК ГОДН. КРАСКИ 1 ЗАМЕНИТЕ ТУБУ С КРАСКОЙ	Замените тубу с краской на новую. (📖 164 “Замена тубы с краской”)
C12	ИСТЕК СРОК ГОДН. МАСТЕРА ЗАМЕНИТЕ РУЛОН МАСТЕРА	Замените рулон мастер-пленки на новый. (📖 161 “Настройка рулона мастер-пленки”)
C13	Истек срок годн. краски 1 и мастера Замените их	Замените тубу с краской и рулон мастер-пленки на новые. (📖 164 “Замена тубы с краской”) (📖 161 “Настройка рулона мастер-пленки”)
C14	ИСТЕК СРОК ГОДН. КРАСКИ 2 ЗАМЕНИТЕ ТУБУ С КРАСКОЙ	Замените тубу с краской на новую. (📖 164 “Замена тубы с краской”)
C15	Истек срок годн. краски 1 и краски 2 Замените их	Замените тубы с краской на новые. (📖 164 “Замена тубы с краской”)

Код	Сообщение	Действие
C16	Истек срок годн. краски 2 и мастера Замените их	Замените тубу с краской и рулон мастер-пленки на новые. (📖 164 “Замена тубы с краской”) (📖 161 “Настройка рулона мастер-пленки”)
C17	Истек срок годн. краски 1, краски 2 и мастера Замените их	Замените тубы с краской и рулон мастер-пленки на новые. (📖 164 “Замена тубы с краской”) (📖 161 “Настройка рулона мастер-пленки”)

■ D00-0000: Ошибка установки

Код	Сообщение	Действие
D02	На место барабана печати 1 поставлен неверный тип барабана, замените барабан	Установите надлежащий барабан. (📖 167 “Замена барабана”) ⚠️ Используйте пригодный барабан для данного аппарата. Использование других барабанов может стать причиной неисправностей или проблем.
D04	В барабане печати 1 неверный тип краски либо нет данных по краске Заменить тубу с краской или связаться с офисом дилера/Ризо	Проверьте правильность типа и цвета тубы с краской. Установите надлежащую тубу с краской. ⚠️ Используйте тубы с краской, рекомендованные RISO. Использование других туб с краской может стать причиной неисправностей или проблем. Убедитесь, что наклейка на краю тубы с краской не отклеилась и не загрязнена. Наклейка на краю тубы с краской содержит необходимую информацию для печати. Установите тубу с краской, на которой надлежащим образом прикреплена незагрязненная наклейка. (📖 164 “Замена тубы с краской”)
D17	Стоит неверный тип мастера либо нет данных помастеру Заменить рулон мастера или связаться с офисом дилера/Ризо	Проверьте правильность типа рулона мастер-пленки. Установите надлежащий рулон мастер-пленки. ⚠️ Используйте рулоны мастер-пленки, рекомендованные RISO. Использование других рулонов мастер-пленки может стать причиной неисправностей или проблем. Убедитесь, что секция [i] втулки мастер-пленки не погнута и не обрезана. Секция [i] втулки мастер-пленки содержит необходимую информацию для печати. Установите рулон мастер-пленки с секцией [i], которая не погнута и не обрезана. (📖 161 “Настройка рулона мастер-пленки”)
D42	На место барабана печати 2 поставлен неверный тип барабана, замените барабан	Установите надлежащий барабан. (📖 167 “Замена барабана”) ⚠️ Используйте пригодный барабан для данного аппарата. Использование других барабанов может стать причиной неисправностей или проблем.

Код	Сообщение	Действие
D44	В барабане печати 2 неверный тип краски либо нет данных по краске Заменить тубу с краской или связаться с офисом дилера/Ризо	<p>Проверьте правильность типа и цвета тубы с краской. Установите надлежащую тубу с краской.</p> <p> ► Используйте тубы с краской, рекомендованные RISO. Использование других туб с краской может стать причиной неисправностей или проблем.</p> <p>Убедитесь, что наклейка на краю тубы с краской не отклеилась и не загрязнена. Наклейка на краю тубы с краской содержит необходимую информацию для печати. Установите тубу с краской, на которой надлежащим образом прикреплена незагрязненная наклейка. ( 164 “Замена тубы с краской”)</p>
D45	Установите тубу с краской в барабан печати 1	<p>Возможно, туба с краской установлена неправильно. Извлеките тубу с краской и установите ее снова. ( 164 “Замена тубы с краской”)</p>
D46	Установите тубу с краской в барабан печати 2	<p>Возможно, туба с краской установлена неправильно. Извлеките тубу с краской и установите ее снова. ( 164 “Замена тубы с краской”)</p>



■ E00-0000: Ошибка при необходимости техобслуживания

Код	Сообщение	Действие
E01	!! Батарея на исходе !! Вызвать инженера	<p>Заряд внутренней батареи аппарата почти израсходован. Для замены батареи обратитесь к дилеру или представителю уполномоченного центра обслуживания.</p>
E02	!!Регламентное обслуж.!! Вызовите сервисного инженера	<p>Для периодического осмотра обратитесь к дилеру или представителю уполномоченного центра обслуживания.</p>

■ F00-0000/G00-0000: Внимание



- [Отмена] или [Продолжить] может отображаться на экране.
Чтобы прервать операцию, коснитесь [Отмена]. Коснитесь [Продолжить] для возобновления выполнения операции.

Код	Сообщение	Действие
F01	Нет мастера на барабане печати 1 Сделать новый мастер	<p>После касания [Закрыть] выполните изготовление мастера.</p> <p> ► Если оставить барабан без прикрепленного мастера, барабан высохнет, что может стать причиной неисправностей. Выполните изготовление мастера или настройку [Секретный] ( 115) и загрузите мастер на барабан.</p>
F02	Формат бумаги меньше формата оригинала. !!Возможно появление пятен на оттисках!!	<p>Бумага, установленная в настоящий момент, меньше, чем размер изготовленного мастера. Проверьте размер бумаги и установите надлежащую бумагу.</p>
F04	Достигнуто огранич.счетчика Свяжит.с Администратором	<p>Счетчик достиг верхнего предела предустановленного количества изготавливаемых мастеров или количества напечатанных копий. Обратитесь к администратору. ( 149 [Управл. пользоват.]-[Настройка верхнего предела количества копий, которое можно использовать])</p>

Код	Сообщение	Действие
F10	Формат бумаги меньше формата оригинала. !!Возможно появление пятен на оттисках!! (Продолжить->кнопка ОТТИСК)	Бумага, установленная в настоящий момент, меньше, чем размер изготовленного мастера. Проверьте размер бумаги и установите надлежащую бумагу. Чтобы продолжить вывод контрольных экземпляров, нажмите клавишу [PROOF].
F28	Рычаг настройки подачи бумаги в поз. "Картон". Проверьте, соотв. ли уст. типу бум. в лотке под. бум.	Этот экран отображается, если рычаг настройки подачи бумаги установлен в положение [ОТКРЫТКА], когда для параметра [Настройка подачи] (📖 98) установлено значение [Авто]. Проверьте бумагу, затем при необходимости переключите положение рычага настройки подачи бумаги (📖 30).
F32	!!Нет свободного места для сохранения информации!! Удалите старые файлы	Коснитесь [Память], затем удалите любые ненужные данные оригинала.
F33	Размер файла слишком большой для хр. на USB флэш-накопит. Заменить USB флэш-накопитель или удалить некоторые файлы для получ. свобод. места	Коснитесь [Переч.раб. USB], затем удалите любые ненужные данные оригинала.
F34	!!Нет свободного места для сохранения информации!! Удалите старые файлы в выбранной папке.	Коснитесь [Память], затем удалите любые ненужные данные оригинала.
F51	Почти истек срок годности КРАСКИ 1 Исп./скор. замена	Чтобы обеспечить оптимальные условия работы тубы с краской, используйте ее в течение 24 месяцев после даты изготовления.
F56	Почти истек срок годности МАСТЕРА Исп./скор. Замена	Чтобы обеспечить оптимальные условия работы рулона мастер-пленки, используйте его в течение 24 месяцев после даты изготовления.
F57	Почти истек срок годности КРАСКИ 1 и МАСТЕРА Исп./скор. Замена	Чтобы обеспечить оптимальные условия работы тубы с краской и рулона мастер-пленки, используйте их в течение 24 месяцев после даты изготовления.
F65	Автовыбор формата бумаги невозможен при нестандартном размере оригинала Задать формат для хранения и перезапустить	Если установлен оригинал нестандартного размера, коснитесь [Формат] (📖 129), затем укажите размер данных для сохранения. Если оригинал сдвинут, установите его в надлежащее положение.
F71	Нет мастера на барабане печати 2 Сделать новый мастер	После касания [Заккрыть] выполните изготовление мастера.  ► Если оставить барабан без прикрепленного мастера, барабан высохнет, что может стать причиной неисправностей. Выполните изготовление мастера или настройку [Секретный] (📖 115) и загрузите мастер на барабан.
F74	Низкая температура краски Макс. скорость недоступна	Функция [Макс. скорость] доступна, если температура внутри барабана составляет 15°C или более. Если барабан холодный, увеличьте температуру в помещении или выполняйте печать со скоростью [5] в течение некоторого времени, пока температура барабана не станет достаточной.

Код	Сообщение	Действие
F81	Мастер сделан в режиме экономии краски Задействовать двухцветную печать?	Печать можно продолжить, коснувшись [Продолжить], однако различия в плотности между барабанами 1 и 2 могут дать нежелательный результат печати. Рекомендуется задать для параметра [Экономия краски] значение ВКЛ или ВЫКЛ для обоих барабанов, повторно изготовить мастер, затем выполнить печать.
F85	! Сканирование невозможно! Внешний контроллер не подключен или обрабатывает подключение Проверьте кабельное подключение	Убедитесь, что дополнительный контроллер RISO IS300 подключен надлежащим образом. Если контроллер RISO IS300 не подключен, задайте для параметра [Внешн. Контроллер] (📖 136) в меню [Управление] значение [Отключен].
F93	Провер.установки Выбранный коэф.копир. не подходит для макс.обл.печати	Коснитесь [Размер] (📖 66), затем измените коэффициент увеличения. Кроме того, можно коснуться [Продолжить] без изменения коэффициента увеличения. Однако в таком случае не удастся распечатать все изображение, так как область вне “области изготовления мастеров” (📖 17) не включена в процесс изготовления мастеров.
F94 F95	-- Защита -- Удалите текущий мастер	Коснитесь [OK], чтобы выполнить настройку [Секретный] (📖 115). (📖 151 “Управление используемым мастером [Защита]”)
F96	Проинформ.об этом сообщении Вашего администратора Срок выполнения для Отчета идентиф.счетчика	Обратитесь к администратору, чтобы сообщить, что настал день отчета ИД-счетчика.  ► Пока не будет выполнена операция [Вывод отчета] (📖 118), при включении питания будет отображаться экран с предупреждением. Если не требуется выполнять [Вывод отчета] для текущего месяца, коснитесь кнопки [Напоминание останова] в меню [Отчет ИД-счетчика] (📖 118).
G02	Декодирование печати из памяти заданий не удалось Проверьте расположение оригинала	Если оригинал из памяти размещен не прямо на стекле экспозиции, возможно, он будет сканирован неправильно. Снова разместите оригинал из памяти. Если стекло экспозиции или панель крышки стекла экспозиции загрязнены, возможно, оригинал из памяти будет сканирован неправильно. Очистите стекло экспозиции и повторите сканирование оригинала из памяти. (📖 173 “Стекло экспозиции и панель крышки стекла экспозиции”) Если оригинал из памяти загрязнен, смят или согнут, а также если на оригинале из памяти имеются надписи в неположенных областях (📖 84), не удастся надлежащим образом выполнить сканирование оригинала из памяти с помощью этого аппарата. Рекомендуется повторно напечатать оригинал из памяти на чистом листе бумаги.
G03	Оригинал неверен. Установите следующий оригинал.	Проверьте раздел заголовка оригинала из памяти. Разместите оригинал из памяти, соответствующий информации, которая отображается на экране ошибки.
G04	Печать невозможна для дан. ориг. в данном режиме Снова выберите режим печати	Выберите режим (одноцветной или двухцветной печати), который отображается на экране ошибки. Нажмите клавишу [HOME] и выберите режим на экране [HOME].
G05	Почти истек срок годности КРАСКИ 2 Исп./скор. замена	Чтобы обеспечить оптимальные условия работы тубы с краской, используйте ее в течение 24 месяцев после даты изготовления.
G06	Почти истек срок годности КРАСКИ 1 и КРАСКИ 2 и МАСТЕРА Исп./скор. Замена	Чтобы обеспечить оптимальные условия работы тубы с краской, используйте ее в течение 24 месяцев после даты изготовления.

Код	Сообщение	Действие
G07	Почти истек срок годности КРАСКИ 2 и МАСТЕРА Исп./скор. Замена	Чтобы обеспечить оптимальные условия работы тубы с краской и рулона мастер-пленки, используйте их в течение 24 месяцев после даты изготовления.
G08	Почти истек срок годности КРАСКИ 1, КРАСКИ 2 и МАСТЕРА Исп./скор. Замена	Чтобы обеспечить оптимальные условия работы тубы с краской и рулона мастер-пленки, используйте их в течение 24 месяцев после даты изготовления.



■ J00: Ошибка застревания бумаги

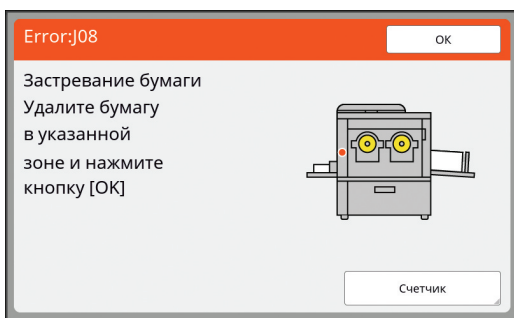



На экране будет мигать положение, в котором застрял оригинал или бумага.

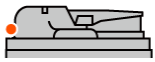
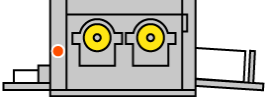

► Во избежание застревания бумаги используйте надлежащую бумагу для печати.
([книжка 15](#) “Бумага для печати”)

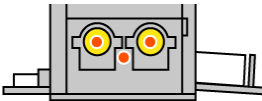
► При размещении оригиналов в дополнительном автоматическом податчике оригиналов используйте надлежащие оригиналы.
([книжка 15](#) “Оригиналы”)

Местоположение ошибки	Действие
Дополнительный автоматический податчик оригиналов 	Откройте крышку АПО и удалите застрявшие оригиналы. В зависимости от местоположения застрявшего оригинала можно также удалить его снизу автоматического податчика оригиналов, подняв крышку стекла экспозиции.
Сторона подачи бумаги 	Проверьте сторону подачи бумаги и опустите лоток подачи бумаги, затем удалите застрявшую бумагу. Если сообщение об ошибке не исчезает, нажмите клавишу [RESET].  ► В некоторых случаях переключение рычага настройки подачи бумаги помогает избежать застревания бумаги. (книжка 30 “Установка лотка подачи бумаги и бумаги”)

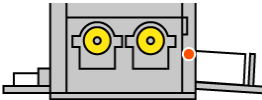
Местоположение ошибки	Действие
<p data-bbox="159 250 359 280">Вокруг барабана</p> 	<p data-bbox="539 250 1197 309">Извлеките барабан, затем удалите застрявшую бумагу. ( 167 “Замена барабана”)</p> <p data-bbox="544 322 794 376"> Осторожно</p> <ul data-bbox="539 394 1433 636" style="list-style-type: none"> • Вокруг барабана и внутри основного блока может остаться краска после извлечения барабана. Соблюдайте осторожность, чтобы не испачкать руки и одежду. При попадании краски на руки и т. д. незамедлительно смойте ее водой с мылом. • При выполнении каких-либо действий руками внутри основного блока соблюдайте осторожность и не прикасайтесь к захватчику разделителя бумаги или захватчикам удаления мастеров. Можно поранить руки об острые края захватчиков. <p data-bbox="794 636 1150 665">Захватчики удаления мастеров</p>  <p data-bbox="762 994 1110 1023">Захватчик разделителя бумаги</p>
<p data-bbox="159 1102 443 1131">Сторона приема бумаги</p> 	<p data-bbox="539 1102 1316 1131">Проверьте сторону приема бумаги и удалите застрявшую бумагу.</p>

Если отображается экран [Гид ввода данных по расходным материалам]

Для обеспечения оптимальных условий печати аппарат собирает информацию о расходных материалах. Если информацию не удастся получить, отобразится экран [Гид ввода данных по расходным материалам]. Введите необходимое значение.



- ▶ Компания не несет ответственности за случаи, когда используются любые расходные материалы, отличные от рекомендованных компанией RISO. Кроме того, в таких случаях нет возможности предоставить надлежащие значения для настройки. Если неизвестны необходимые значения для настройки, рекомендуется выполнять регулировку изменением значения с [1] и далее, одновременно проверяя результаты печати.
- ▶ Если выполняются следующие операции, введенные значения будут удалены. В этом случае необходимо снова ввести эти значения.
 - Отключен и затем снова включен выключатель питания.
 - Нажата клавиша [WAKE-UP], когда активен спящий режим аппарата.

■ [Ввод данных по чернилам]

① Коснитесь [OK] на следующем экране.

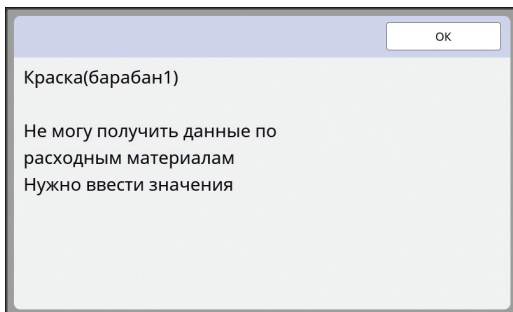

② Установите элементы в соответствии со следующей таблицей.

Отображение на экране	Описание настройки	Значение
	[Н1]Настройки цвета чернил (для барабана 1) [Н7]Настройки цвета чернил (для барабана 2) Выберите тот же цвет, что и у барабана, который используется в данный момент.	1:Черный 2:Цвет
	[Н2]Подстройка плотности печати (для барабана 1) [Н8]Подстройка плотности печати (для барабана 2) Выберите значение для обеспечения необходимой плотности печати в соответствии с краской.	От 1 (светлый) до 5 (темный)

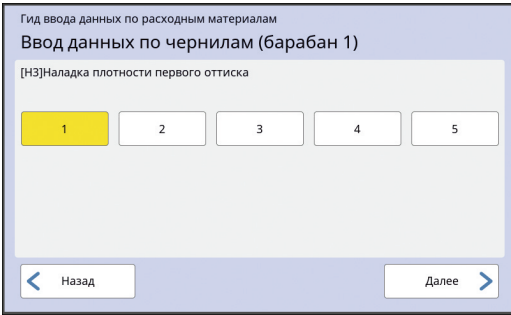
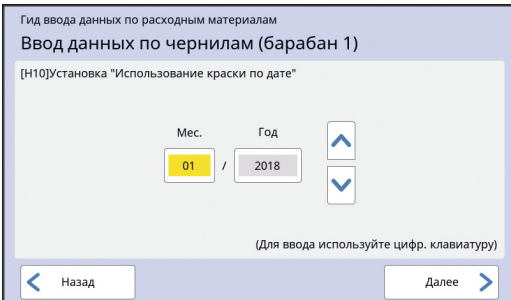
Отображение на экране	Описание настройки	Значение
	<p>[НЗ]Наладка плотности первого оттиска (для барабана 1) [Н9]Наладка плотности первого оттиска (для барабана 2) Выберите значение для получения необходимой плотности печати для первой печати в соответствии с краской.</p>	<p>От 1 (светлый) до 5 (темный)</p>
	<p>[Н10]Установка "Использование краски по дате" Установите месяц и год для отображения предупреждения [F51] (📖 181), предупреждения [G05] (📖 182) и т. д.</p>	<p>Мес.: от 01 до 12 Год: от 2001 до 2099</p>

③ По завершении настройки отобразится экран подтверждения. Проверьте значение, затем нажмите клавишу [START]. Отобразится основной экран.

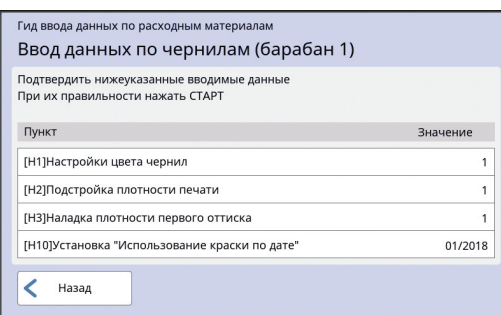

Пункт	Значение
[Н1]Настройки цвета чернил	1
[Н2]Подстройка плотности печати	1
[НЗ]Наладка плотности первого оттиска	1
[Н10]Установка "Использование краски по дате"	01/2018

■ [Ввод данных по мастеру]

1 Коснитесь [ОК] на следующем экране.

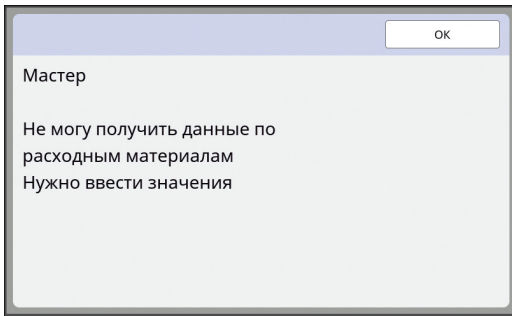

2 Установите элементы в соответствии со следующей таблицей.

Отображение на экране	Описание	Значение
	<p>[Н4]Плотность мастера Выберите значение для обеспечения необходимой плотности изготовления мастера в соответствии с мастером.</p>	От 1 (светлый) до 10 (темный)
	<p>[Н5]Подстройка плотности печати Выберите значение для обеспечения необходимой плотности печати в соответствии с мастером.</p>	От 1 (светлый) до 5 (темный)
	<p>[Н6]Наладка плотности первого оттиска Выберите значение для получения необходимой плотности печати для первого оттиска в соответствии с мастером.</p>	От 1 (светлый) до 5 (темный)
	<p>[Н11]Установка "Использование мастера по дате" Установите месяц и год для отображения предупреждения [F56] (📖 181).</p>	Мес.: от 01 до 12 Год: от 2001 до 2099

- ③ По завершении настройки отобразится экран подтверждения. Проверьте значение, затем нажмите клавишу [START]. Отобразится основной экран.

Гид ввода данных по расходным материалам

Ввод данных по мастеру

Подтвердить нижеуказанные вводимые данные
При их правильности нажать СТАРТ

Пункт	Значение
[Н4]Плотность мастера	1
[Н5]Подстройка плотности печати	1
[Н6]Наладка плотности первого оттиска	1
[Н11]Установка "Использование мастера по дате"	01/2018

[← Назад](#)

Поиск и устранение неисправностей

Проверьте следующую таблицу и выполните соответствующие измерения перед обращением к дилеру или в уполномоченный центр обслуживания.



Осторожно

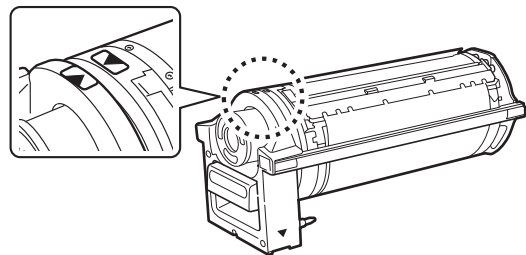

Запрещается выполнять какие-либо действия (регулировку, ремонт и т. д.), не описанные в этом руководстве. Если требуется регулировка или ремонт, обратитесь к дилеру или в уполномоченный центр обслуживания.

Проблема	Место проверки	Действие
На сенсорной панели ничего не отображается, даже после включения питания.	Проверьте, не включен ли спящий режим аппарата.	Если горит клавиша [WAKE-UP] на панели управления, аппарат находится в спящем режиме. Нажмите клавишу [WAKE-UP], чтобы можно было выполнять операции на аппарате.
Аппарат не запускается даже при включении питания.	Убедитесь, что подключено питание.	<ul style="list-style-type: none"> Проверьте шнур питания на надлежащее соединение к аппарату и розетке. Проверьте, не сработал ли выключатель питания.
Не удается закрыть лоток подачи бумаги.	Проверьте, полностью ли расправлены направляющие бумаги лотка по ширине.	Включите питание и опустите лоток подачи бумаги к основанию. Затем поднимите фиксирующие рукоятки направляющих бумаги лотка, полностью раздвиньте направляющие бумаги лотка и закройте лоток подачи бумаги. (📖 30 “Установка лотка подачи бумаги и бумаги”)
	Проверьте, отключалось ли питание до опускания лотка подачи бумаги.	
Не удается установить барабан.	Проверьте, поворачивается ли барабан до надлежащего положения остановки.	Если барабан поворачивали вручную, поверните его таким образом, чтобы метки [▼] и [▲] совпали после завершения процедуры.
	Проверьте, установлен ли барабан надлежащим образом на рейке.	Установите барабан надлежащим образом на рейку. (📖 167 “Замена барабана”)
Сообщение об ошибке не исчезает, даже если установлена туба с краской.	Убедитесь, что туба с краской установлена надлежащим образом.	После установки тубы с краской поверните ее по часовой стрелке для фиксации. (📖 164 “Замена тубы с краской”)
	Убедитесь, что наклейка на краю тубы с краской не поцарапана и не отклеилась.	Если наклейка поцарапана или отклеилась, тубу с краской нельзя использовать. Установите новую тубу с краской. (📖 164 “Замена тубы с краской”)



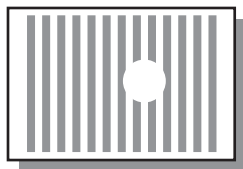

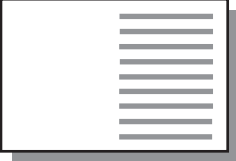
Проблема	Место проверки	Действие
Сообщение об ошибке не исчезает, даже если установлен рулон мастер-пленки.	Убедитесь, что рулон мастер-пленки установлен надлежащим образом.	Установите рулон мастер-пленки, чтобы сторона втулки мастер-пленки с меткой [i] была расположена слева. (☞ 161 “Настройка рулона мастер-пленки”)
	Убедитесь, что секция [i] внутри втулки мастер-пленки не погнута и не обрезана.	Если секция [i] рулона мастер-пленки погнута или обрезана, этот рулон нельзя использовать. Установите новый рулон мастер-пленки. (☞ 161 “Настройка рулона мастер-пленки”)
Не удается извлечь бокс для использованных мастеров.	Проверьте, не установлено ли для параметра [Защита] значение [Вкл.].	Если для параметра [Защита] в меню [Управление] установлено значение [Вкл.], не удастся извлечь бокс для использованных мастеров. Однако можно извлечь бокс для использованных мастеров, если в секции для использованных мастеров застрял мастер или заполнился бокс для использованных мастеров. (☞ 151 “Управление используемым мастером [Защита]”)
	Проверьте, не заблокирован ли запорный рычаг бокса для использованных мастеров.	Сдвиньте запорный рычаг вправо для разблокировки. Если бокс для использованных мастеров заблокирован, обратитесь к администратору для его разблокировки. (☞ 166 “Удаление бокса для использованных мастеров”)
Не удается установить бокс для использованных мастеров.	Проверьте, не заблокирован ли запорный рычаг бокса для использованных мастеров.	Сдвиньте запорный рычаг (☞ 166) бокса для использованных мастеров вправо для разблокировки. Затем установите бокс для использованных мастеров.
На копиях отсутствует изображение.	Проверьте не размещен ли оригинал лицевой стороной вверх.	Разместите оригинал лицевой стороной вниз. (☞ 33 “Размещение оригиналов”)
Если закрыть крышку стекла экспозиции без установки оригинала, произойдет автоматическое переключение режима печати в режим изготовления мастера.	Проверьте, была ли крышка стекла экспозиции закрыта с применением силы.	Если оригинал установлен и обнаружен, когда крышка стекла экспозиции закрыта в режиме печати, то данное устройство автоматически переключится в режим изготовления мастера. Однако, если закрыть крышку стекла экспозиции с применением силы, устройство может неправильно обнаружить оригинал, даже когда оригинал отсутствует. Аккуратно закройте крышку стекла экспозиции.
На напечатанных листах отсутствует часть изображения.	Проверьте, не загрязнено ли стекло экспозиции.	Протрите стекло экспозиции мягкой тканью и т. д. (☞ 172 “Техобслуживание”)
	Проверьте, не прилипли ли к мастеру посторонние предметы.	Извлеките барабан и проверьте, не прилипли ли к мастеру посторонние предметы. Если на мастере есть посторонний предмет, уберите его. Если между мастером и барабаном есть какой-либо посторонний предмет, извлеките мастер и удалите посторонний предмет. Затем установите барабан и снова выполните процесс изготовления мастера.
	Проверьте, не имеет ли бумага, размещенная на лотке подачи бумаги для изготовления мастера, меньший размер по сравнению с размером оригинала.	Размер для изготовления мастера определяется в соответствии с размером бумаги, размещенной на лотке подачи бумаги. Установите тот же размер бумаги на лотке подачи бумаги, что и у оригинала, затем выполните процесс изготовления мастера.

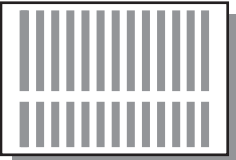
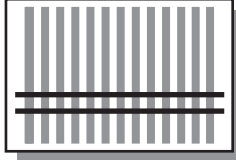
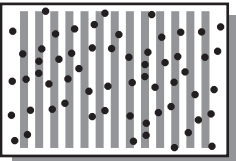

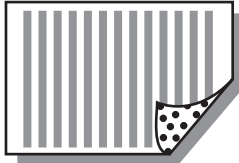
Проблема	Место проверки	Действие
<p>Отсутствует часть оттиска, напечатанного барабаном 1.</p> 	<p>Проверьте, не установлен ли на место барабана 1 барабан A4 / Letter.</p>	<p>Область, превышающая максимальную область барабана, не будет напечатана. В частности, если настроена функция [Повернуть], оригинал будет инвертирован, что приведет к неожиданным результатам. Чтобы напечатать оригинал, размер которого превышает A4 , замените барабан, установив барабан A3.</p>
<p>На напечатанных листах имеются непропечатанные линии.</p> 	<p>Проверьте, нет ли загрязнений на печатающей термоголовке узла изготовления мастера или на стекле сканера дополнительного автоматического податчика оригиналов.</p>	<p>Протрите печатающую термоголовку или стекло сканера мягкой тканью и т. д. (📖 172 “Техобслуживание”)</p>
<p>На напечатанных листах имеются линии.</p> 	<p>Проверьте, нет ли загрязнений на стекле сканера дополнительного автоматического податчика оригиналов.</p>	<p>Протрите стекло сканера мягкой тканью и т. д. (📖 172 “Техобслуживание”)</p>
<p>Общий фон напечатанных листов загрязнен.</p> 	<p>Проверьте, не используется ли в качестве оригиналов цветная бумага, например газета.</p> <p>Проверьте, не загрязнено ли стекло экспозиции.</p>	<p>Убавьте контраст в параметре [Контраст] (📖 54) и снова выполните процесс изготовления мастера.</p> <p>Протрите стекло экспозиции мягкой тканью и т. д. (📖 172 “Техобслуживание”)</p>

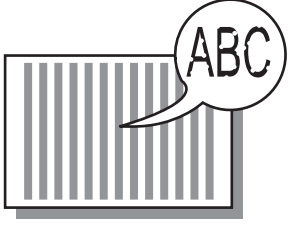
Проблема	Место проверки	Действие
Края напечатанных листов измазаны краской.	Проверьте, не имеет ли бумага, размещенная на лотке подачи бумаги для изготовления мастера, больший размер по сравнению с размером оригинала.	Установите тот же размер бумаги на лотке подачи бумаги, что и у оригинала, затем выполните процесс изготовления мастера. Размер для изготовления мастера определяется в соответствии с размером бумаги (ширина направляющих бумаги лотка и длина бумаги), размещенной на лотке подачи бумаги. Если размер бумаги, размещенной на лотке подачи бумаги для изготовления мастера, больше размера оригинала, наружная часть оригинала также входит в изготовление мастера. По этой причине, если крышка стекла экспозиции не закрыта надежно, края оригинала могут быть обработаны как тени.
	Проверьте, соответствует ли ширина направляющих бумаги лотка ширине бумаги во время изготовления мастера.	Если размер бумаги, размещенной на лотке подачи бумаги для изготовления мастера, больше размера оригинала, наружная часть оригинала также входит в изготовление мастера. По этой причине, если крышка стекла экспозиции не закрыта надежно, края оригинала могут быть обработаны как тени.
	Проверьте, включен ли параметр [Максимум сканиров.].	Если включен параметр [Максимум сканиров.] (☞ 69), мастер изготавливается в максимальной области печати барабана вне зависимости от размера оригинала или бумаги. По этой причине, если крышка стекла экспозиции не закрыта надежно, края оригинала могут быть обработаны как тени.
	Проверьте, не царапает ли угол плотной бумаги, например открытки, мастер во время печати.	Снова выполните процесс изготовления мастера. Используйте бумагу, которая подходит для аппарата. (☞ 15 “Бумага для печати”)
	Проверьте, прошло ли достаточно времени с использования рулона мастер-пленки после предыдущего изготовления мастера.	Снова выполните процесс изготовления мастера.
Задняя часть напечатанных листов измазана краской. 	Проверьте, не измазан ли прижимной ролик в краске.	Извлеките барабан, затем протрите прижимной ролик мягкой тканью и т.д. (☞ 172 “Техобслуживание”) Если положение оттиска не совпадает с положением бумаги, это может стать причиной загрязнения прижимного ролика краской. Отрегулируйте положение оттиска по размерам бумаги.
	Проверьте, соответствует ли ширина направляющих бумаги лотка ширине бумаги во время изготовления мастера.	При изготовлении мастера совместите направляющие бумаги лотка по ширине с бумагой. (☞ 30 “Установка лотка подачи бумаги и бумаги”) Если направляющие бумаги лотка не выровнены по ширине с бумагой, мастер изготавливается в более широкой области, чем размер бумаги. В результате краска прилипает к прижимному ролику вне бумаги, что может стать причиной печати краски на листах.
	Проверьте, не используется ли бумага, которая недостаточно эффективно впитывает краску.	При подаче следующего листа до просыхания краски краска прилипает к задней части листов. Выполните следующие действия. <ul style="list-style-type: none"> Используйте бумагу, которая эффективно впитывает краску. Уменьшите скорость печати. [Интервал] (☞ 95) [SPEED] (☞ 92) Уменьшите плотность краски. [DENSITY] (☞ 93) [Контраст] (☞ 54) [Экономия краски] (☞ 56)

Проблема	Место проверки	Действие
<p>Напечатанные изображения тусклые. Напечатанный текст размыт.</p> 	<p>Проверьте, не выполнялась ли печать после продолжительного простоя барабана.</p>	<p>Если барабан не использовался в течение длительного времени, краска на поверхности барабана могла засохнуть. Печать в таком состоянии может привести к тусклой печати первых нескольких листов сразу после начала печати. Нажмите клавишу [PROOF] и напечатайте несколько листов до начала фактической печати. Выполнив операцию [Раскатка барабана] (📖 114), можно добиться высокого качества печати сразу после начала печати. Это поможет уменьшить бумажные отходы.</p>
	<p>Проверьте, не используется ли тусклый оригинал.</p>	<p>Увеличьте контраст в параметре [Контраст] (📖 54) и снова изготовьте мастер. При использовании оригиналов, написанных карандашом, установите для параметра [Изображение] (📖 51) значение [Карандаш].</p>
	<p>Проверьте, не низкая ли температура в месте установки аппарата или хранения туб с краской (ниже 15°C).</p>	<p>Используйте аппарат в месте, где температура не ниже 15°C. Тубы с краской, которые хранились в условиях низкой температуры, перед использованием подержите в месте с температурой 15°C или выше. (📖 10 “Место для установки”)</p>
	<p>Проверьте, включен ли параметр [Экономия краски].</p>	<p>Если мастер изготавливается, когда активен параметр [Экономия краски] (📖 56), краска на напечатанных листах будет светлее, чем обычно.</p>
<p>Хотя была выполнена операция [Мультитип-печать], на одной из сторон не была выполнена печать.</p> 	<p>Проверьте, был ли размещен оригинал во время отображения сообщения с просьбой разместить следующий оригинал.</p>	<p>Если прошло указанное время до размещения второго и последующих оригиналов, изготовление мастера начинается автоматически. Любые секции, которые не удалось отсканировать, остаются в качестве полей. Если выбрано слишком малое время, измените [Интервал мультитипа] (📖 137) в меню [Управление].</p>
	<p>Проверьте, была ли нажата клавиша [STOP] во время сканирования оригинала.</p>	<p>Если нажать клавишу [STOP] во время сканирования оригинала, сканирование будет прервано. Не нажимайте клавишу [STOP], пока все оригиналы не будут отсканированы.</p>
<p>Листы подаются на барабан.</p>	<p>Убедитесь, что имеется достаточное поле у верхней части напечатанного листа.</p>	<p>Поле у верхней части напечатанного листа (передняя кромка в направлении вывода бумаги) должно составлять не менее 5 мм. Опустите позицию печати по горизонтали, затем выполните печать. Если невозможно опустить позицию печати, уменьшите размер оригинала для обеспечения достаточного поля, затем снова изготовьте мастер. (📖 66 “Увеличение или уменьшение размера оригинала [Размер]”)</p>
	<p>Проверьте, нет ли в верхней части напечатанном листе широкого чистого участка.</p>	<p>Если в верхней части на напечатанном листе имеется широкий чистый участок (передняя кромка в направлении вывода бумаги), скорее всего, листы прилипли к барабану. Переверните оригинал и снова выполните процесс изготовления мастера. Для этой операции удобно использовать [Повернуть] в [Обновить] (📖 96).</p>
	<p>Проверьте, используется ли надлежащая бумага.</p>	<p>Используйте бумагу, которая подходит для аппарата. (📖 15 “Размер и вес”)</p>
<p>Выводятся скрученные напечатанные листы.</p>	<p>Проверьте, выровнены ли волокна бумаги (направление волокон) с направлением подачи бумаги.</p>	<p>Устанавливайте бумагу так, чтобы ее волокна совпадали с направлением подачи бумаги. (📖 16 “Предотвращение замятий бумаги и сбоя подачи бумаги”)</p>

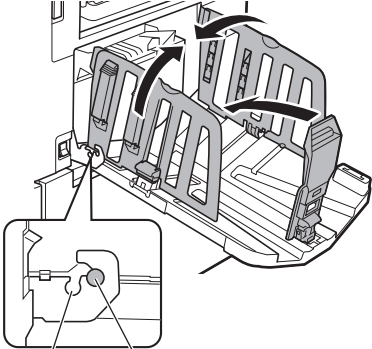
Проблема	Место проверки	Действие
Напечатанные листы выводятся и укладываются неаккуратно в приемном лотке.	Удостоверьтесь, что используются надлежащие положения направляющих приемного лотка и стопора бумаги.	Сдвиньте направляющие приемного лотка и стопор бумаги в соответствии с форматом бумаги. Для плотной бумаги немного раздвиньте их. (📖 31 “Установка приемного лотка”)
	Проверьте правильность положения рычага настройки подачи бумаги.	Выберите положение рычага настройки подачи бумаги в соответствии с типом бумаги. (📖 30 “Установка лотка подачи бумаги и бумаги”)
Напечатанные листы проходят через стопор бумаги приемного лотка.	-	<p>Для выравнивания приемного лотка выполните следующие действия.</p> <ol style="list-style-type: none"> ① Сложите направляющие приемного лотка и стопор бумаги. ② Поднимите стороны приемного лотка обеими руками, а затем переместите вал приемного лотка в положение В подшипника.  <p>В: листы проходят через стопор А: нормальное положение</p>

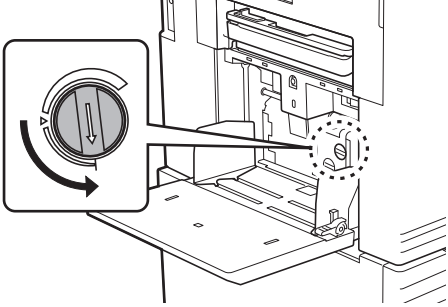
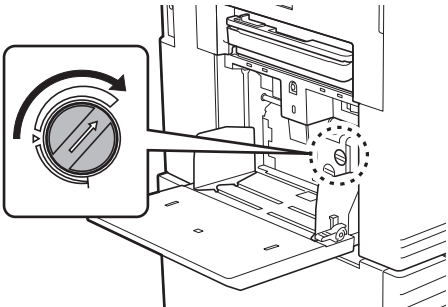
Проблема	Место проверки	Действие
Листы подаются неровно из лотка подачи бумаги. (Листы пропускаются, или подается сразу несколько листов.)	Проверьте, используется ли надлежащая бумага.	Используйте бумагу, которая подходит для аппарата. (📖 15 “Бумага для печати”)
	Проверьте правильность положения рычага настройки подачи бумаги.	При использовании плотных или скользких листов переключите рычаг настройки подачи бумаги в положение [ОТКРЫТКА]. (📖 30 “Установка лотка подачи бумаги и бумаги”)
	Проверьте правильность угла стаскивающей планки.	<p>Поверните лимб регулировки стаскивающей планки для регулировки ее угла в зависимости от используемой бумаги.</p> <p>⚠ ► Перед регулировкой удалите все листы из лотка подачи бумаги, затем убедитесь, что лоток подачи бумаги опущен вниз.</p> <p>■ Если пропускаются листы Поверните лимб против часовой стрелки.</p>  <p>■ Если подается сразу несколько листов Поверните лимб по часовой стрелке.</p> 

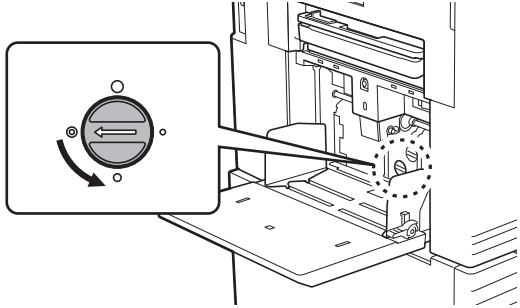
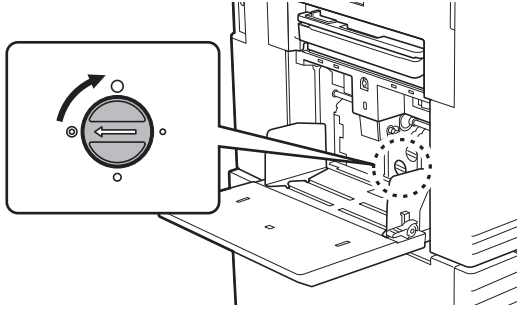
Проблема	Место проверки	Действие
(Продолжение, начало на предыдущей странице)	Убедитесь, что прижим стаскивающей планки настроен правильно.	<p>Поверните лимб регулировки прижима стаскивающей планки для регулировки прижима стаскивающей планки в зависимости от используемой бумаги.</p> <p>! ▶ Перед регулировкой удалите все листы из лотка подачи бумаги, затем убедитесь, что лоток подачи бумаги опущен вниз.</p> <p>■ Если используется бумага, которая оставляет бумажную пыль Если пропускаются листы Если отходит задняя сторона открыток Поверните лимб против часовой стрелки.</p>  <p>■ Если подается сразу несколько листов Поверните лимб по часовой стрелке.</p> 
Напечатанная бумага отслаивается или передняя кромка смятая.	Проверьте правильность угла стаскивающей планки.	Настройте [Настройка подачи] (📖 98) при необходимости. Для получения правильных значений регулировки обратитесь к дилеру или в уполномоченный центр обслуживания.

Проблема	Место проверки	Действие
Сообщение об ошибке отображается, даже если бумага не застряла.	Проверьте, не выводятся ли поднятые листы.	Поле у верхней части напечатанного листа (передняя кромка в направлении вывода бумаги) должно составлять не менее 5 мм. Опустите позицию печати по горизонтали, затем выполните печать. Если невозможно опустить позицию печати, уменьшите размер оригинала для обеспечения достаточного поля, затем снова изготовьте мастер. (☞ 66 “Увеличение или уменьшение размера оригинала [Размер]”)
	Проверьте, не подвергается ли аппарат воздействию прямых солнечных лучей.	Если аппарат подвергается воздействию прямых солнечных лучей, это может привести к неисправности сенсора. Закройте занавески и т. д. для защиты аппарата от воздействия прямых солнечных лучей.
Для скорости печати нельзя установить значение [Макс. скорость].	Проверьте, не выполняется ли печать в условиях пониженной температуры.	Функция [Макс. скорость] доступна, если температура внутри барабана составляет 15°C или более. Если барабан холодный, увеличьте температуру в помещении или выполняйте печать со скоростью [5] в течение некоторого времени, пока температура барабана не станет достаточной.
Не работает функция [Быстр. изг. мастера].	Проверьте, не выбрана ли функция, которую нельзя использовать одновременно с функцией [Быстр. изг. мастера].	Если выбрана функция, которую нельзя использовать одновременно с функцией [Быстр. изг. мастера], функция [Быстр. изг. мастера] будет отключена. (☞ 57 “Сокращение времени изготовления мастера [Быстр. изг. мастера]”)
С компьютера отправлены данные оригинала с несколькими страницами. Хотя для печати выбрано несколько копий, аппарат повторяет изготовление мастера одной страницы за раз.	Проверьте, не выбрана ли функция [Разобрать по копиям] в диалоговом окне печати на компьютере.	Временно удалите данные оригинала, полученные аппаратом. Чтобы удалить данные, коснитесь [Удал. все] (☞ 25) на основном экране. Снимите флажок [Разобрать по копиям] в диалоговом окне печати на компьютере, затем снова отправьте данные оригинала на аппарат. (☞ 40 “Печать с компьютера”)
Хотя компьютер отправил данные оригинала, аппарат не может их получить.	Проверьте, отображается ли экран [Управление] на сенсорной панели аппарата.	Коснитесь [Выход] на экране [Управление] для переключения на основной экран.
Мигает клавиша [START].	Проверьте, не ожидают ли вывода полученные данные оригинала.	Для их печати нажмите клавишу [START].
Хотя установлен IP-адрес аппарата, настройка меняется на [Применять ДЗКП] после перезапуска аппарата.	Проверьте, соответствует ли введенный IP-адрес адресу другого устройства в сети.	Укажите уникальный IP-адрес.
В качестве барабана 1 выбран тип A4 / Letter, а в качестве барабана 2 — тип A3 / Ledger, однако барабан, который используется для одноцветной печати, не выбирается автоматически.	Убедитесь, что установлена бумага стандартного размера. Убедитесь, что направляющие бумаги лотка придвинуты к бумаге вплотную.	Используемый барабан выбирается автоматически в соответствии с размером, если выполняются оба следующих условия. <ul style="list-style-type: none"> • В лоток подачи бумаги установлена бумага стандартного размера. • Выбран масштаб стандартного размера.



Глава **12**

Приложение

Дополнительные принадлежности

Для расширения возможностей аппарата доступны разнообразные дополнительные принадлежности.

Для приобретения дополнительных принадлежностей обратитесь к дилеру или в уполномоченный центр обслуживания.

■ Auto Document Feeder AF-VII (Автоматический податчик оригиналов)

Автоматическая подача до прикл. 50 страниц оригиналов.

■ Цветной барабан

Позволяет легко выполнять замены цветов печати с помощью простой замены барабана. (Специальный корпус прилагается.)

■ Wide Stacking Tray (Лоток широкой укладки)

Приемный лоток, который подходит для бумаги размером до 340 мм × 555 мм.

■ IC Card Reader Activation kit RG (Комплект активации RG устройства для считывания карт)

Позволяет выполнять управление посредством отдельного пользователя, а также повышает безопасность благодаря использованию IC-карт. Чтобы использовать IC-карты, необходимо настроить [Распознавание] (📖 146) в меню [Управление].

■ Job Separator IV;NIII (Разделитель тиражей IV;NIII)

Позволяет легко разделять напечатанные листы благодаря вставке ленты при использовании функции [Разделение тиражей] (📖 111).

■ Card Feed Kit (Комплект подачи открыток)

Узел для подачи бумаги следующего диапазона весов.
от 100 г/м² до 400 г/м²

■ Envelope Feed Kit (Комплект подачи конвертов)

Устройство подачи конвертов.

■ RISO Controller IS300 (Контроллер RISO IS300)

Специальный контроллер, который позволяет использовать аппарат в качестве подключенного по сети принтера PostScript 3.

■ RISO Printer Driver for Macintosh (Драйвер принтера RISO для Macintosh)

Драйвер принтера, который позволяет использовать аппарат на Mac OS.

Технические характеристики

Модель		MF9450	MF9350
Способ изготовления мастера		Высокоскоростное цифровое изготовление мастера	
Время изготовления мастера ¹	Функция [Быстр. изг. мастера] выключена	(Лист Letter, подача коротким краем) Двухцветная печать: Прибл. 57 секунд Одноцветная печать с помощью барабана 1: Прибл. 24 секунд Одноцветная печать с помощью барабана 2: Прибл. 34 секунд	(Лист A4, подача коротким краем) Двухцветная печать: Прибл. 57 секунд Одноцветная печать с помощью барабана 1: Прибл. 24 секунд Одноцветная печать с помощью барабана 2: Прибл. 34 секунд
	Функция [Быстр. изг. мастера] включена	(Лист Letter, подача коротким краем) Двухцветная печать: Прибл. 53 секунд Одноцветная печать с помощью барабана 1: Прибл. 22 секунд Одноцветная печать с помощью барабана 2: Прибл. 32 секунд	(Лист A4, подача коротким краем) Двухцветная печать: Прибл. 53 секунд Одноцветная печать с помощью барабана 1: Прибл. 22 секунд Одноцветная печать с помощью барабана 2: Прибл. 32 секунд
Способ печати		Полностью автоматическая печать	
Разрешение сканирования		600 т/д x 600 т/д	
Разрешение печати	Функция [Быстр. изг. мастера] выключена	600 т/д x 600 т/д	
	Функция [Быстр. изг. мастера] включена	600 т/д x 400 т/д	
Тип оригинала		Книга (10 кг или менее) или лист	
Вес бумаги оригинала (для автоматического податчика оригиналов)	Односторонняя подача	От 50 г/м ² до 128 г/м ²	
	Двусторонняя подача	От 52 г/м ² до 105 г/м ²	
Размер оригинала	Стекло экспозиции	От 50 мм x 90 мм до 310 мм x 432 мм	
	Автоматический податчик оригиналов	От 100 мм x 148 мм до 300 мм x 432 мм	
Максимальная область сканирования		297 мм x 432 мм	
Вес бумаги печати		От 46 г/м ² до 210 г/м ²	

Размер бумаги печати ²	Двухцветная печать	Стандартный размер: Ledger☐, Letter☐, Legal☐ Специальный размер: от 100 мм x 246 мм до 320 мм x 432 мм	Стандартный размер: B5☐, A4☐, B4☐, A3☐, Foolscap☐ Специальный размер: от 100 мм x 246 мм до 320 мм x 432 мм
	Одноцветная печать с помощью барабана 1	Стандартный размер: Ledger☐, Letter☐, Letter☐, Legal☐, Statement☐ Специальный размер: от 100 мм x 148 мм до 320 мм x 432 мм	Стандартный размер: B5☐, B5☐, A4☐, A4☐, B4☐, A3☐, Foolscap☐ Специальный размер: от 100 мм x 148 мм до 320 мм x 432 мм
	Одноцветная печать с помощью барабана 2 (если барабан 1 установлен)	Стандартный размер: Ledger☐, Letter☐, Legal☐ Специальный размер: от 100 мм x 246 мм до 320 мм x 432 мм	Стандартный размер: B5☐, A4☐, B4☐, A3☐, Foolscap☐ Специальный размер: от 100 мм x 246 мм до 320 мм x 432 мм
	Одноцветная печать с помощью барабана 2 (если барабан 1 снят) ³	Стандартный размер: Ledger☐, Letter☐, Legal☐ Специальный размер: от 100 мм x 315 мм до 320 мм x 432 мм	Стандартный размер: B5☐, A4☐, B4☐, A3☐, Foolscap☐ Специальный размер: от 100 мм x 315 мм до 320 мм x 432 мм
Максимальная область печати	291 мм x 425 мм		291 мм x 413 мм
Емкость лотка подачи бумаги	1000 листов ⁴ (высота складывания 110 мм или менее)		
Емкость приемного лотка	1000 листов ⁴ (высота складывания 110 мм или менее)		
Скорость печати	6 уровней: 60, 80, 100, 110, 120 и 150 (Макс. скорость ⁵) листов в минуту		
Регулировка положения оттиска	По горизонтали: ±15 мм По вертикали: ±10 мм		
Режим обработки изображения	Текст, Фото (Стандарт / Портрет), Комби (Стандарт / Линия / Фото-снимок / Затен. Вык), Карандаш (Темнее / Светлее)		
Масштаб печати	Масштаб (от 50% до 200%), независимо, 100%-ный коэффициент уменьшения, поле+ (от 90% до 99%), увеличение (200%, 154%, 129%, 121%), уменьшение (78%, 65%, 61%, 50%)	Масштаб (от 50% до 200%), независимо, 100%-ный коэффициент уменьшения, поле+ (от 90% до 99%), увеличение (163%, 141%, 122%, 116%), уменьшение (87%, 82%, 71%, 61%)	
Интерфейс пользователя	Цветная сенсорная панель		

Функции		Изображение, Контраст, Размер, Определение размера бумаги, Контроль подачи, Растровый процесс, Контраст, Кривая тона, Макет, Мультип-печать, 2 в 1, Тень корешка, Рег. верхн. поля, Рег. поля перепл., Максимум сканиров., Экономия краски, Быстр. изг. мастера, Оттиск, АПО полуавтомат ⁶ , Память, Наложение, Штамп, Регулировка скорости печати, Регулировка плотности печати, Регулировка положения оттиска, Интервал, Обновить, Автообн. Страницы, Одностор. мастер, Повернуть, Контр. спец. бумаги, Обратная выдача, Сканир.сторона-ADF ⁶ , Печать из памяти, Разделение, Просмотр реком., Цвет, Программа, Разделение тиражей ⁷ , Сортировка прокл. листов, Работы, Резервирование, Редактор, Раскатка барабана, Секретный, Мой прямой доступ, Счетчик, Отчет ИД-счетчика, Контрольный экземпляр, Прямая печать, Переч.раб. USB, Режим сканирования, Управление, Автоотключение, Автовыключение, Время выключения, Защита, RISO iQuality System	
Изменение цвета		Способ замены барабана	
Подача краски		Полностью автоматически (1000 мл/туба)	
Подача/удаление мастера	Барабан A3/Ledger	Полностью автоматически Прибл. 215 листов на рулон	Полностью автоматически Прибл. 220 листов на рулон
	Барабан A4/Letter	Полностью автоматически Прибл. 373 листа на рулон	
Источник питания		100–240 В перем. тока 50–60 Гц <7,3–3,0 А>	MF9350E 220–240 В перем. тока, 50–60 Гц <3,0 А> MF9350A • Для Кореи: 220 В перем. тока, 60 Гц <3,0 А> • Для других стран: 100–240 В перем. тока, 50–60 Гц <7,3–3,0 А>
Потребление энергии	Без дополнительных принадлежностей	Макс. 630 Вт (100–120 В перем. тока), 580 Вт (220–240 В перем. тока) Режим готовности: 50 Вт или менее Спящий режим: (Стандарт) 5 Вт или менее, (Низкая) 0,5 Вт или менее Отключен: 0,5 Вт или менее	
	С дополнительными принадлежностями ⁸	Макс. 630 Вт (100–120 В перем. тока), 580 Вт (220–240 В перем. тока) Режим готовности: 53 Вт или менее Спящий режим: (Стандарт) 10 Вт или менее, (Низкая) 1,5 Вт или менее Отключен: 0,5 Вт или менее	
Размеры (Ш x Г x В) ⁹	При использовании	1715 мм x 735 мм x 1115 мм	
	При хранении	1005 мм x 735 мм x 1115 мм	
Необходимое пространство (Ш x Г x В)		1715 мм x 1330 мм x 1570 мм	
Вес ¹⁰		Прибл. 164 кг	
Меры безопасности		Для внутренних помещений, степень загрязнения 2 ¹¹ , на высоте 2000 м и менее	
Дополнительные принадлежности		Auto Document Feeder AF-VII, Цветной барабан, Wide Stacking Tray, IC Card Reader Activation kit RG, Job Separator IV;NIII, Card Feed Kit, Envelope Feed Kit, RISO Controller IS300, RISO Printer Driver for Macintosh	

¹ Значение измерения при 100%-ном масштабе воспроизведения.

² Если установлен дополнительный лоток широкой укладки, можно использовать бумагу размером до 340 мм x 555 мм с настройкой [Ввод данных бумаги]. В зависимости от типа и размера бумаги, возможно, не удастся правильно выровнять бумагу.

³ Положение оттиска может быть не стабилизировано при одноцветной печати на бумаге размером B5□, A4□ или Letter□ с помощью барабана 2 (если барабан 1 снят). При печати с функцией [Макс. скорость] и использовании бумаги, длина которой по горизонтали не превышает 364 мм, положение оттиска может быть не стабилизировано.

- ⁴ При использовании следующего веса бумаги: от 64 г/м² до 80 г/м²
- ⁵ Если температура внутри барабана ниже 15°C, кнопка [Макс. скорость] не действует.
Для использования функции [Макс. скорость] в режиме одноцветной печати с помощью барабана 2 при снятом барабане 1 используйте бумагу длиной от 364 мм до 432 мм в горизонтальном направлении.
- ⁶ Используется, если установлен дополнительный автоматический податчик оригиналов.
- ⁷ Используется, если установлен дополнительный разделитель тиражей.
- ⁸ Если установлены все дополнительные принадлежности.
 - Автоматический податчик оригиналов
 - Разделитель тиражей
 - Устройство для считывания карт
- ⁹ Высота учитывает специальную стойку.
- ¹⁰ Вес не учитывает краску, рулон мастер-пленки и стойку.
- ¹¹ Степень загрязнения окружающей среды вследствие наличия загрязнений и пыли в воздухе. Степень “2” соответствует общей среде внутри помещения.

Примечания

- Технические характеристики и тип продукта могут изменяться без предварительного уведомления.
- Обратите внимание, что вследствие постоянных улучшений и изменений аппарата некоторые изображения и объяснения в настоящем руководстве могут не соответствовать фактическим условиям.

Указатель

Numerics

Клавиша [*]	23
Клавиша [+]	23
Клавиша [X]	23
Значок [□]	160
1=2 Равнение	95
2 в 1	76

D

DENSITY (ПЛОТНОСТЬ)	93
---------------------------	----

I

IC карта	146
IP адрес	144

P

PIN-код	146
---------------	-----

R

RISO Console	154
RISO Printer Driver (Драйвер принтера RISO)	14
RISO Utility Software (Утилиты RISO)	14

S

SPEED (СКОРОСТЬ)	92
------------------------	----

U

USB флэш-накопитель	14
USB-разъем	20

A

Автовыключение	137
Автом. поворот 90	137
Автоматический податчик оригиналов	22
Автом.раст.краски	138
Автообн. страницы	97, 138
Автоотключение	137
Автопечать	28, 41, 46, 80
Автосброс	137
Администратор	147
АПО автопечать	134

АПО полуавтомат	80, 134
Аутентификация аппарата	145

Б

Барабан печати	21
Билет	72
Блокиров.	25
Бокс для использованных мастеров	20, 21
Бумага	68, 142
Бумага большего размера	68
Быстр. изг. мастера	57, 135

B

Ввод данных бумаги	136, 142
Ввод данных по мастеру	187
Ввод данных по чернилам	185
Ввод Прямой Дост	133, 140
Верхняя	15, 17
Владелец	128
Внешний контроллер	136
Время выключения	138
Вход в систему	154
Вывод отчета	118
Вызов из памяти	86
ВЫКЛ/Удалить	151
Выключатель питания	21
Выключено	149
Выход	86

Г

Гид ввода данных по расходным материалам	185
Группа	149

Д

Данны<->	25
Данные барабана	161
Данные идентификации	48
Данные штампа	136
Дата и время	161
Двухцветная печать	35
Держатель рулона мастер-пленки	21

Дисплей.....	48
Диспл.списка работ.....	133

З

Замок.....	152
Зап. Просмотр.....	65
Защита.....	138, 151
Звук. сигнал.....	139

И

Идент.печати.....	128, 146
ИД-задан. Печати.....	48, 128
Изготовление мастера.....	50
Изм.цвета.....	59, 96
Изображение.....	51
Имя пользователя.....	154
Имя файла.....	127
Инициализация сети.....	138
Интервал.....	95
Интервал мультипа.....	137
Интервал сканера.....	137
Интерфейс LAN.....	136

К

Карандаш.....	52
Карта SD.....	43
Карта SDHC.....	43
Карта памяти.....	43
Каталог.....	127
Клавиша [AUTO PROCESS (АВТООБРАБОТКА)].....	23
Клавиша [C].....	23
Клавиша [HOME (ГЛАВНАЯ)].....	23
Клавиша [MASTER MAKING (ИЗГОТОВЛЕНИЕ МАТРИЦ)].....	23
Клавиша [P].....	23
Клавиша [PRINT (ПЕЧАТЬ)].....	23
Клавиша [PROOF (КОНТРОЛЬНЫЙ ОТТИСК)].....	23
Клавиша [RESET (СБРОС)].....	23
Клавиша [START (СТАРТ)].....	23
Клавиша [STOP (СТОП)].....	23
Клавиша [WAKE-UP (ПРОБУЖДЕНИЕ)].....	23
Клавиши [DENSITY (ПЛОТНОСТЬ)].....	23

Клавиши [PRINT POSITION (ПОЛОЖЕНИЕ ОТТИСКА)].....	23
Клавиши [SPEED (СКОРОСТЬ)].....	23
Кнопка освобождения барабана печати.....	21
Кнопка освобождения узла изготовления мастера.....	21
Кнопка подъема/опускания лотка подачи бумаги.....	20
Количество расходных материалов.....	160
Комби.....	51
Контакт для сервиса.....	133
Контраст.....	54
Контраст сканиров.....	134
Контроль крыльев.....	102, 135
Контроль подачи.....	102
Контрольная крышка.....	55
Контрольный экземпляр.....	28
Контр.спец.бумаги.....	98
Коп./Пер.....	86
Кривая тона.....	54
Крыло вывода бумаги.....	21
Крышка АПО.....	22
Крышка стекла экспозиции.....	20
Крышка узла изготовления мастера.....	21

Л

Легко 2цвета.....	134
Лимб регулировки прижима стаскивающей планки.....	196
Лимб регулировки стаскивающей планки.....	195
Лимит.....	148
Линия.....	51
Лоток подачи бумаги.....	20

М

Макет.....	69
Макс. скорость.....	92
Максимальная область печати.....	17
Максимум сканиров.....	69
Масштаб.....	67, 134
Масштаб - поле.....	137
Меню [Monitoring].....	155
Меню [Network].....	157
Меню [Printer].....	156

Метод трафаретной печати	28
Мин. кол-во копий.....	138
мм/дюйм переключ.	133
Много оригиналов	72
Мой прямой доступ	116
Мой счетчик	161
Мультип-печать	71

Н

Наложение.....	87
Направляющая оригиналов АПО.....	22
Направляющие бумаги лотка	20
Направляющие приемного лотка.....	21
Настр. выхода бум.	99, 135
Настройка дисплея	133
Настройка контраста.....	53
Настройка подачи	98
Настройки прокси	136
Настройки разд. цв.	134
Начальный экран	133
Независимо	66
Неск. оригиналов.....	105
Низ/Только адм.вкладка	147
Номера регистрации аутентификации	147

О

Область изготовления мастеров	17
Область печати	17
Область сообщений.....	24
Обновить.....	96
Обраб. изображения.....	134
Обратная выдача	81
Общий счетчик	117
Объем бокса мастеров	161
Обычный пользователь	147
Ограничение Т/С	149
Ограничение М/С	149
Один оригинал.....	71, 104
Одностор. мастер.....	97
Одноцветная печать	37
Опр.двойной подачи	134
Отпр. Историю ошибок	136
Отчет ИД-счетчика.....	118

Ошибка.....	25
-------------	----

П

Память	43, 45
Память подборки.....	86
Память работ.....	111
Панель крышки стекла экспозиции.....	20
Панель управления.....	20
Папка данных скан.	135
Пароль	154
Пауза.....	25
Передняя дверца	21
Переимен. Группы.....	150
Переименовать	27
Перетискивание	95
Переч.раб. USB	85, 86
Печатающая термоголовка	21
Печать.....	28, 92
Печать без ИД	128
Печать из памяти	83
Печать по USB (автопечать)	45, 48
Плотность печати.....	93, 134
Повернуть.....	86, 96
Подборки.....	133, 141
Подгонка неверного	136
Поле+	66
Положение оттиска	94
Приводочные метки	77
Приемный лоток	21
Приемный лоток оригиналов АПО.....	22
Прижимной ролик.....	174
Приоритет дисплея	133
Программа	104
Проп. стр.	25
Просмотр	25, 79, 86
Процесс изготовления мастера	28, 80
Процесс печати	28, 80

Р

Разделение.....	57
Разделение тиражей.....	25, 111, 135
Размер	66
Размер бумаги.....	68

Разъем LAN	20
Разъем USB.....	21
Раскатка барабана.....	114
Распознавание	146
Располож. страницы	139
Растровый процесс.....	53
Расходные материалы	13
Расходные материалы: контакт	133
Реж. поля переплета	78
Регулировка верхн. поля	77
Редактор	104, 139
Редактор цвета.....	63
Реж. автопечати	134
Резервирование	113, 137
Рулон мастер-пленки.....	21
Ручка барабана печати.....	21
Ручка выравнителя бумаги.....	21
Рычаг извлечения узла изготовления мастера	21, 161
Рычаг настройки подачи бумаги	20

С

Сброс счетчика.....	151
Своб.	25
Секретный	115
Сенсорная панель.....	23
Сет. наст. (IPv4).....	136, 144
Сет. наст. (IPv6).....	136, 144
Сканирование.....	45, 126
Сканир.сторона-ADF	82
Скорость печати	92, 134
Слот карты памяти.....	20
Смена имени папки.....	136
Созд. пользоват.	147
Сообщ. о кол.копий	138
Сообщ. об обслуж. Почта	138
Сообщение об ошибке.....	176
Сортировка прокл. листов	110, 135
Сочетание.....	105
Список работ	25, 41
Способ псевдосмешивания цветов	53
Стандартное отношение	66

Стекло экспозиции	20
Стопор бумаги	21
Сторона для сканирования -АПО	134
Счетчик	117
Счетчик с обнул.....	117

Т

Текущий Т/С.....	149
Текущий М/С.....	149
Тень корешка	55
Точная настройка	94
Туба с краской	21

У

Увеличен. резерв	137
Удал. все.....	25
Узел изготовления мастера	21
Управл. пользоват.....	138, 145
Управление.....	132
Уров. управления	147
Установка даты	119

Ф

Формат	129
Фотоснимок.....	51
Функция аутентификации	145

Ц

Цвет.....	130
Цвета печати	139
Цифровой дисплей	23
Цифровые клавиши	23

Ч

Часы/Календарь	137
----------------------	-----

Ш

Штамп.....	88
Шторка направляющей мастера	21

Э

Экономия краски	56
Экран [HOME (ГЛАВНАЯ)].....	24
Экран [Network setting].....	157
Экран [SMTP Setting].....	158
Экран [SNMP Setting]	158
Экран аутентификации	24
Экран вкладки [Active].....	156
Экран вкладки [Folder]	157
Экран вкладки [General].....	155
Экран вкладки [Storage].....	156
Экран вкладки [System]	155
Экран вкладки [User].....	155

Я

Язык дисплея.....	133
-------------------	-----

